

**Los materiales cerámicos de  
Tell Qara Qūzāq:**

**periodización de un yacimiento  
del III milenio  
en el Norte de Siria**

Tesis presentada por Carmen Valdés Pereiro

Bajo la dirección del Dr. José Remesal Rodríguez

Para optar al título de Doctor en Geografía e Historia

Departamento de Prehistoria, Historia Antigua y Arqueología

Facultad de Geografía e Historia, Universidad de Barcelona

Programa de doctorado: Estructures Socioeconòmiques Prehistòria i Món Antic

(Bienio 1992 - 1994)

## **FIGURAS**



Figura 1: Regiones climáticas de Siria.



Figura 2: Utilidad agrícola regional de Siria.

Figura 3: Principales yacimientos de Siria y Sur de Anatolia citados en el texto.

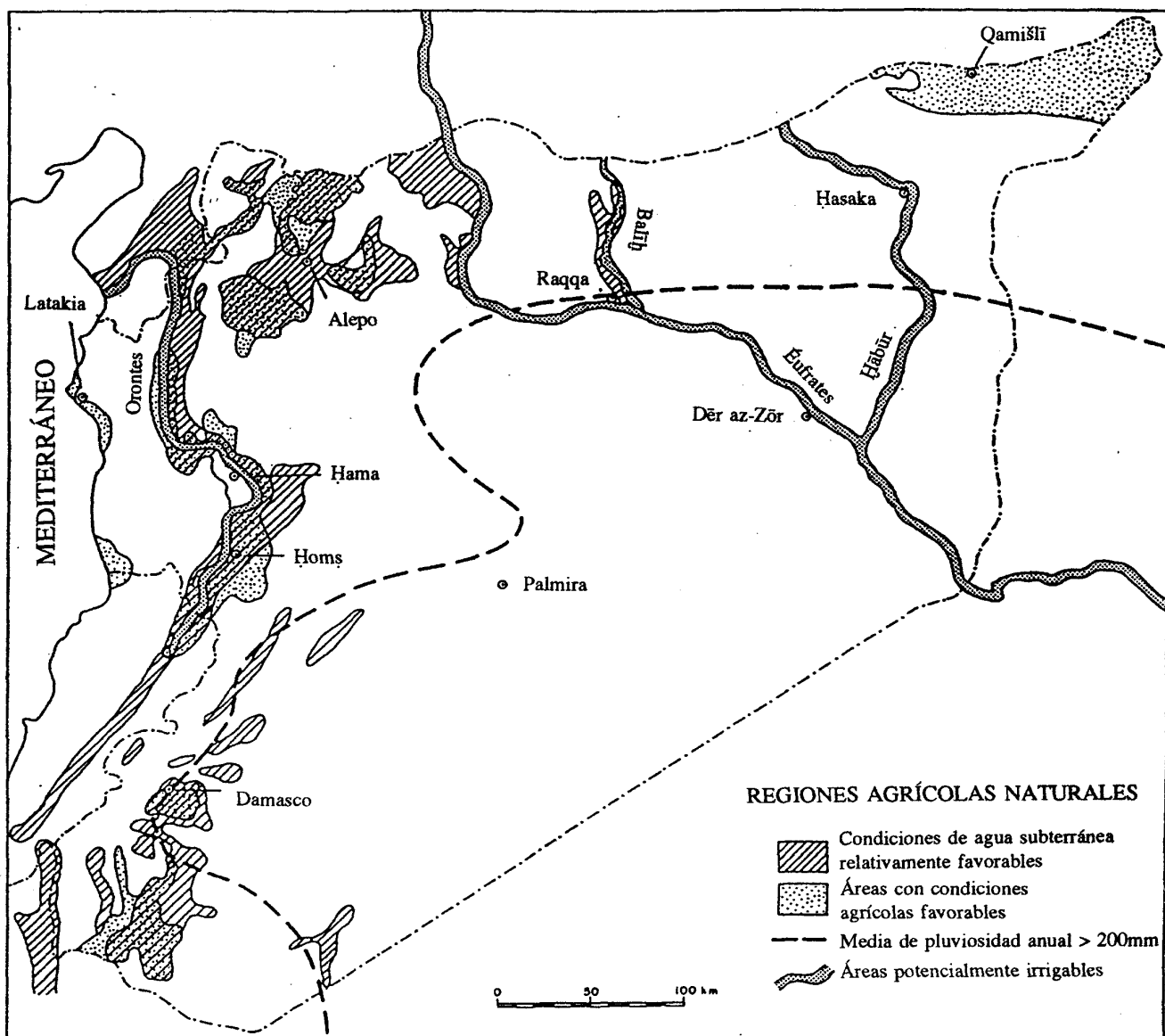
Siria:	29	Tell Bdēri
1	29	Tell Mal <sup>c</sup> abīya
2	30	Tell Ziyāda
3	31	Tell Ġudēda
4	32	Tell <sup>c</sup> Atiğ
5	33	Tell ar-Raqā'i
6	34	Tell Kaškašuk
7	35	Tell Nuštall
8	36	Tell Abū Hğaira
9	37	Tell Baidar
10	38	Tell Chagar Bazar
11	39	Tell Brak
12	40	Tell Barri - Kağat
13	41	Tell Lailān
(Llanura del Amuq:)	42	Tell Muğammad Diyāb
14	43	Anatolia:
15	44	Kültepe - Kaniš
16	45	Sakçagöz
17	46	Oylum Hüyük
18	47	Karkamiš
19	48	Kara Hassan (?)
20	49	Hayaz Hüyük
21	50	Kurban Hüyük
22	51	Titriş Hüyük
23	52	Gritille Hüyük
24	53	Hassek Hüyük
25	54	Arslantepe
26	55	Tepecik
27	56	Norşuntepe
28	57	Harrān

Figura 4: Principales yacimientos del III milenio en el área de las presas de Tišrīn y Ṭabqa, en el Éufrates superior sirio.

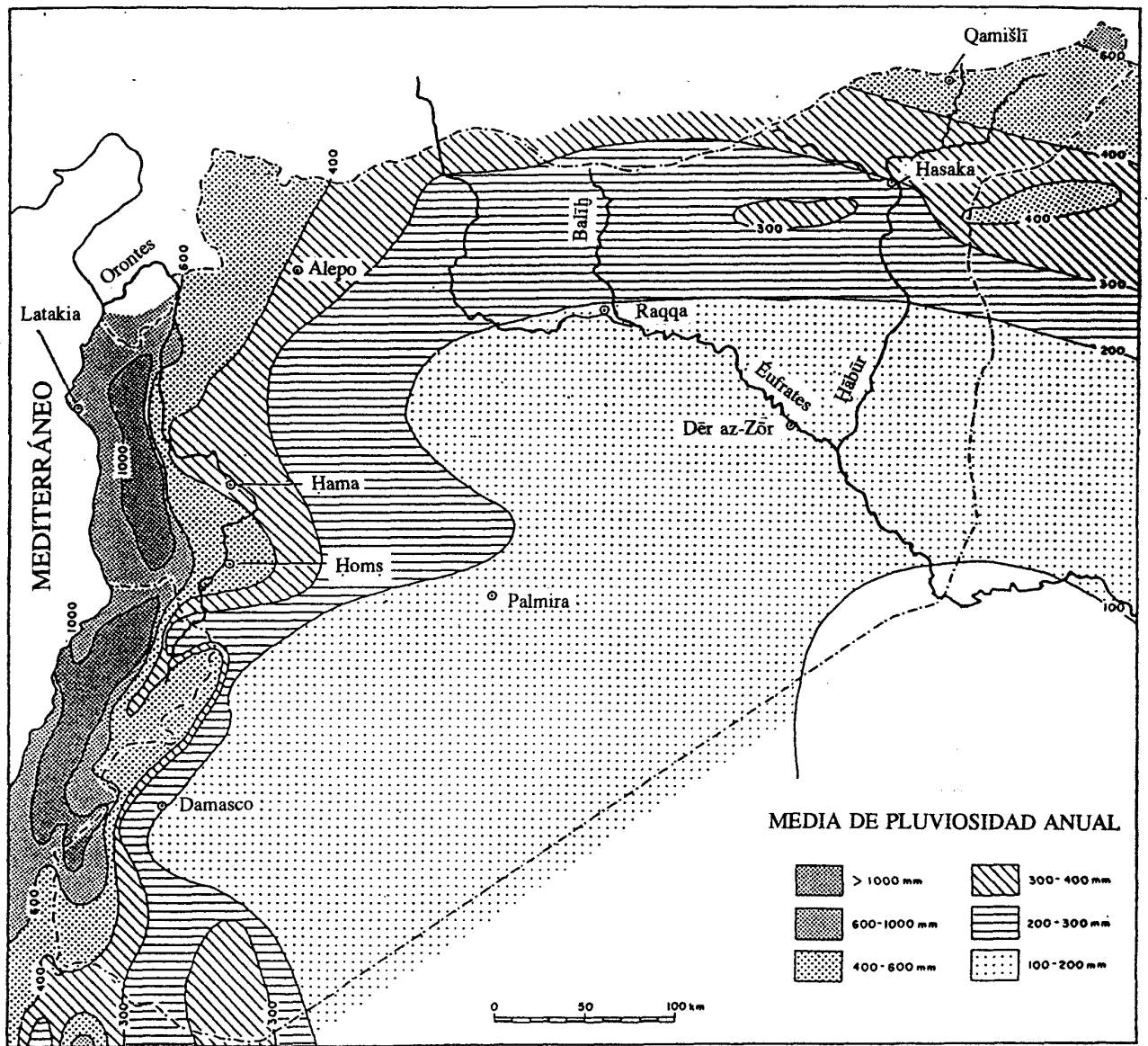
1	Tell Furayy	18	Al-Qaṭar
2	Maskana Qadīma	19	Ğabal Aḡmar
3	Muraibiṭ - Aldea	20	Tell Bazi
4	Urēḡa	21	Tell al-Banāt - Aldea
5	Tell Salankahīya	22	Tell al-Banāt
6	Halāwa	23	Tell as-Sağīr
7	Tell Qannāş	24	Tell al-Kabīr
8	Tell Hābūba Kabīra	25	Tell Afandī
9	Ṭāwī	26	Tell Qara Qūzāq
10	Tell Ğafla	27	Ğa <sup>c</sup> da al-Mağāra
11	Tell al-Hāğğ	28	Tell Ḥamīs
12	Tell Munbāqa	29	Tell al-Aḡmar
13	Tell al- <sup>c</sup> Abd	30	Tell al- <sup>c</sup> Abr
14	Şams ad-Dīn	31	Tell Baddāya
15	Tell Ḥadīdī	32	Tell <sup>c</sup> Amārna
16	Tell Suwaiḡa	33	Tell Ğarāblus Taḡtānī
17	Ramailā	34	Tell Şiyūḡ Fauqānī



Figura 3: Principales yacimientos de Siria y Sur de Anatolia citados en el texto.



Figura 4: Principales yacimientos del III milenio en el área de las presas de Tišrīn y ʿAbqā, en el Éufrates superior sirio.



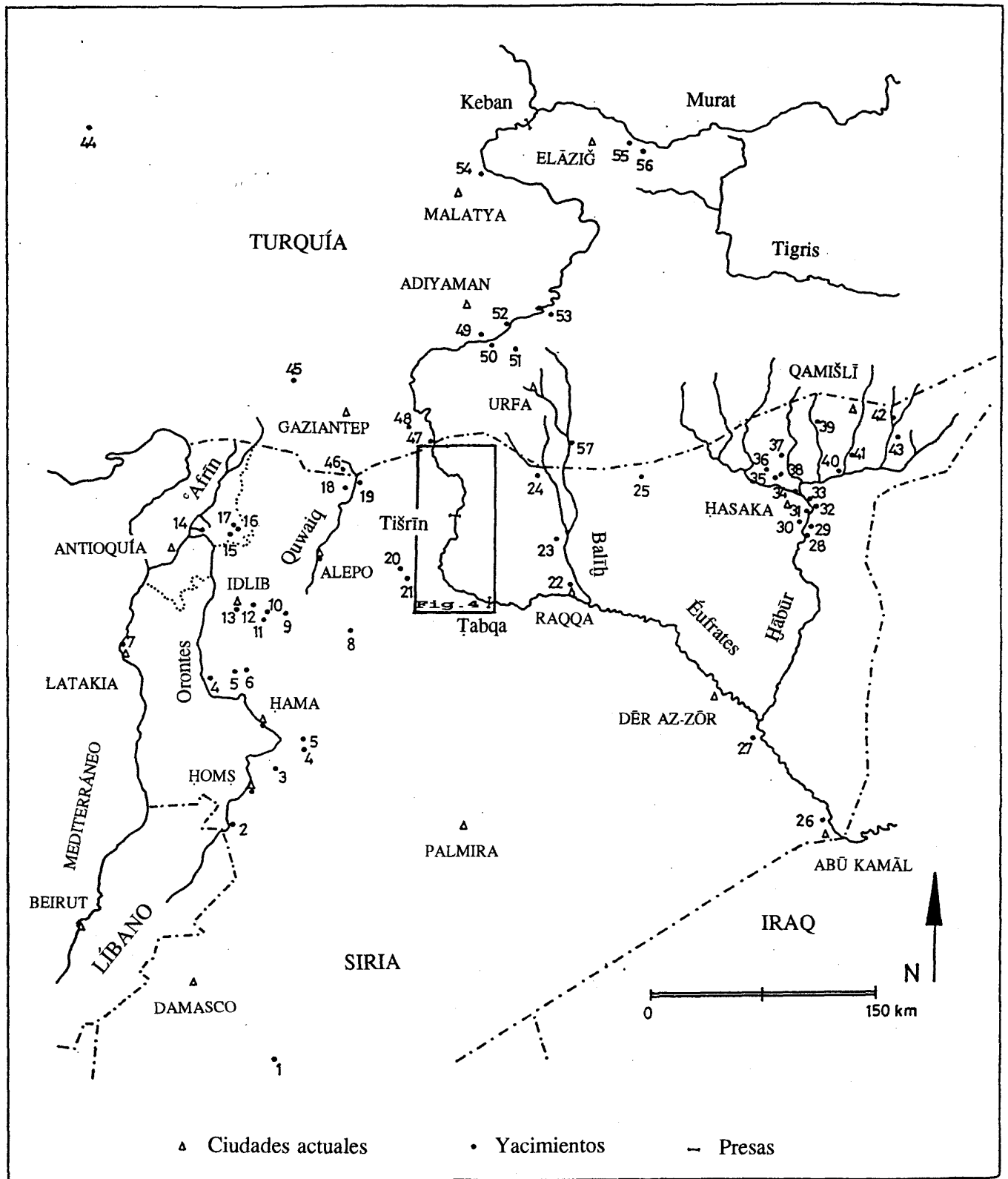

<b>Cerámica Densa Verdosa</b>		
1		Cuencos con perfil en cima recta y base en anillo incipiente
<b>Cerámica Común</b>		
2		Cuenco abierto de carena alta y borde liso vertical
3		Cuenco abierto de carena alta, borde plegado al exterior y aplastado, base en anillo
4		Cuenco hemisférico
5		
Cuenco con perfil en S		
6		Cuenco hondo de labio plegado al exterior y base en anillo
7	8	9
Cubiletes Caliciformes		
Labio plegado al exterior Paredes lisas	Paredes acanaladas	Paredes lisas y base de disco
10		
Cuenco de cuerpo globular y borde liso vertical		
11		
Cuenco abierto carenado con pie en pedestal alto ("Copas de Champán")		

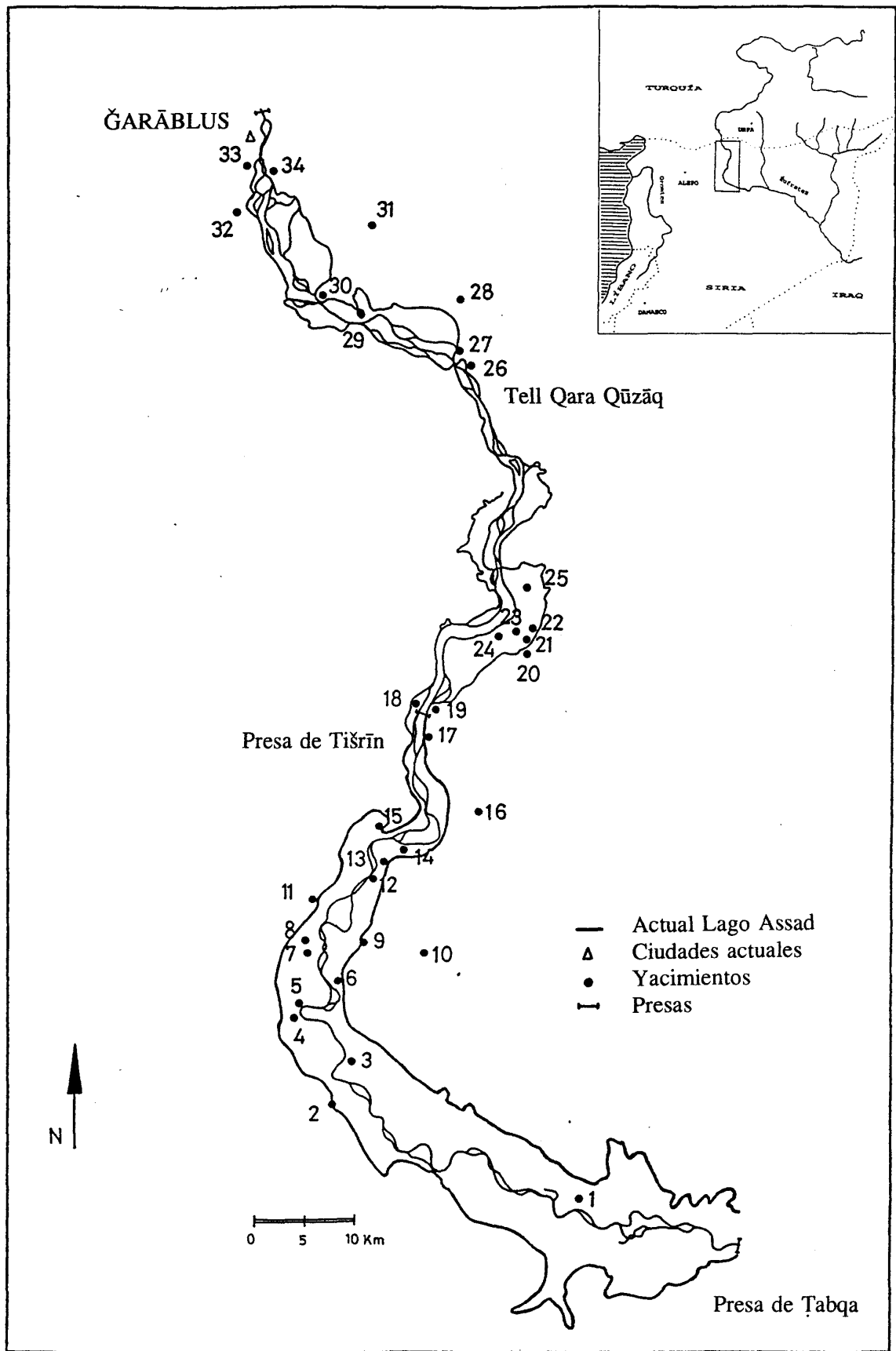
Figura 5: Cuadro de formas y clases cerámicas del Bronce Antiguo: Cerámica Densa Verdosa - Cerámica Común: cuencos.



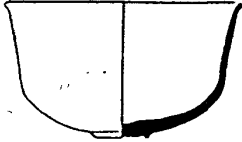

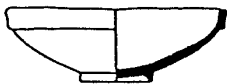
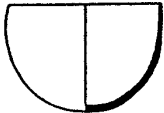
Figura 6: Cuadro de formas y clases cerámicas del Bronce Antiguo: Cerámica Común - Cerámica de Cocina.

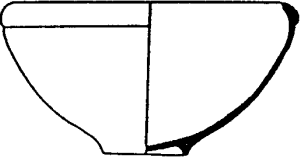
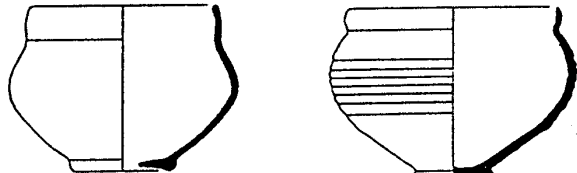
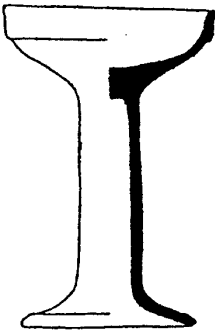

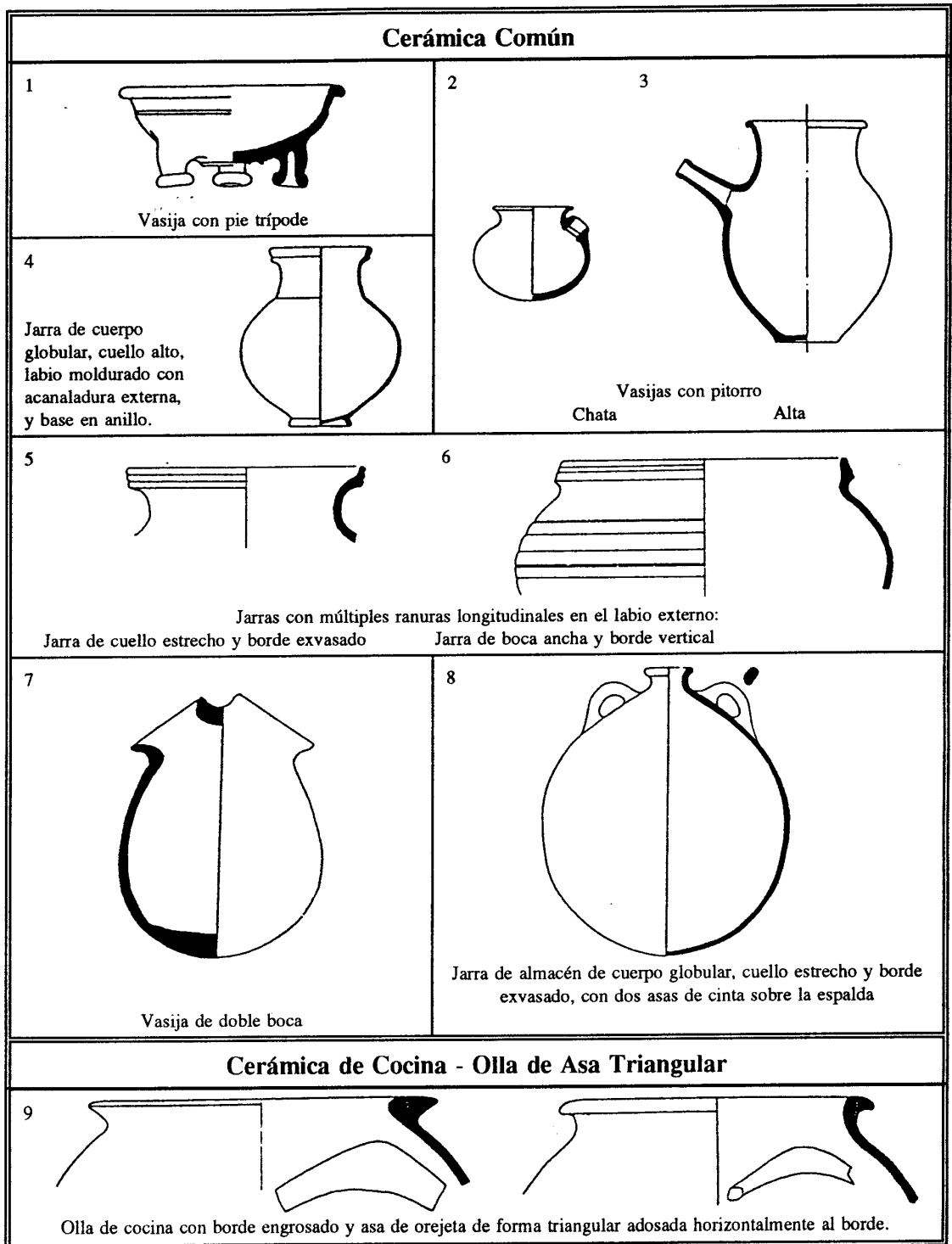

Cerámica Metálica (Metallic Ware)		Cerámica Metálica del Hábūr (Stoneware)	
1 	2 	3 	4 
Cubilete cónico con estrías horizontales y base plana		Jarrita de cuerpo globular, cuello recto, borde plano y base redonda	
Cerámica Metálica del Éufrates (Euphrat ware, Eggshell o Early Habur Ware)		Cerámica Gris Bruñida en Espiral (Grey Spiral Burnished Ware)	
5 	6 	7 	8 
Jarra de cuerpo globular, cuello recto, labio plano, pintada a bandas rojas Base en anillo      Pie en pedestal		Botella Siria (Syrian Bottle) Piriforme      Globular	
Cerámica Ninivita V			
9 	10 	11 	
Incisa / Excisa		Pintada	

Figura 7: Cuadro de formas y clases cerámicas del Bronce Antiguo: Cerámicas Metálicas - Cerámica Ninivita V.



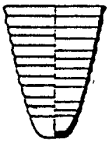
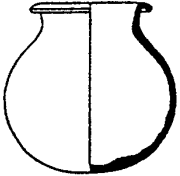

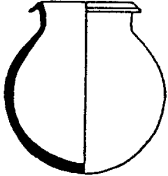
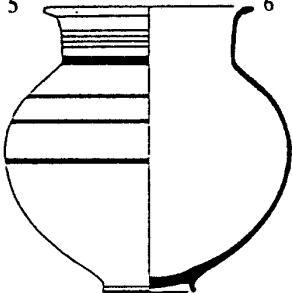
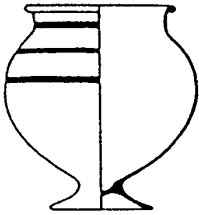
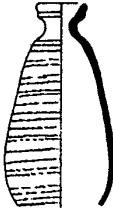
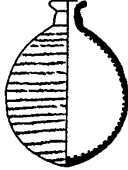
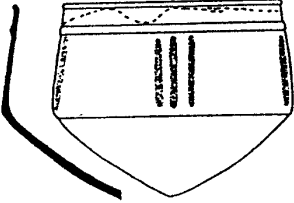
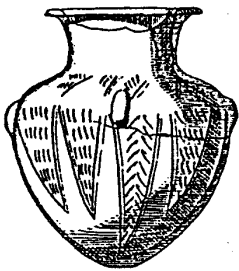
<b>Cerámica Pintada</b>	
1	2
	
<p>Cubilete caliciformes pintado y acanalado ("corrugado") - Mardīh IIB2</p>	<p>Jarra de boca trilobulada y base elíptica, pintura roja en bandas horizontales y verticales onduladas - Mardīh IIB1</p>
3	
	
<p>Jarrita pintada de Chagar Bazar 5</p>	
<b>Cerámica Pintada con Pincel Múltiple (Multiple-brush Painted Ware)</b>	
4	5
	
<p>Líneas horizontales onduladas - Amuq G-H</p>	<p>Bandas de trazos cortos verticales sobre línea horizontal - Hūera</p>
<b>Cerámica Pintada del Karababa</b>	
6	7
	
<p>Fondo claro</p>	<p>Fondo oscuro</p>

Figura 8: Cuadro de formas y clases cerámicas del Bronce Antiguo: Cerámicas Pintadas.

<b>Cerámica de Engobe Reservado</b> <i>(Reserved-slip Ware)</i>	<b><i>Smearred Wash Ware</i></b> <i>(o Combed Wash Ware)</i>	
<p>1</p> 	<p>2</p> 	
<b>Cerámica Roja-Negra Bruñida</b> <i>(Red-Black Burnished Ware, Hırvat Karak, Karaz)</i>	<b><i>Brittle Orange Ware</i></b> <i>(o Pattern Combed Ware)</i>	
<p>3</p> 	<p>4</p> 	
<b>Cerámica de tipo Uruk Final</b>		<b>Cerámica del Hábūr</b>
<p>5</p>  <p>Cuenco de borde biselado, a mano  <i>(Bevelled Rim Bowl, Glockenöpfe)</i></p>	<p>6</p>  <p>Cuenco troncocónico, a torno  <i>(Blumenöpfe)</i></p>	<p>7</p> 

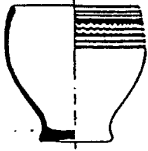
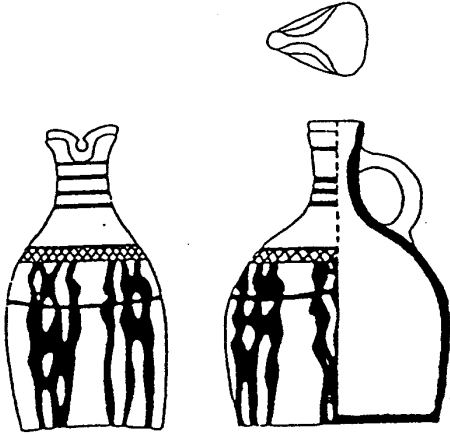
Figura 9: Cuadro de formas y clases cerámicas del Bronce Antiguo: Engobe Reservado - *Smearred* o *Combed Wash* - Roja-Negra Bruñida - *Brittle Orange*. Cerámicas de Uruk Final y Bronce Medio.

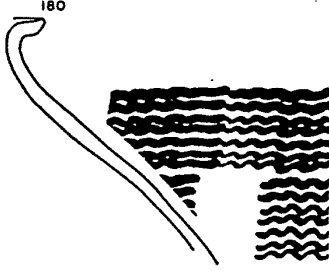

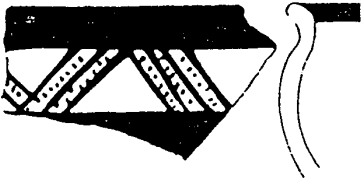

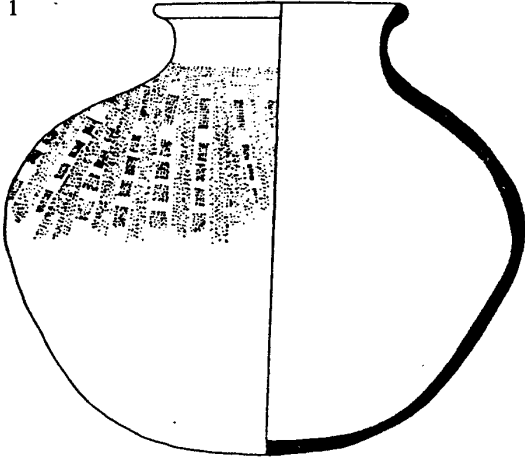
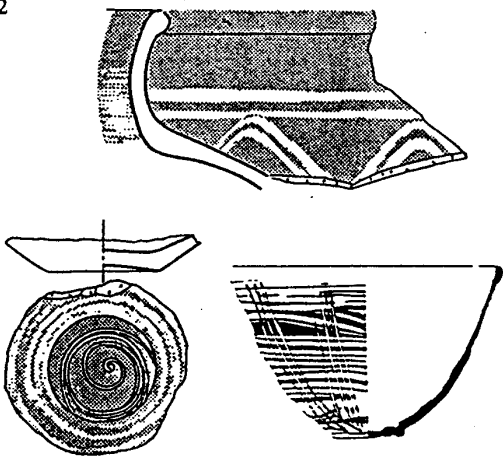
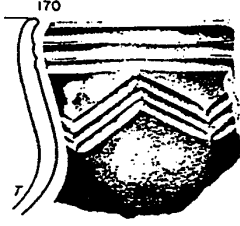
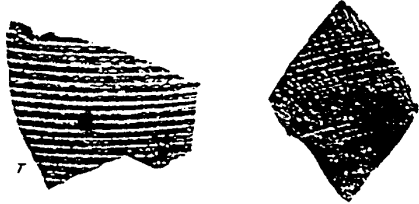
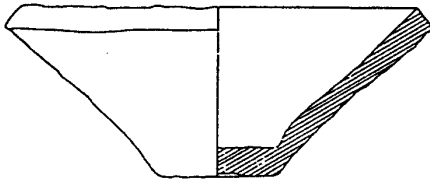
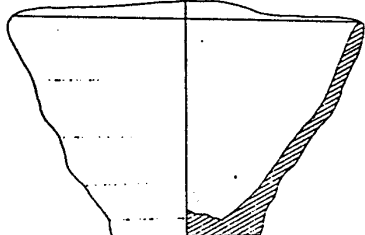
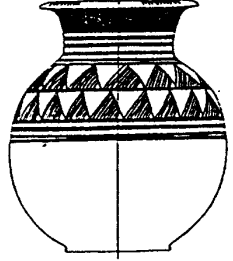
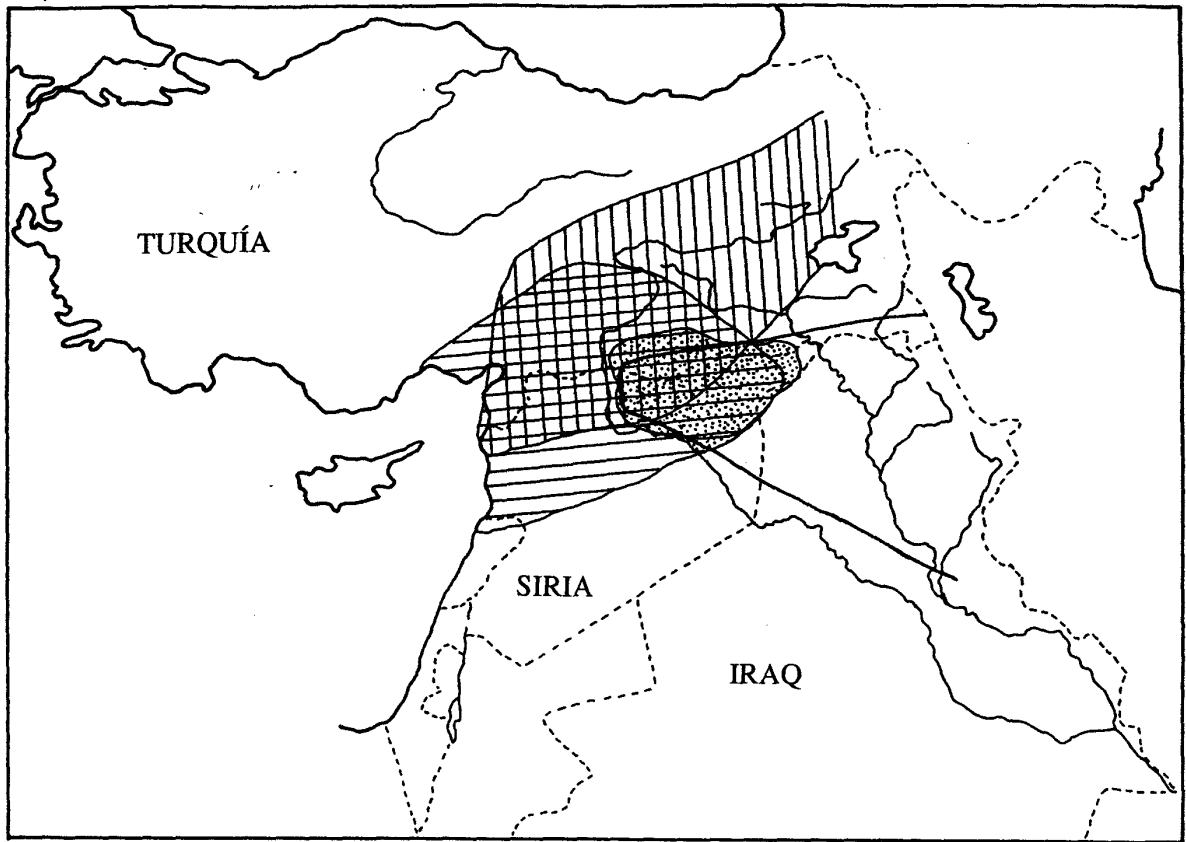

- 
 Región central del noreste de Siria
- 
 Zona cerámica del noroeste de Siria
- 
 Zona cerámica del noreste de Anatolia
- 
 Zona cerámica mesopotámica

Figura 10: Regiones cerámicas durante el III milenio en Siria, según Kühne.



- ..... Región cerámica de la Siria central, de Mazzoni
- Región cerámica de la Siria centro-septentrional, de Mazzoni
- Región cerámica del BAIII Balīḥ-Ḥuēra, de Thissen

Figura 11: Regiones cerámicas durante el III milenio en Siria, según Mazzoni y Thissen.

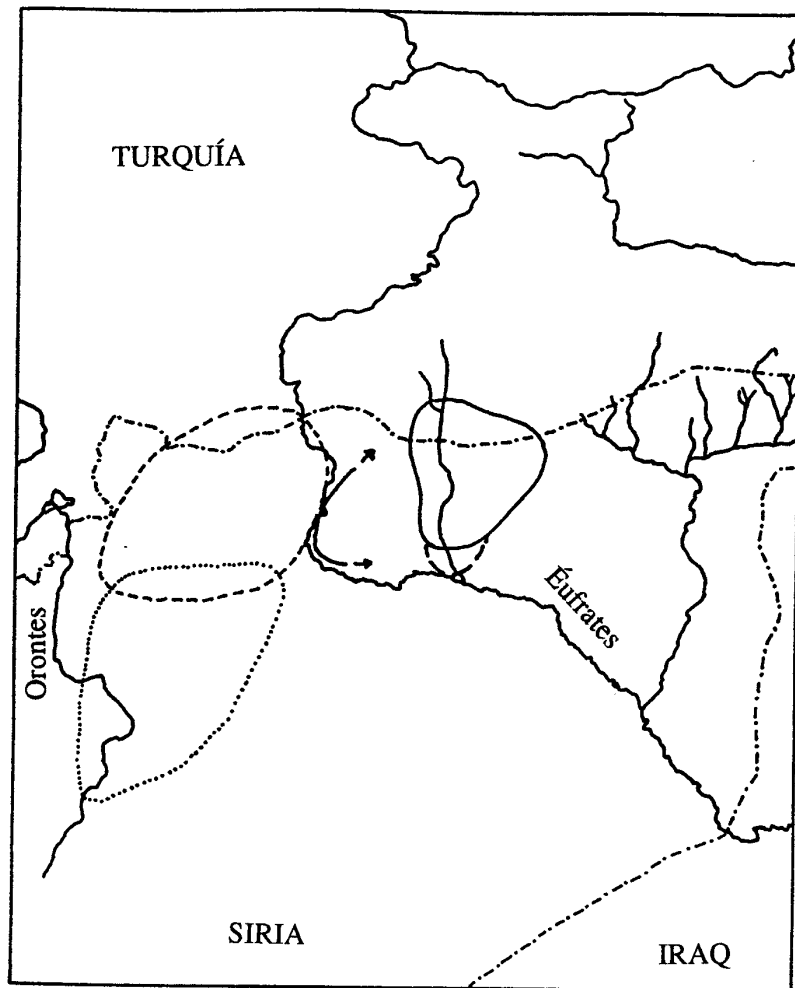

Figura 12: Plano topográfico de Tell Qara Qūzāq y aldea aneja.



Figura 13: Plano de las cuadrículas de Tell Qara Qūzāq.



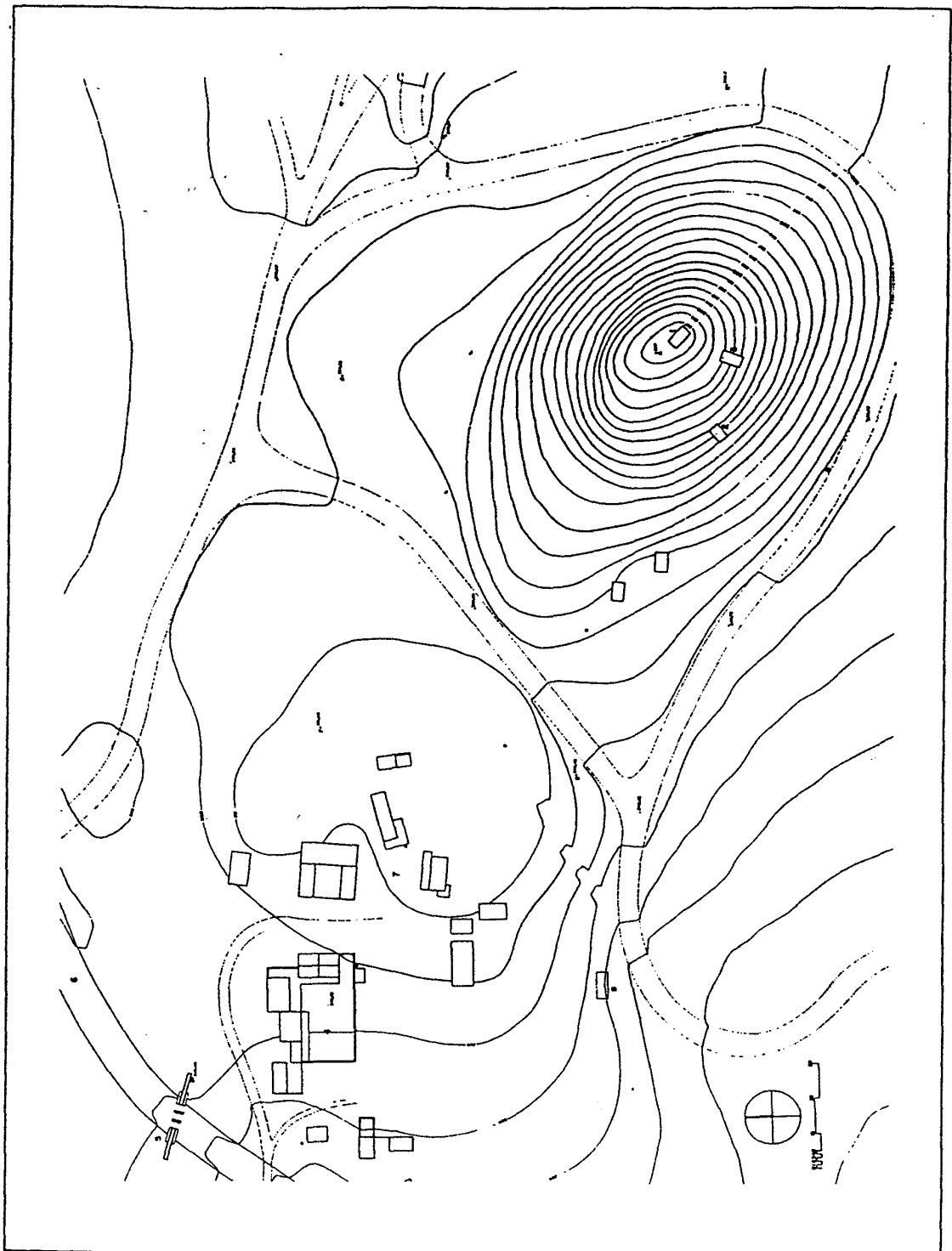

Figura 14: Tell Qara Qūzāq. Nivel I. Campañas 1990-1991.

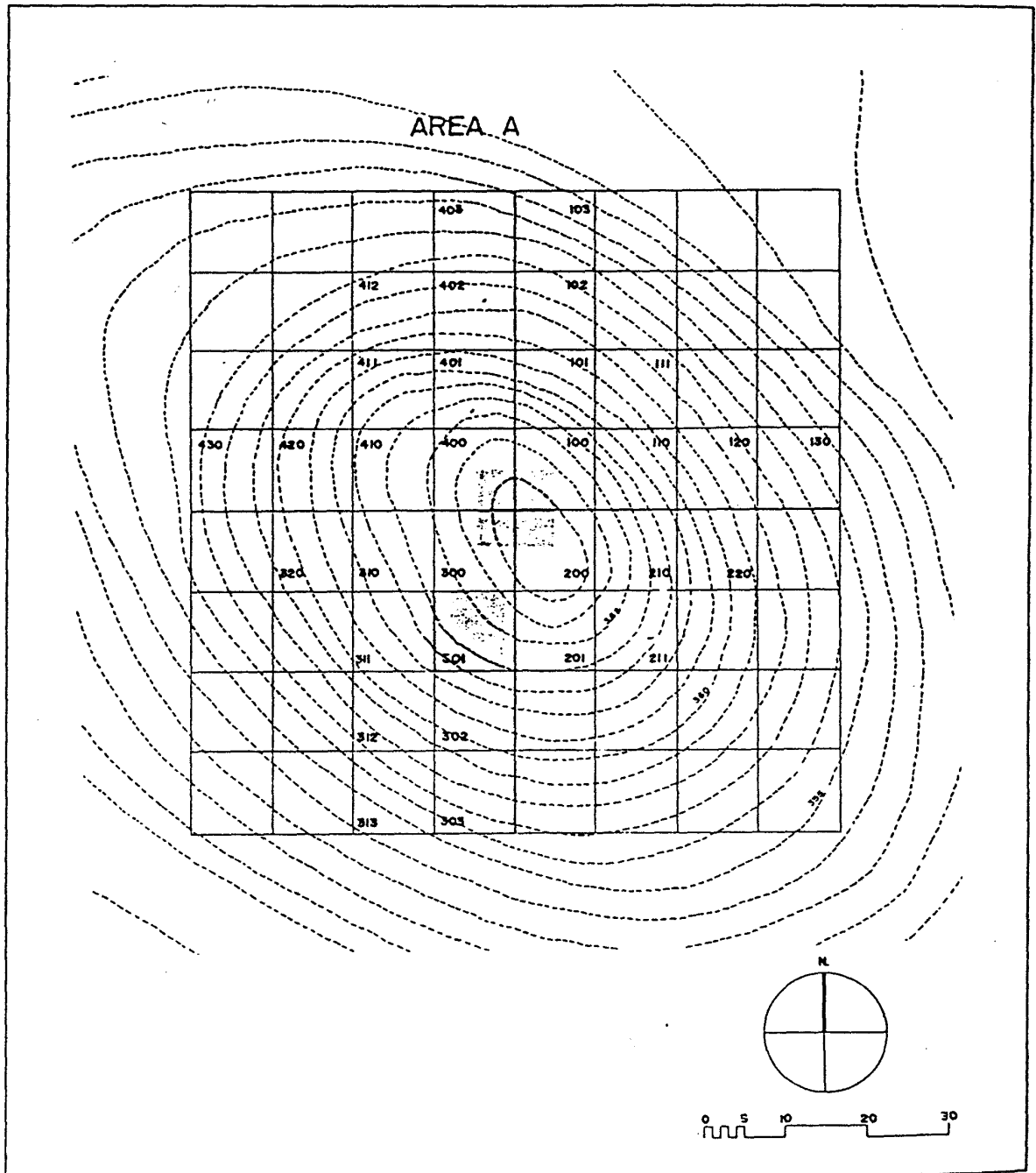

Figura 15: Tell Qara Qūzāq. Nivel II. Campañas 1990-1991.

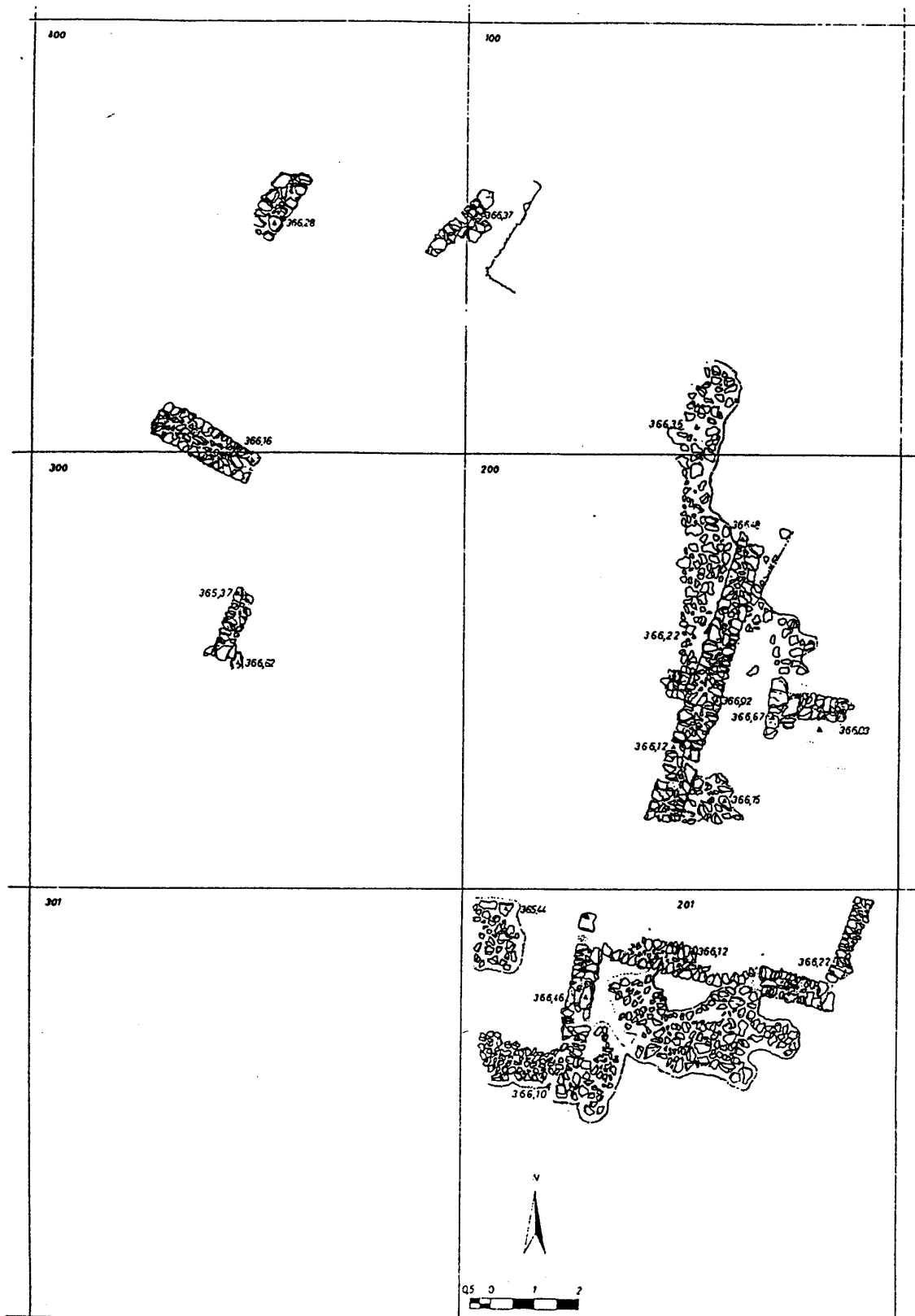

Figura 16: Tell Qara Qūzāq. Nivel III-1. Campaña 1991.

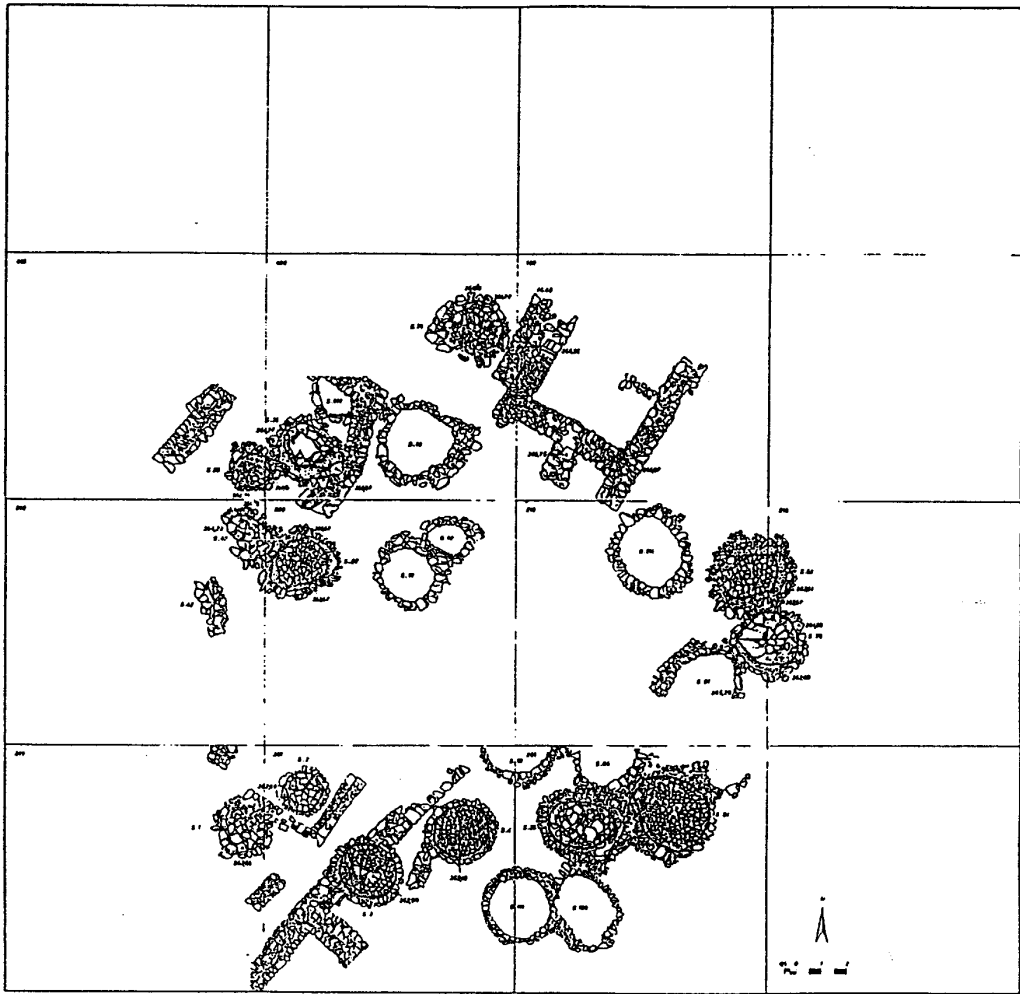

Figura 17: Tell Qara Qūzāq. Nivel III-2. Campaña 1991.

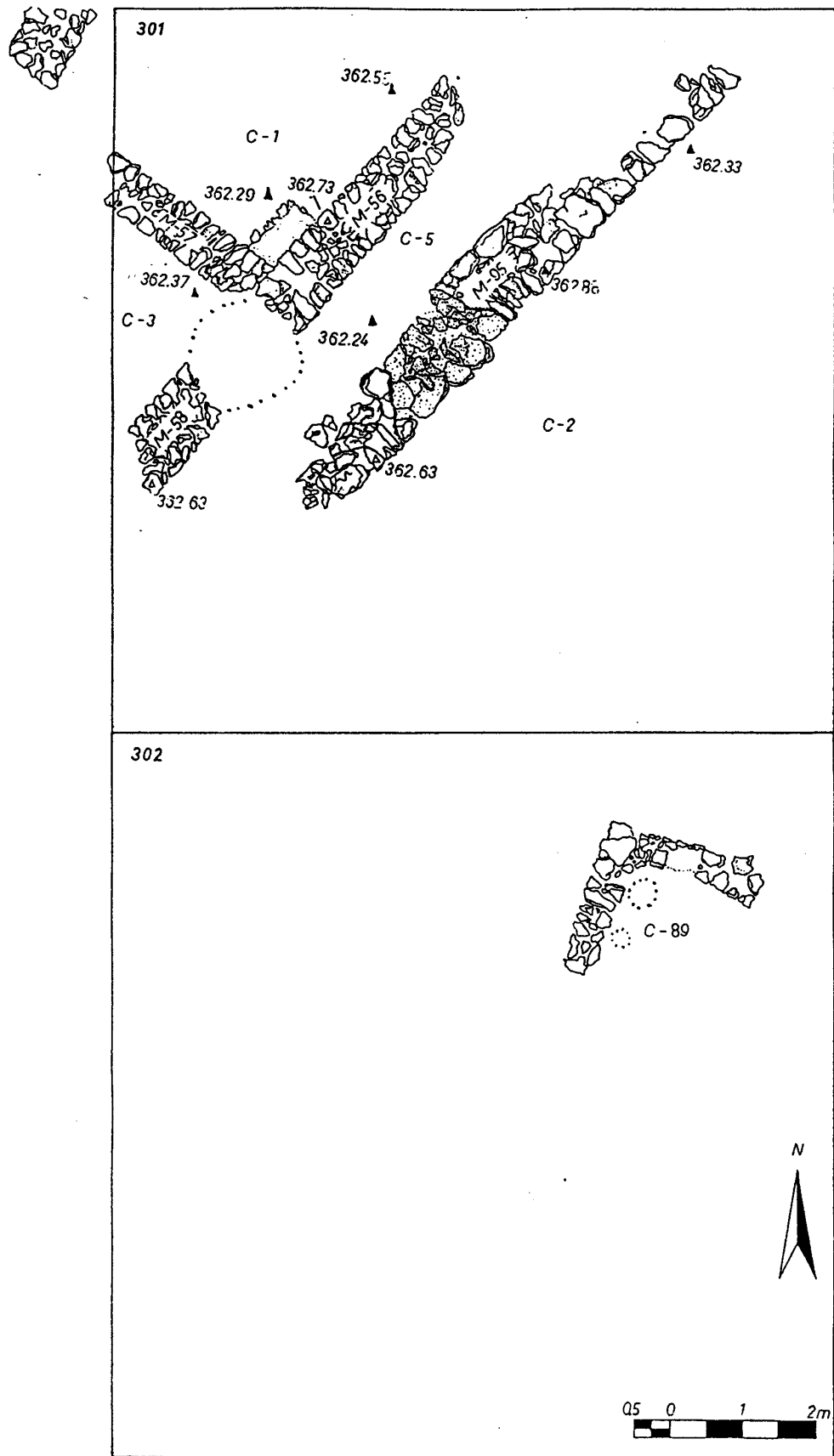

Figura 18: Tell Qara Qūzāq. Nivel IV. Campaña 1991.

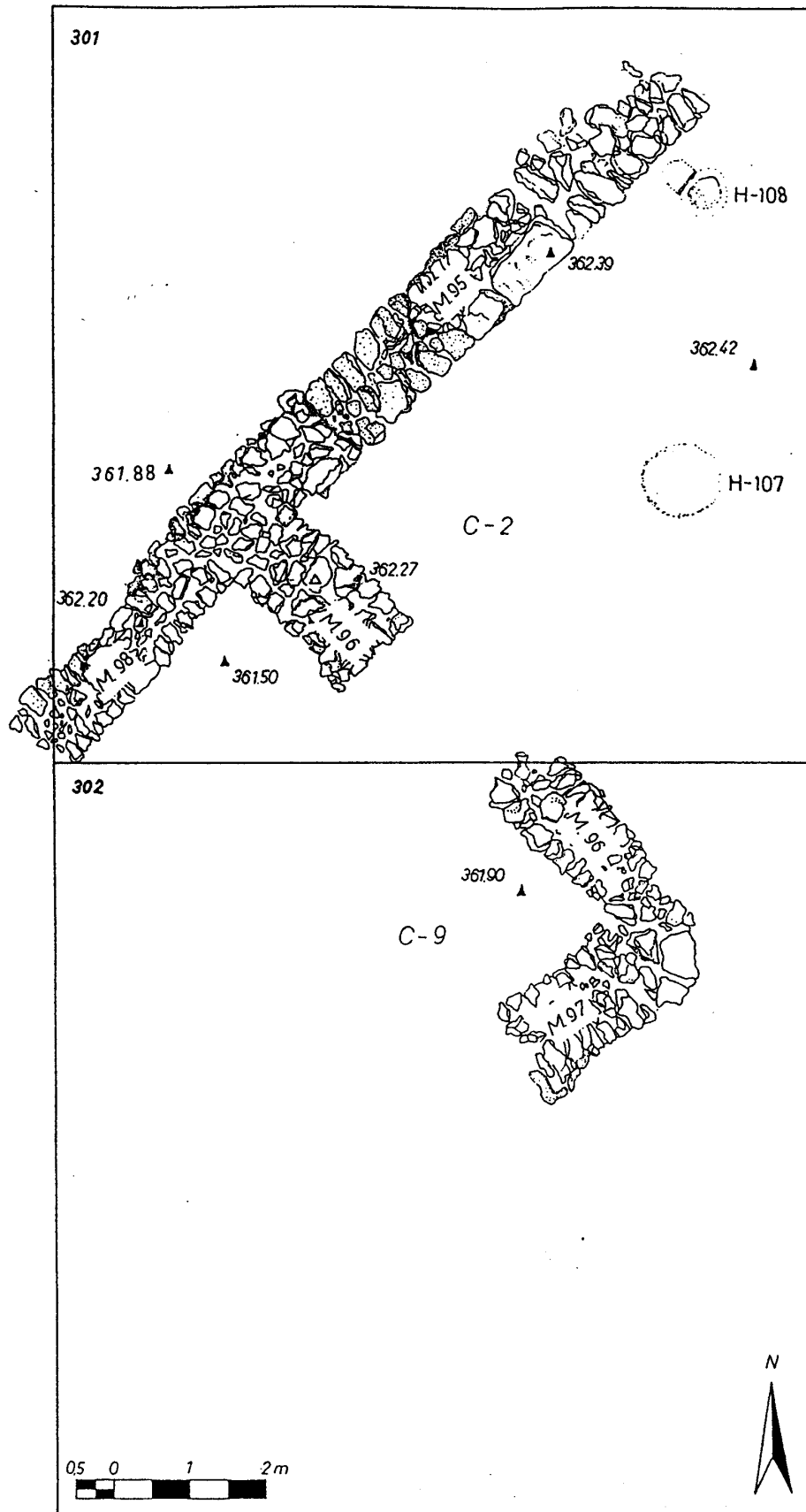

QARA QÛZÂQ 1992

TRINCHERA 410 - NIVEL V-2. TUMBAS DEL BRONCE ANTIGUO

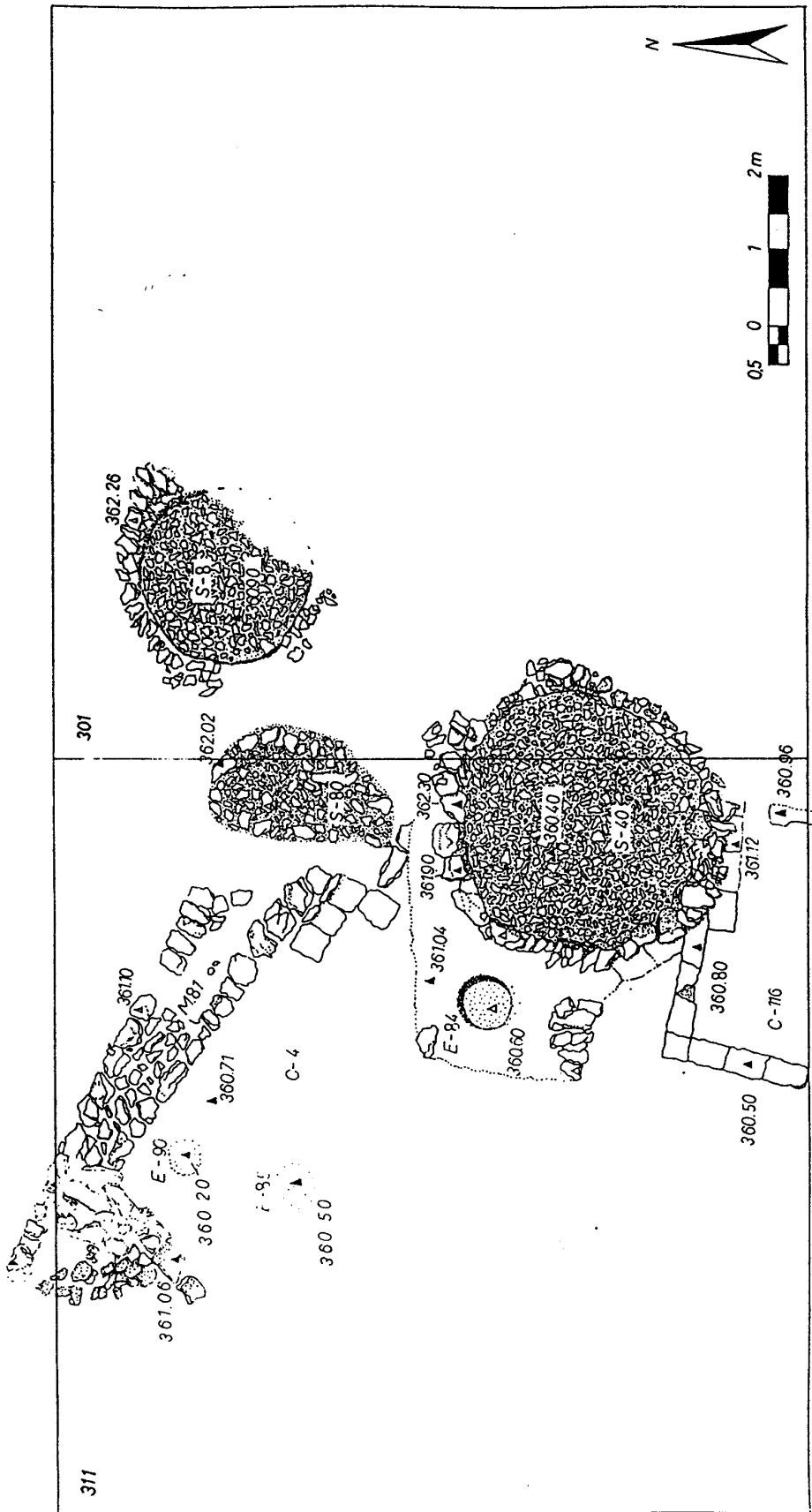
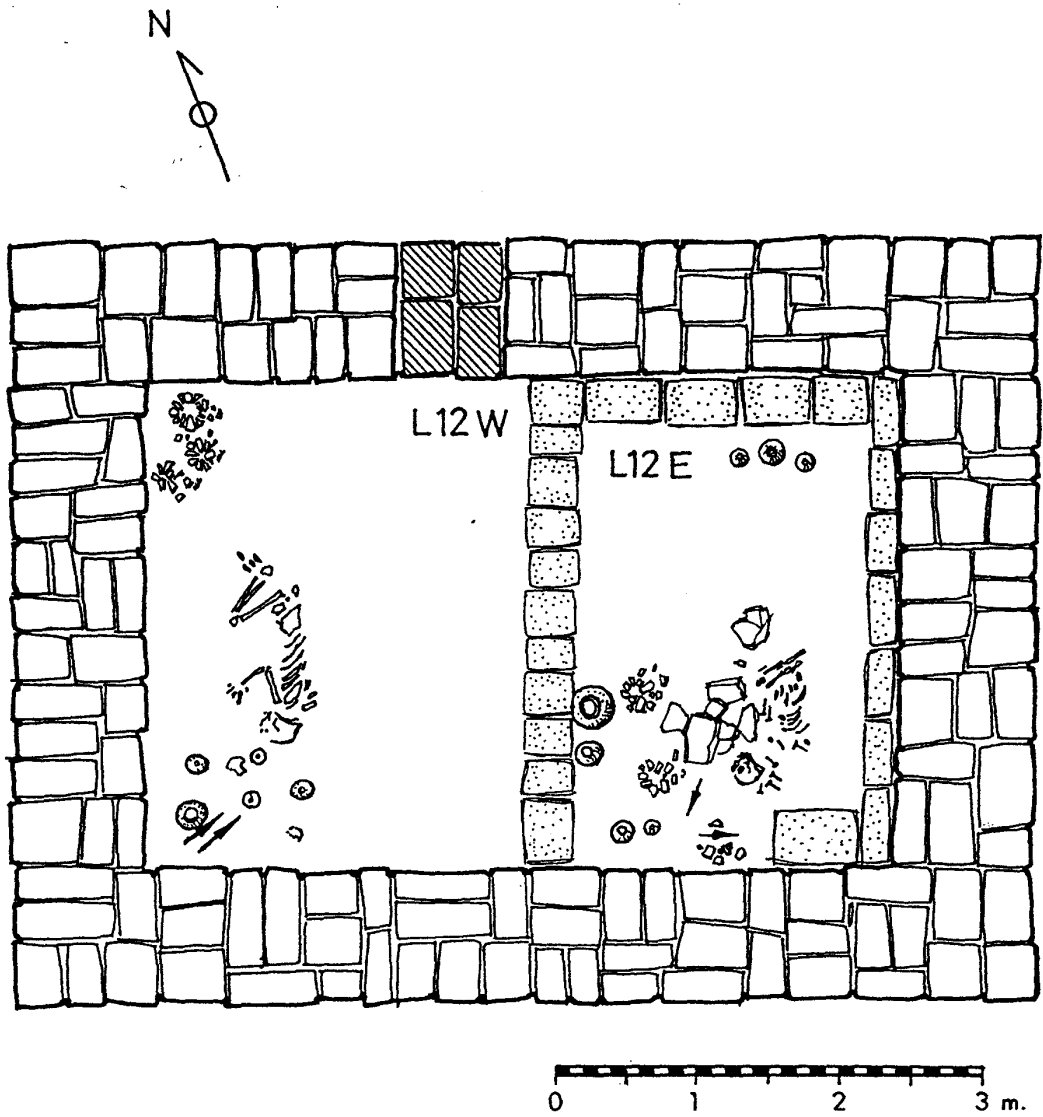
Figura 19: Tell Qara Qûzâq. Nivel V. Campañas 1992-1993.



Figura 20: Tell Qara Qūzāq. Pequeños hallazgos del III milenio, Nivel III.



a)

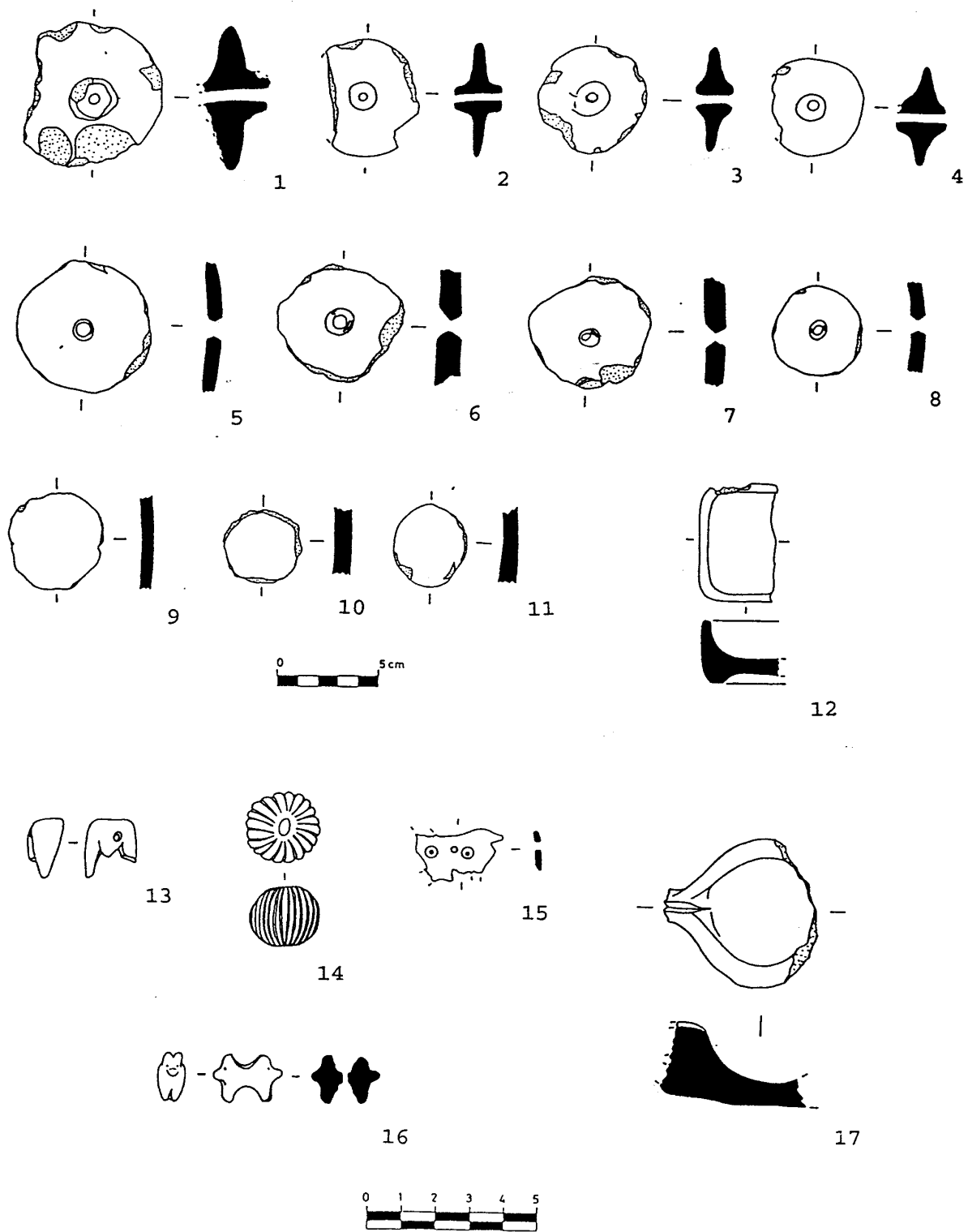
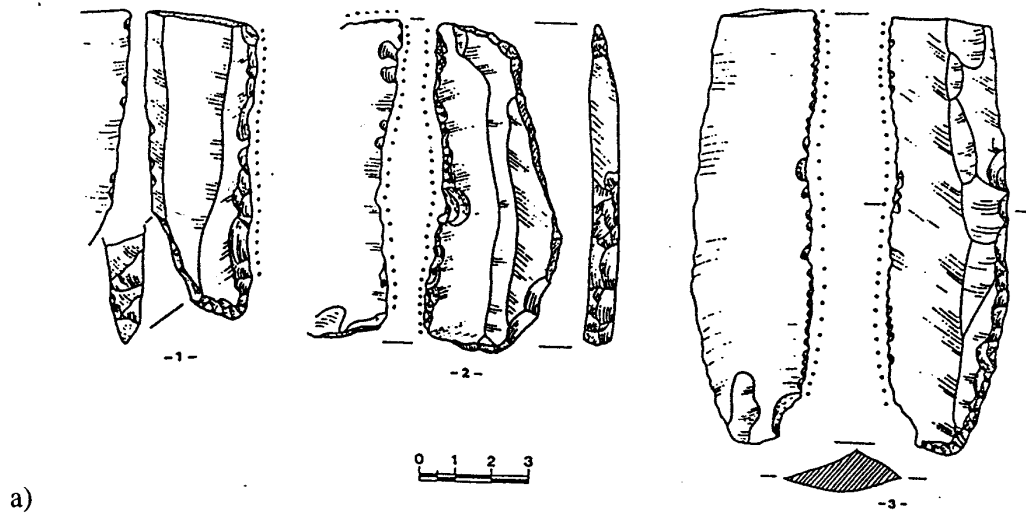
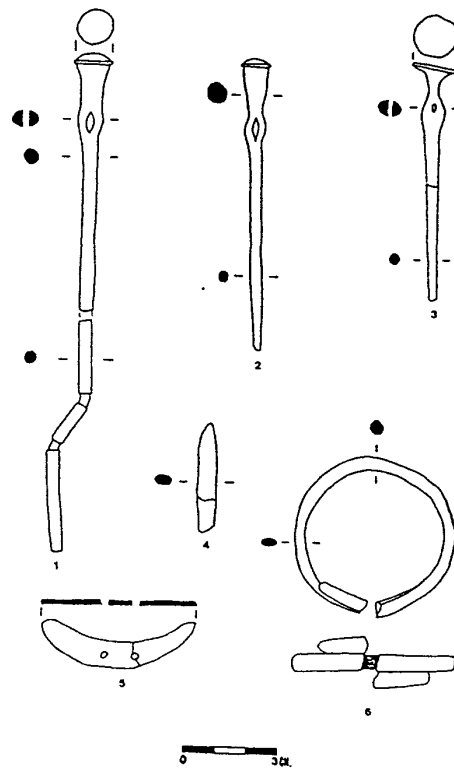

b)

Figura 21: Tell Qara Qūzāq. Industria lítica y objetos metálicos del III milenio. Campañas 1990-1991.





Figura 22: Tell Qara Qūzāq. Objetos metálicos y pequeños hallazgos del III milenio, Nivel V (locus 12). Campañas de 1992-1993.



Figura 23: Tell Qara Qūzāq. Pequeños hallazgos del III milenio (cuentas), Nivel V (*locus* 12). Campañas de 1992-1993.

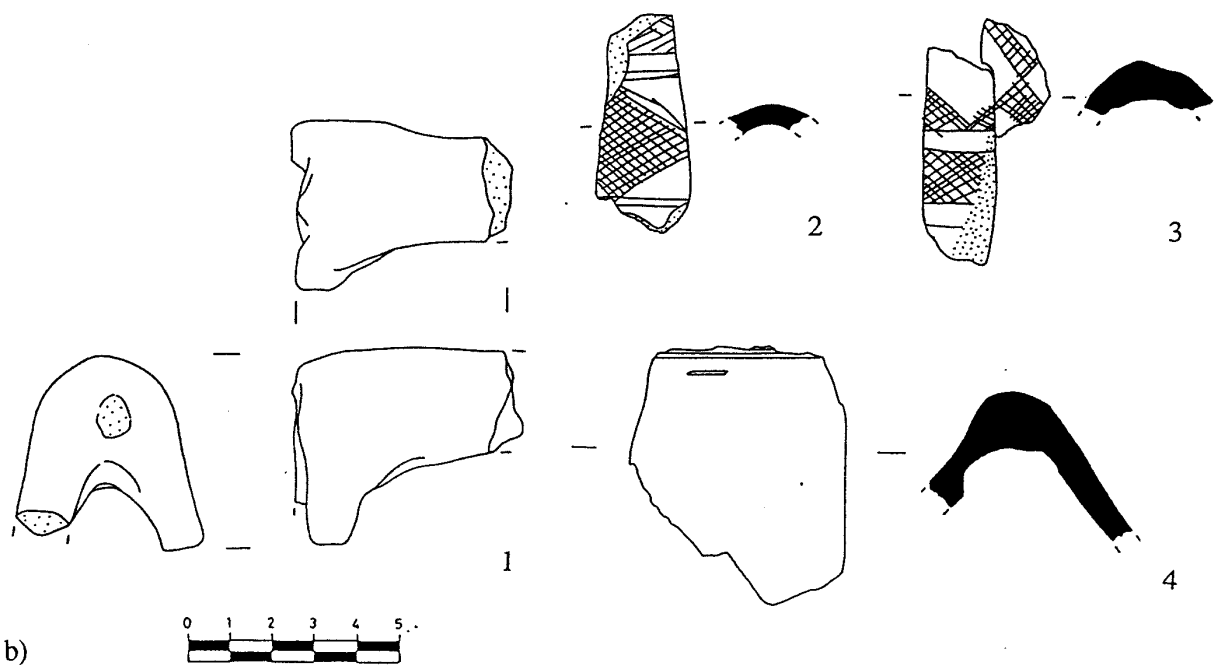
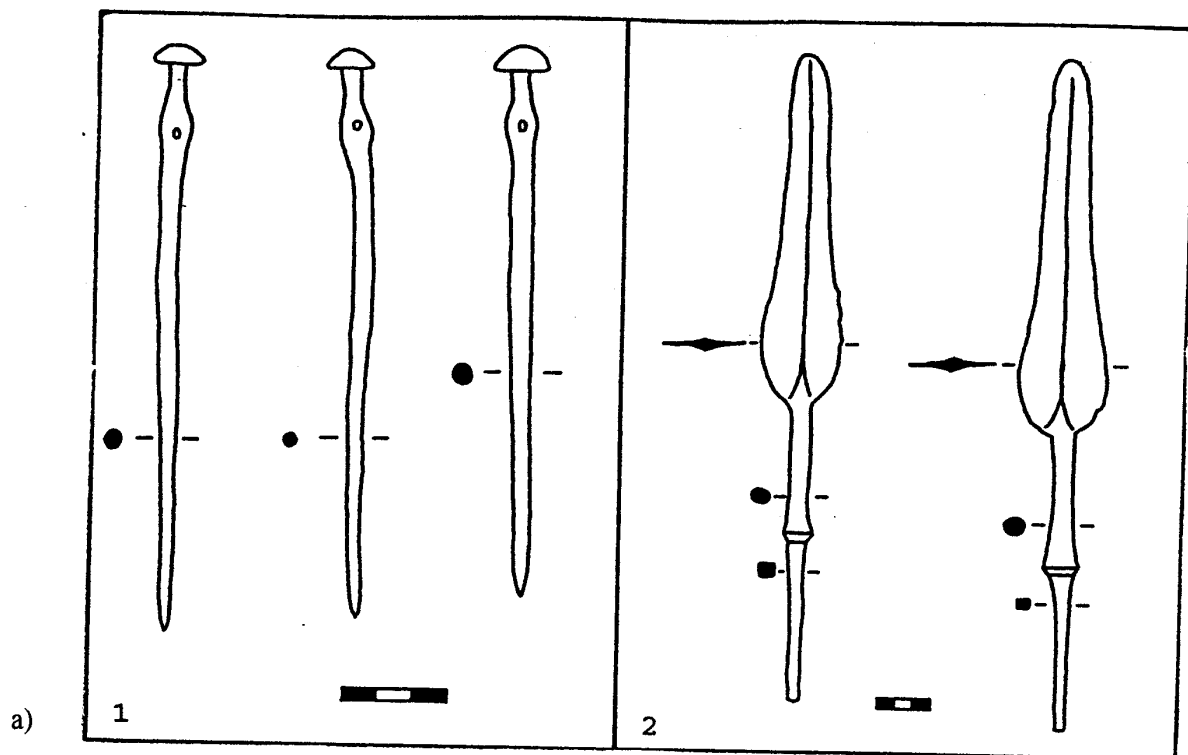

Figura 24: Tell Qara Qūzāq. Nivel III-1. Cerámica Común: cuencos. Campaña de 1991.

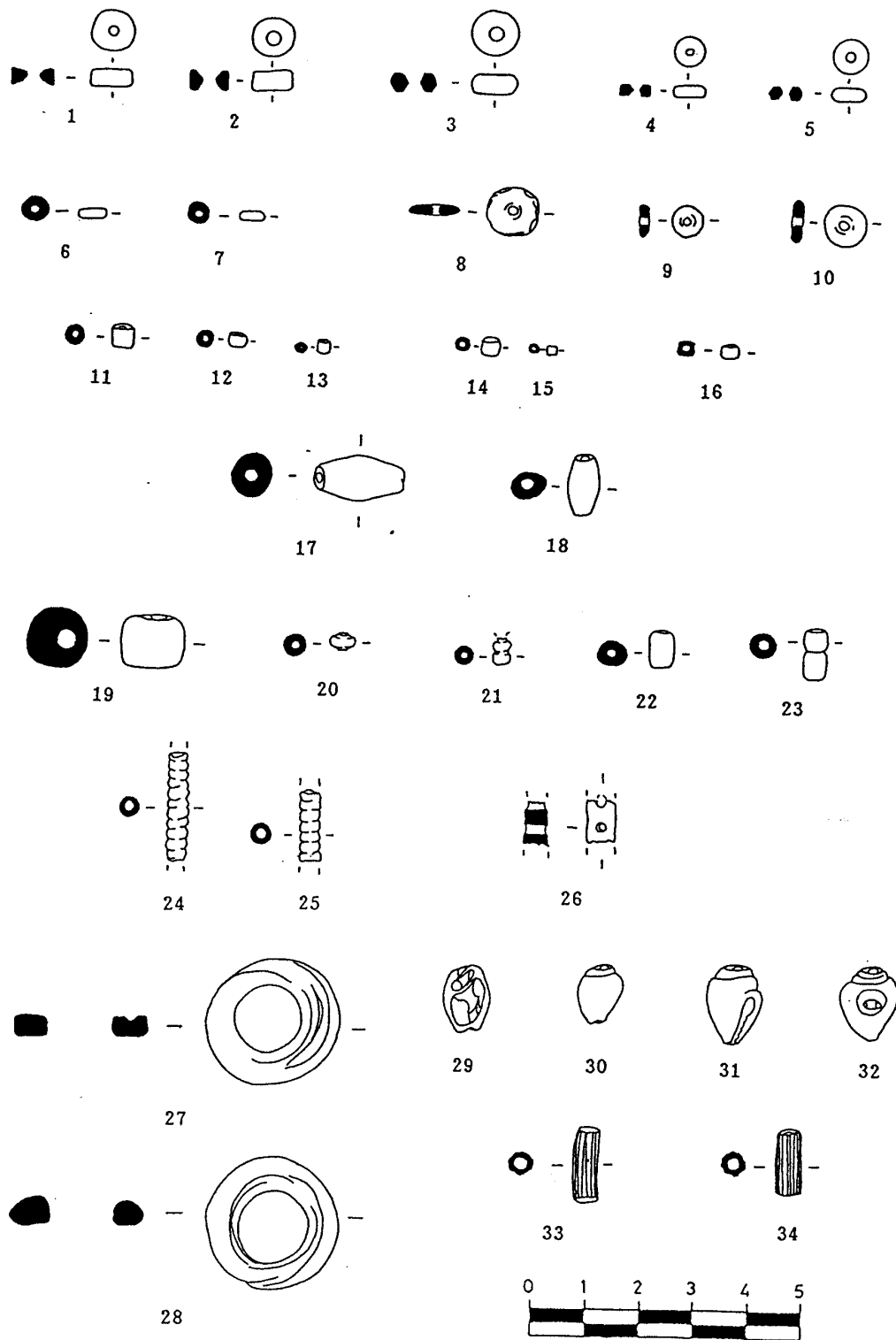

Figura 25: Tell Qara Qūzāq. Nivel III-1. Cerámica Común: jarras de tamaño medio. Campaña de 1991.

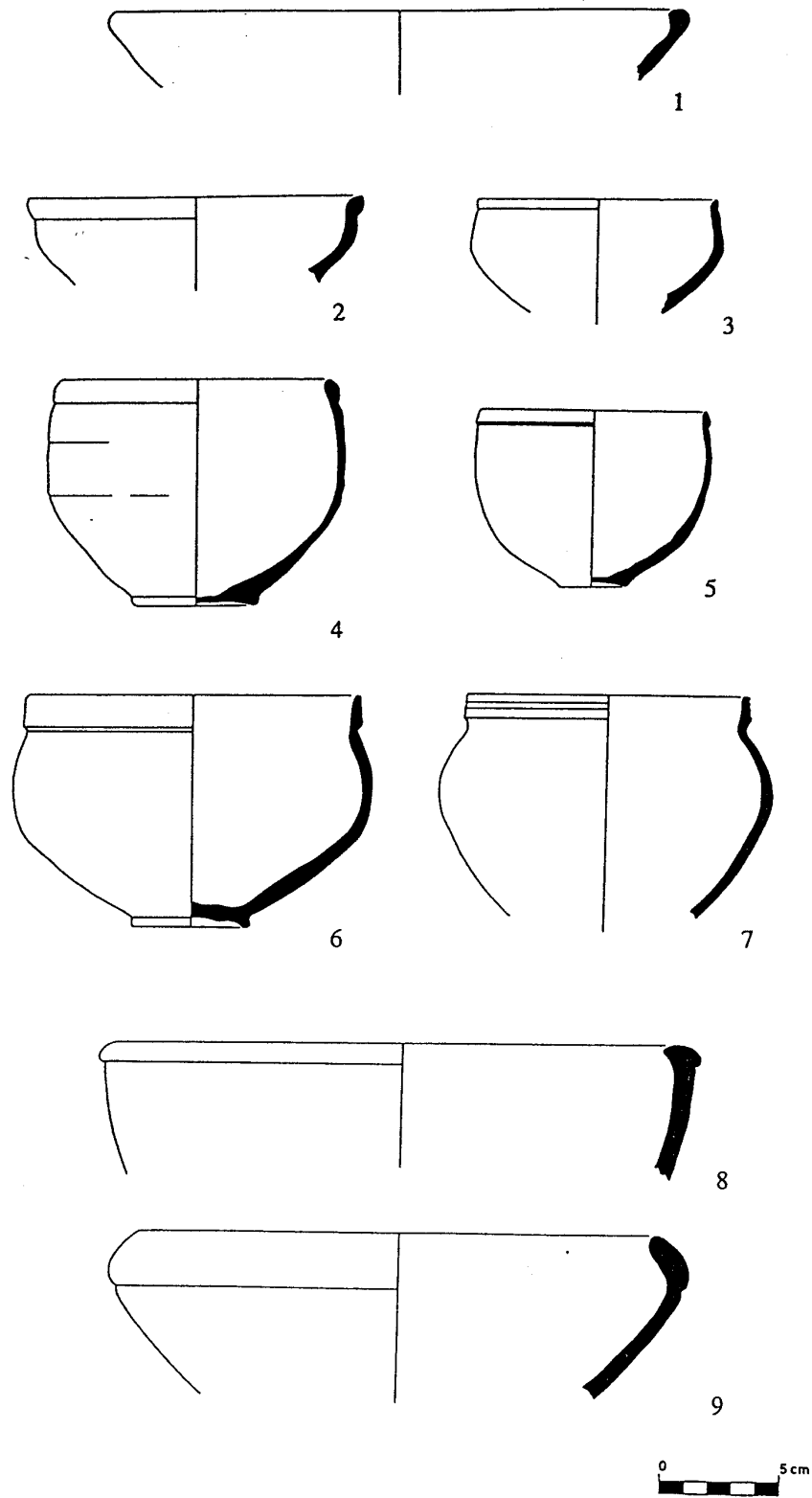

Figura 26: Tell Qara Qūzāq. Nivel III-1. Cerámica Común: grandes jarras de almacenamiento. Campaña de 1991.

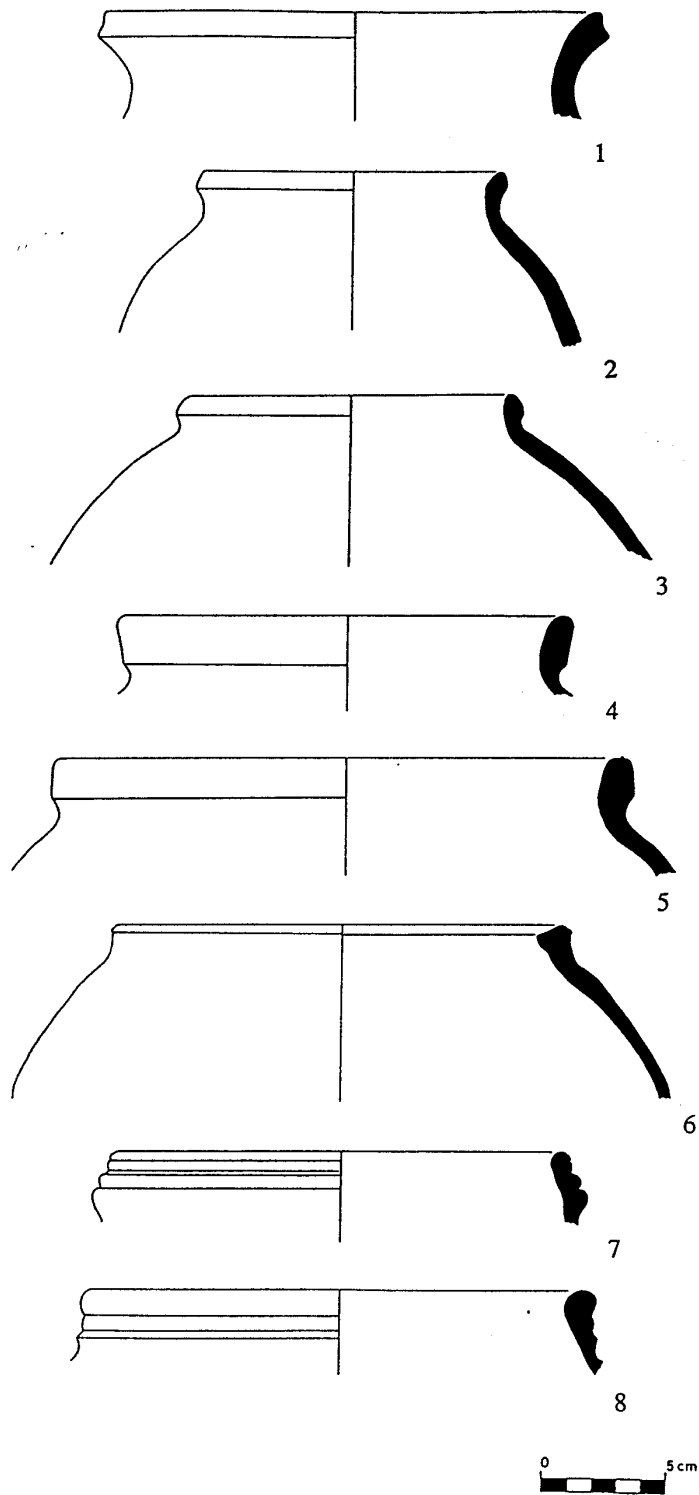

Figura 27: Tell Qara Qūzāq. Nivel III-1. Cerámica Común: bases (1-4); Cerámica Gris (5-6). Campaña de 1991.

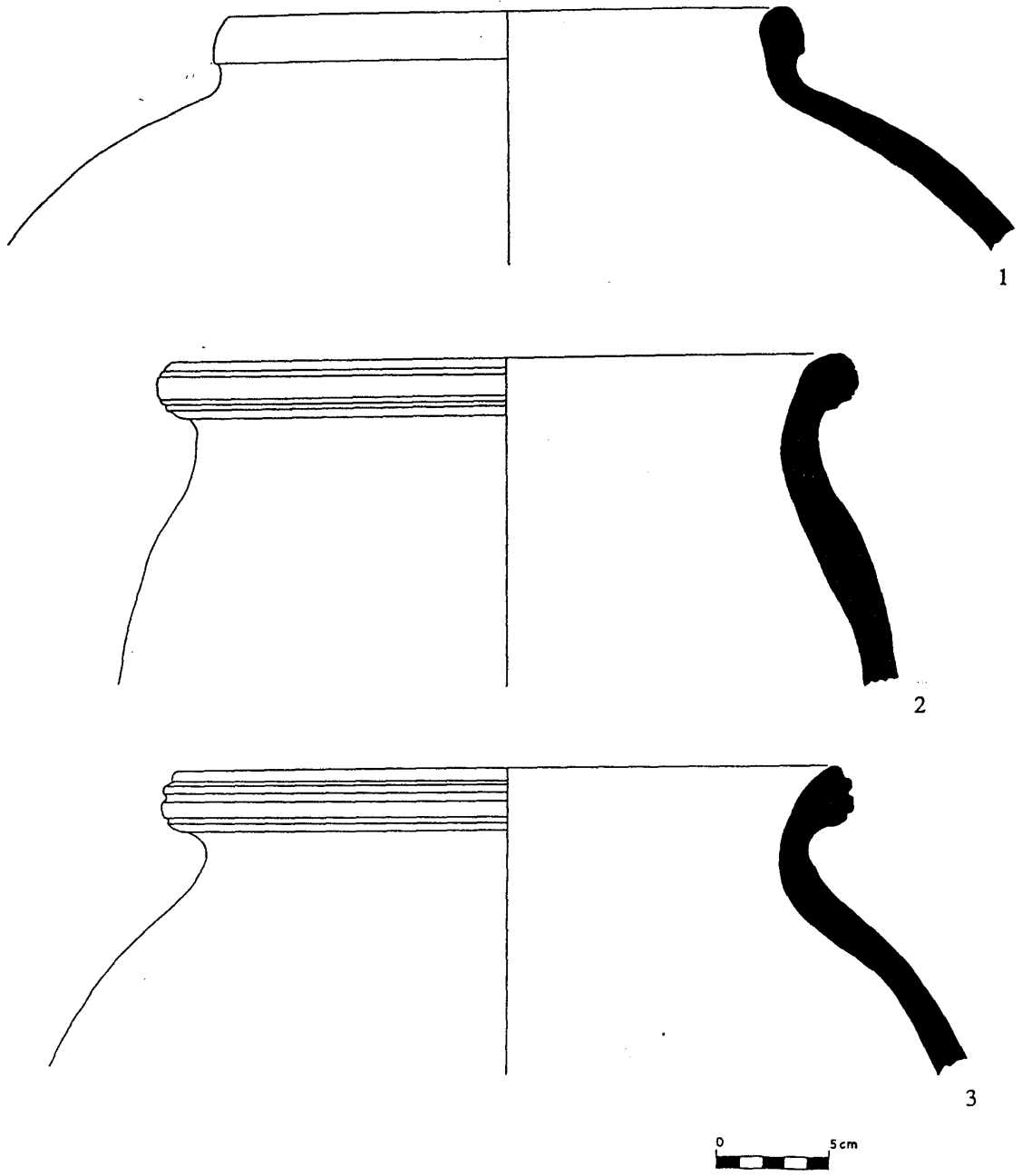

Figura 28: Tell Qara Qūzāq. Nivel III-2. Cerámica Común: cuencos (tipo cubilete) y bases. Campaña de 1991.

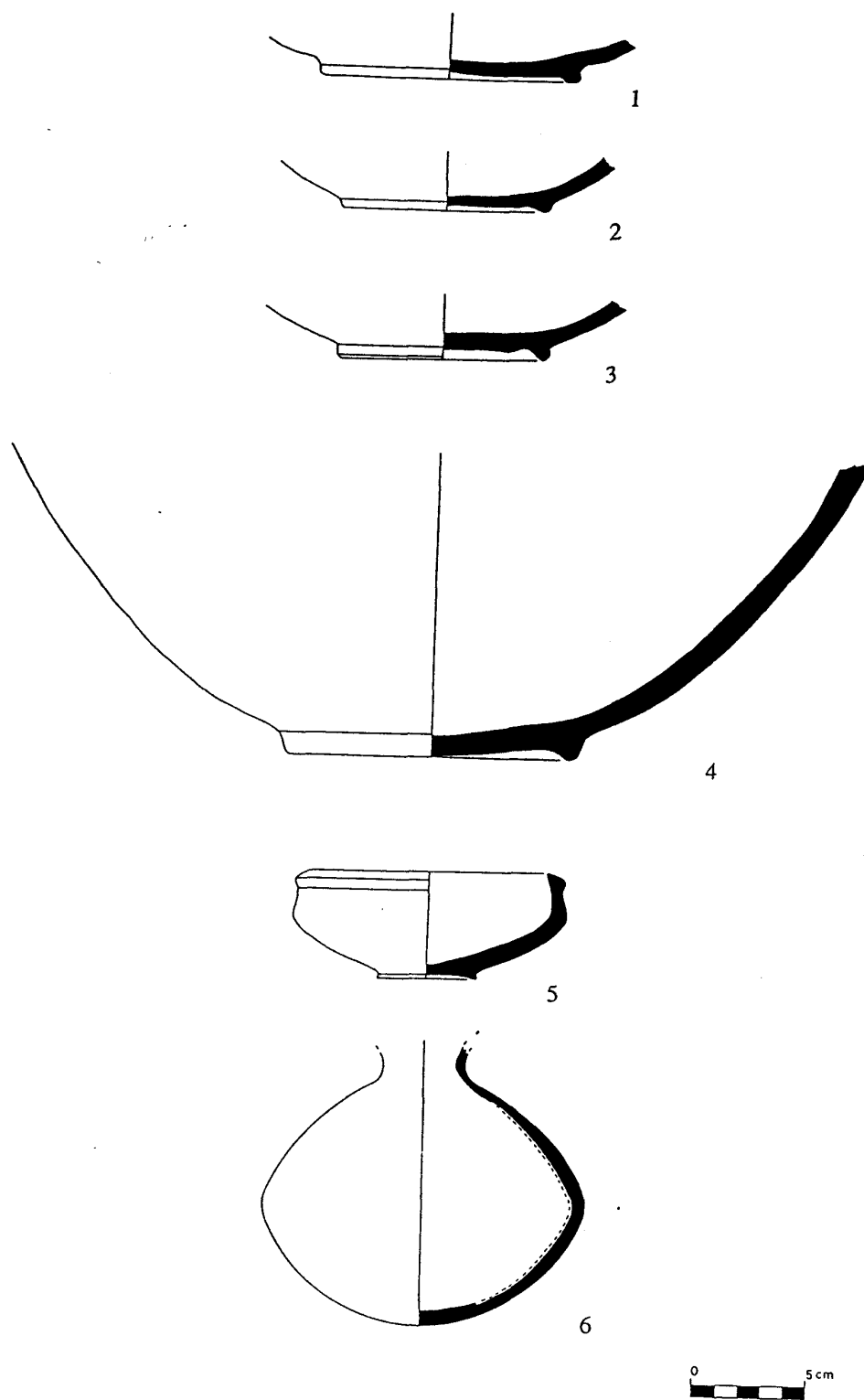

Figura 29: Tell Qara Qūzāq. Nivel III-2. Cerámica Común: cuencos. Campaña de 1991.



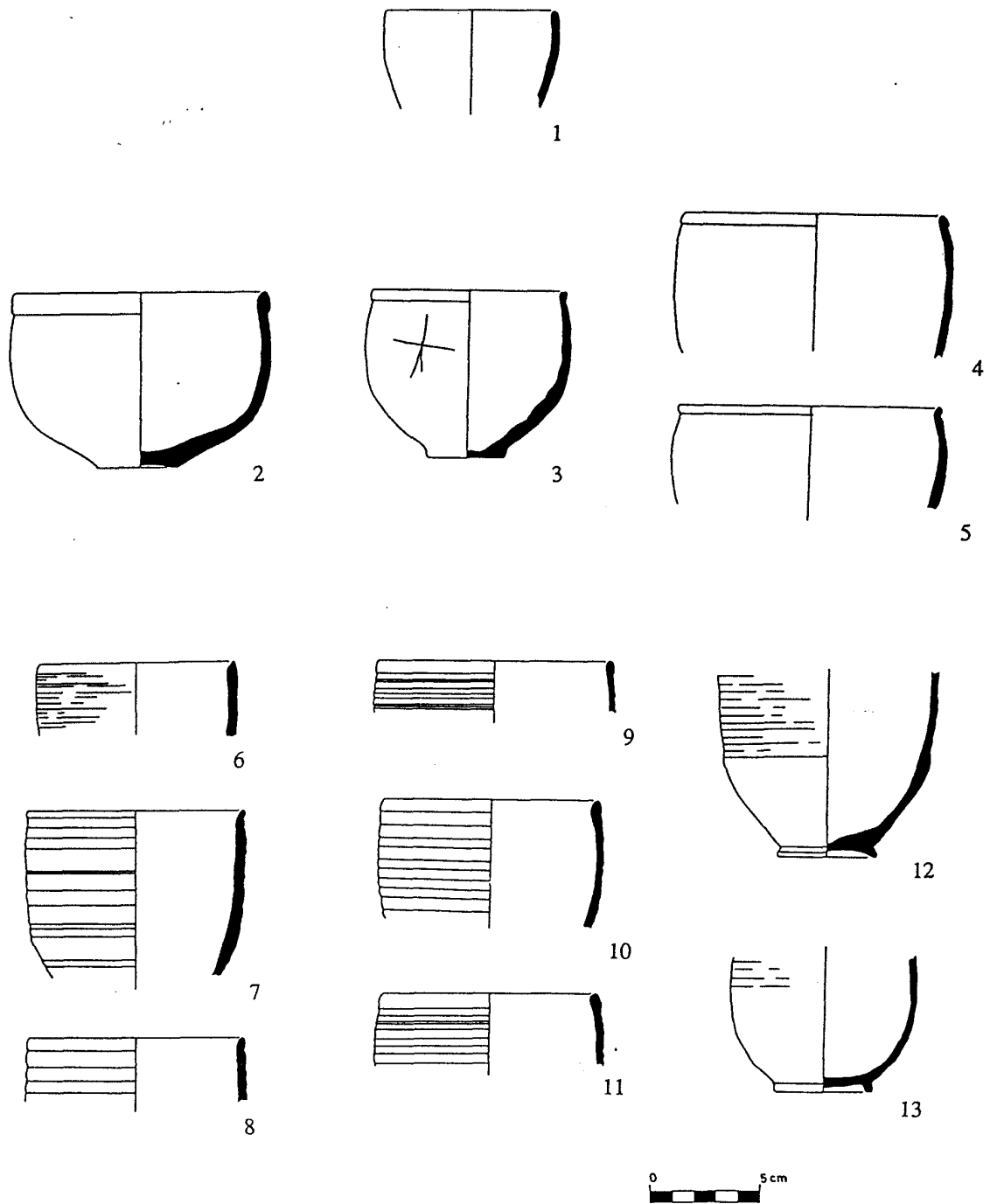

Figura 30: Tell Qara Qūzāq. Nivel III-2. Cerámica Común: cuencos. Campaña de 1991.

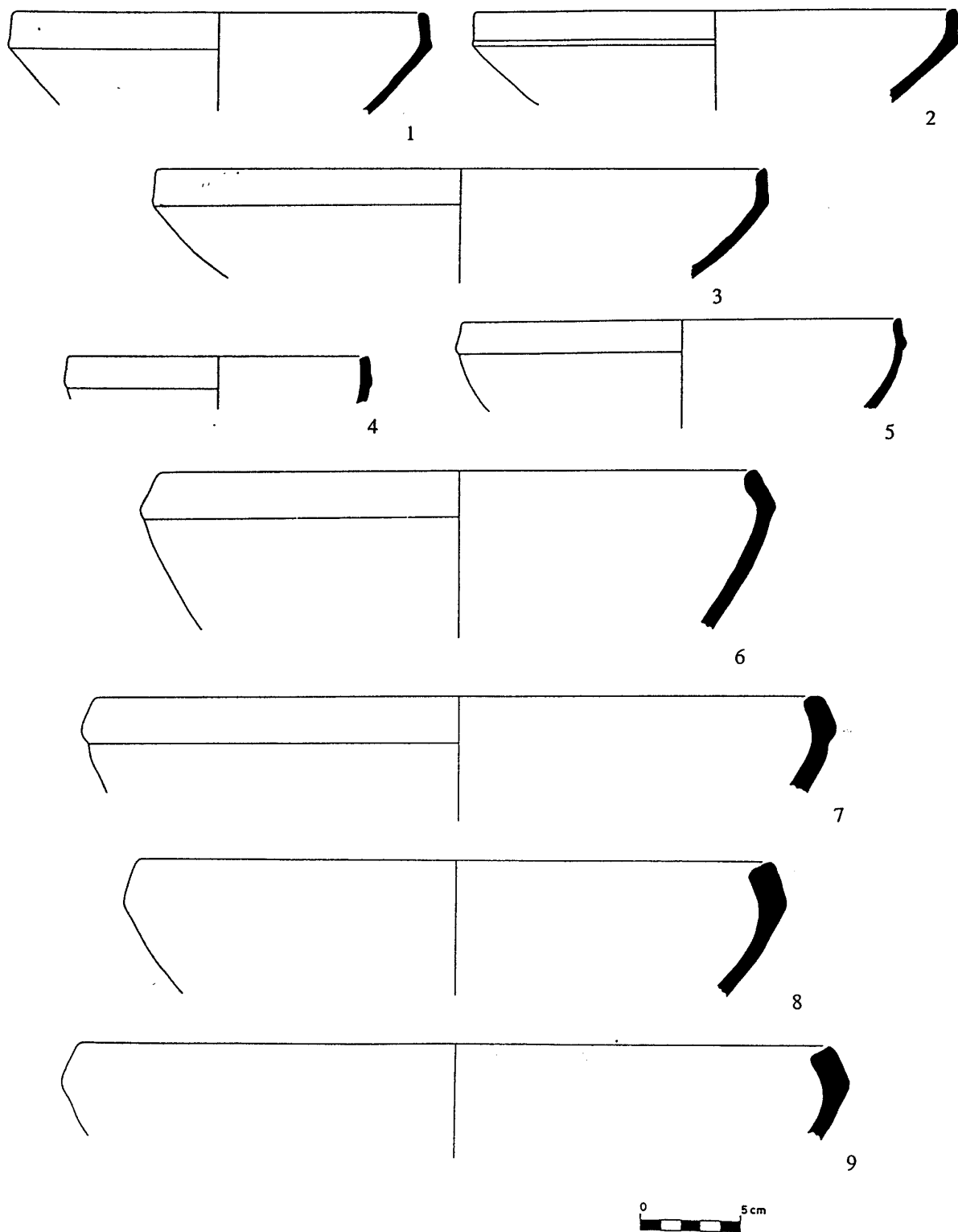

Figura 31: Tell Qara Qūzāq. Nivel III-2. Cerámica Común: jarras de tamaño medio. Campaña de 1991.

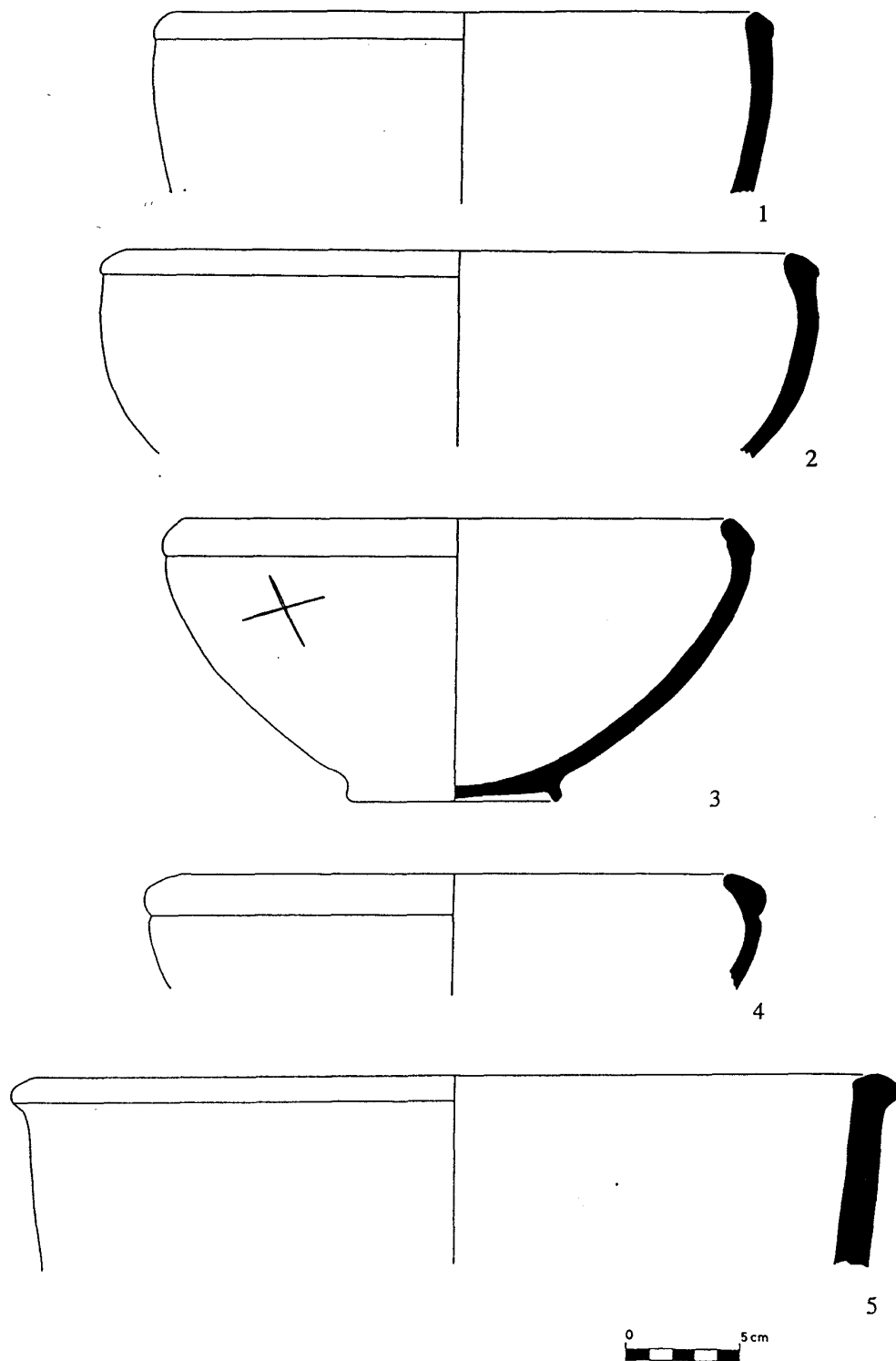

Figura 32: Tell Qara Qūzāq. Nivel III-2. Cerámica Común: grandes jarras de almacenamiento. Campaña de 1991.

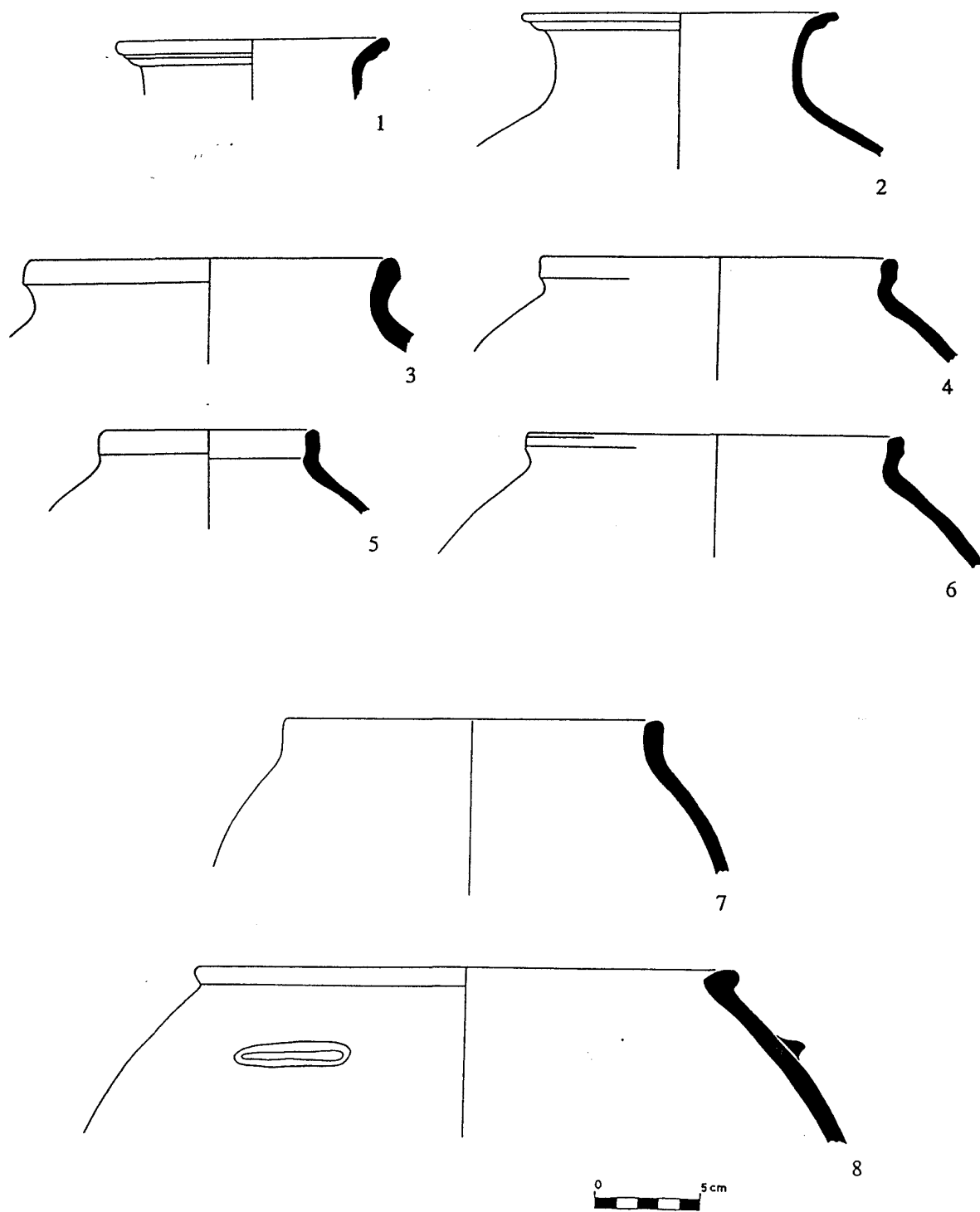

Figura 33: Tell Qara Qūzāq. Nivel III-2. Cerámica Común: bases, decoraciones, asas; Cerámica Pintada (12); Cerámica de Cocina (13). Campaña de 1991.

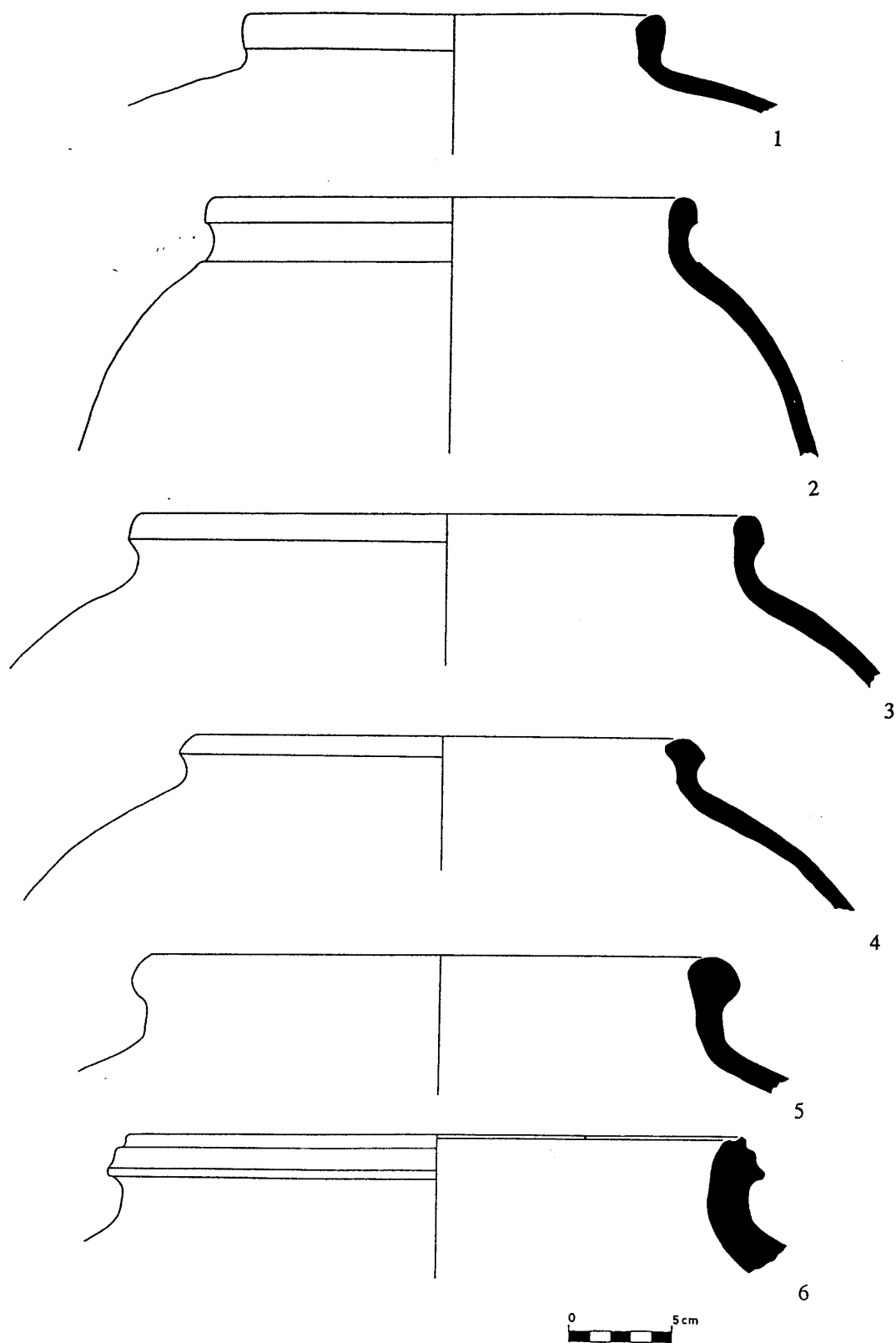

Figura 34: Tell Qara Qūzāq. Nivel IV. Cerámica Común: cuencos. Campaña de 1991.

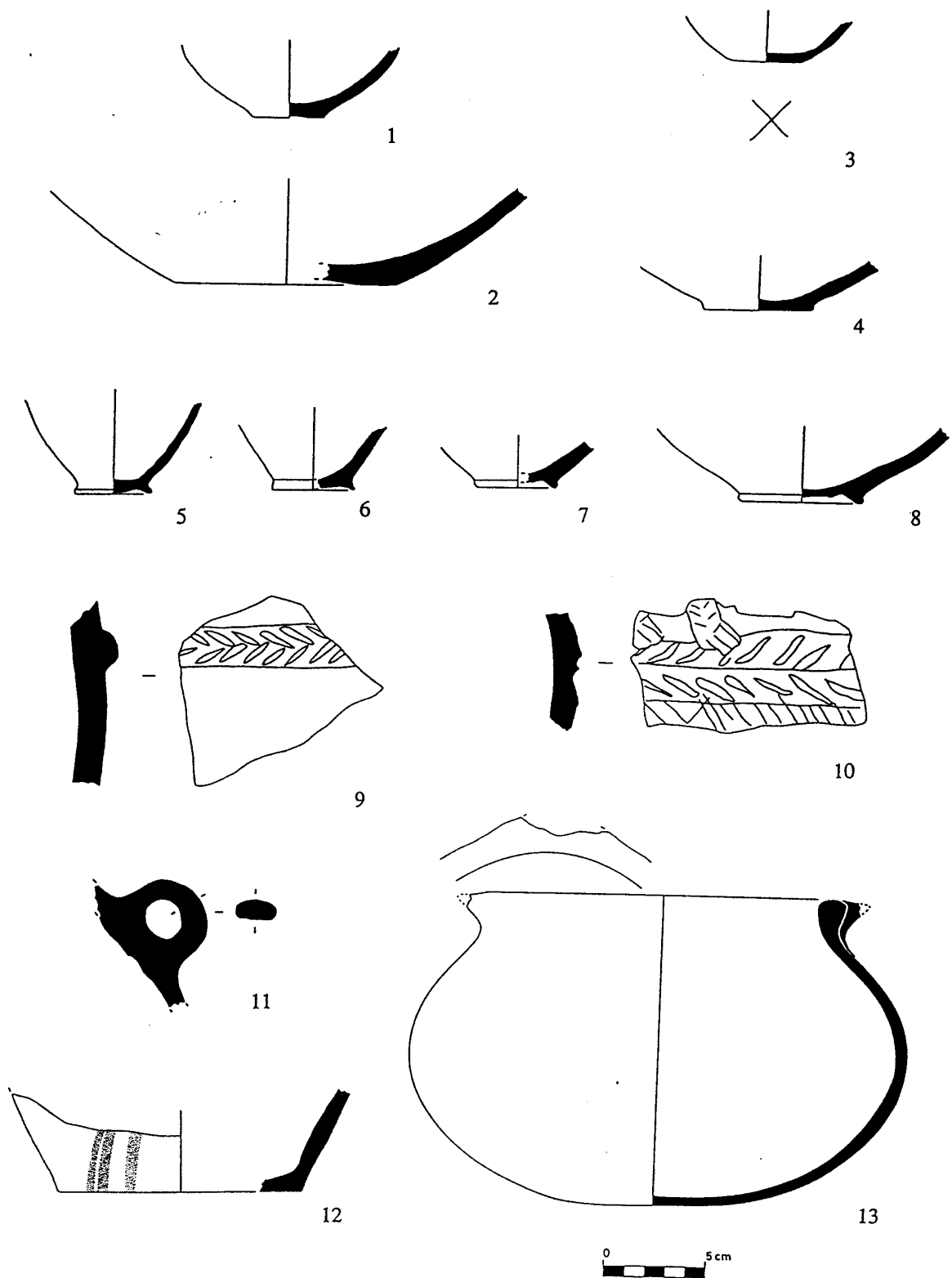

Figura 35: Tell Qara Qūzāq. Nivel IV. Cerámica Común: cuencos, vasijas de suspensión y con pitorro. Campaña de 1991.

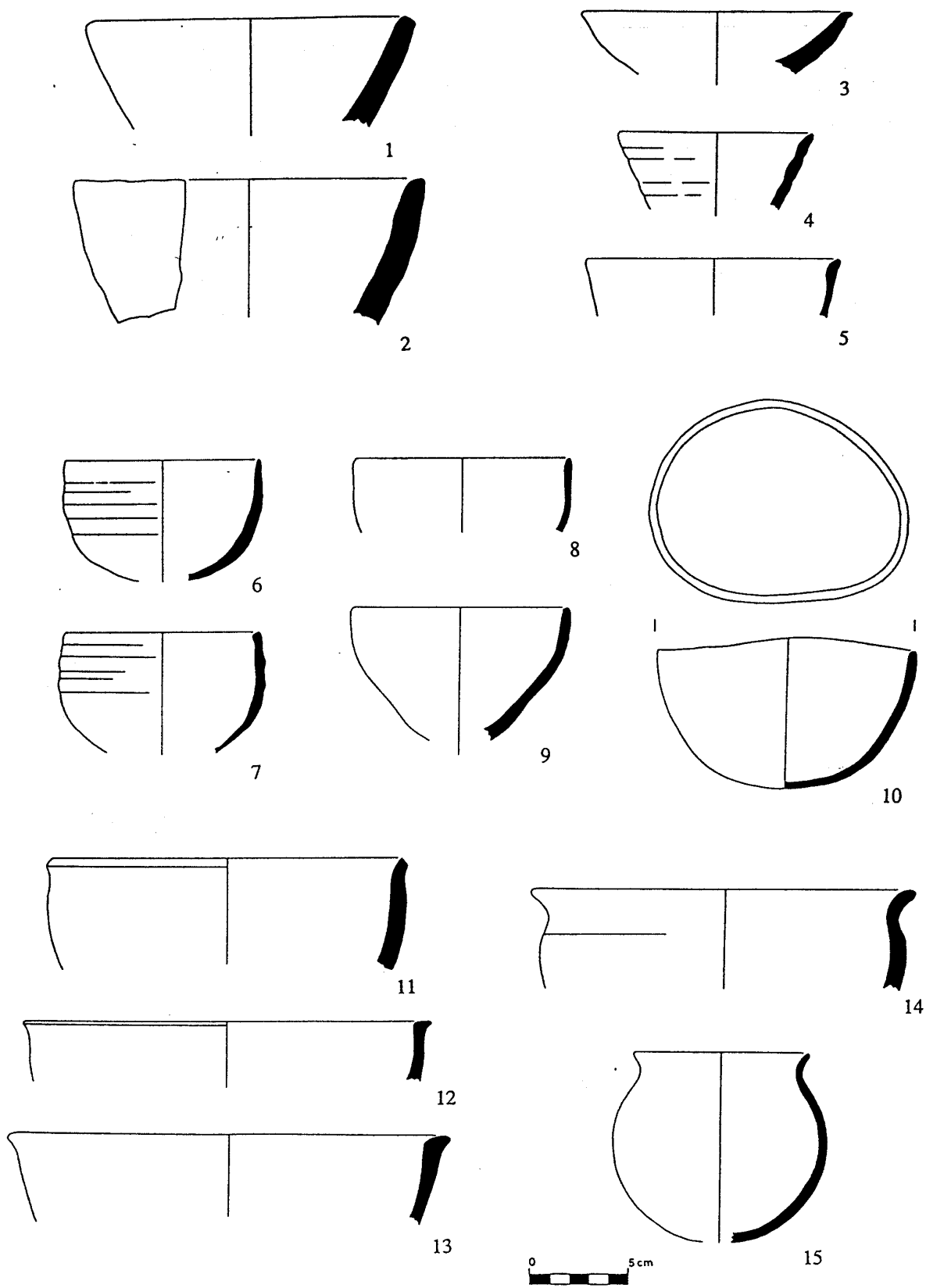

Figura 36: Tell Qara Qūzāq. Nivel IV. Cerámica Común: jarras de tamaño pequeño o medio. Campaña de 1991.

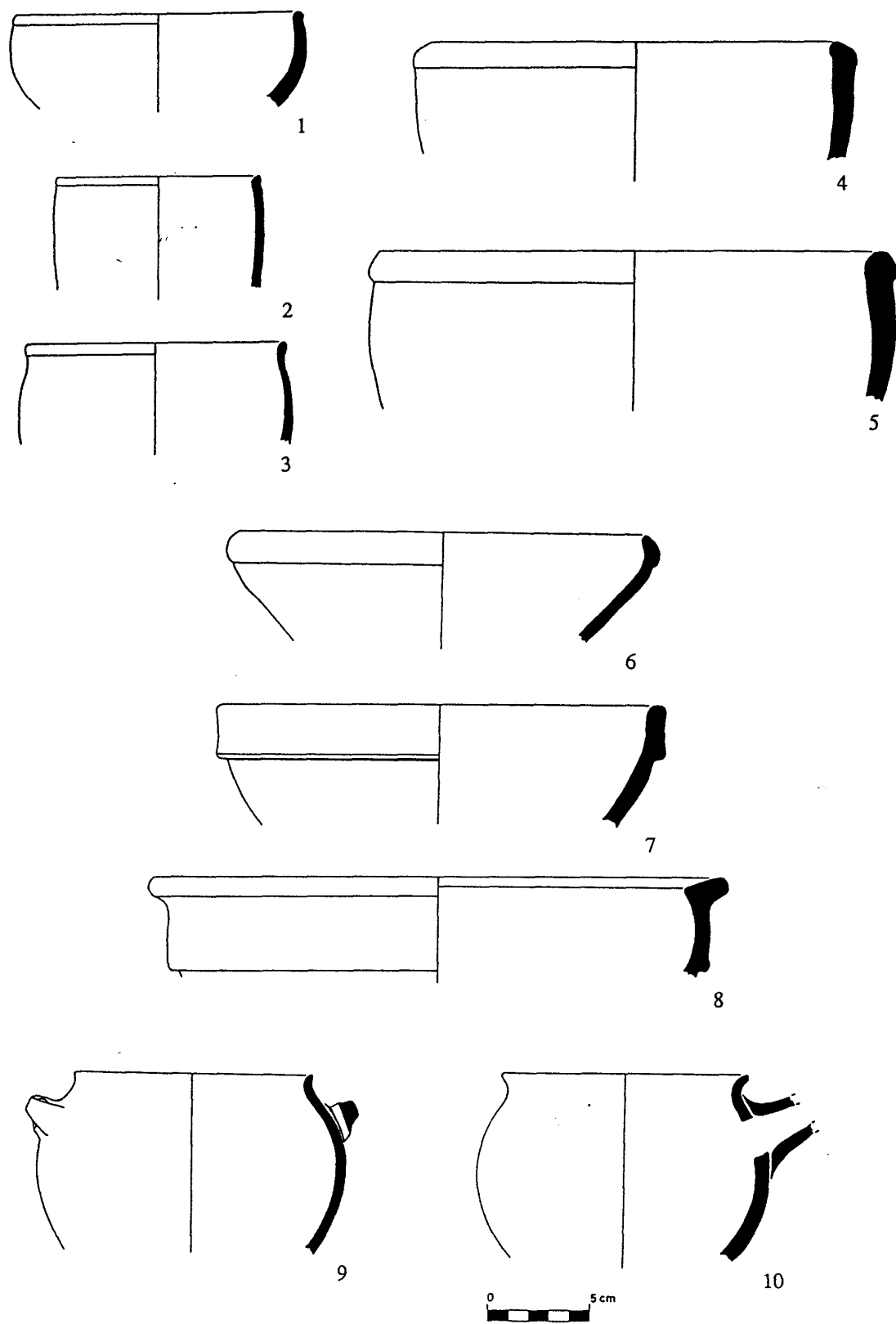

Figura 37: Tell Qara Qūzāq. Nivel IV. Cerámica Común: jarras de tamaño grande. Campaña de 1991.



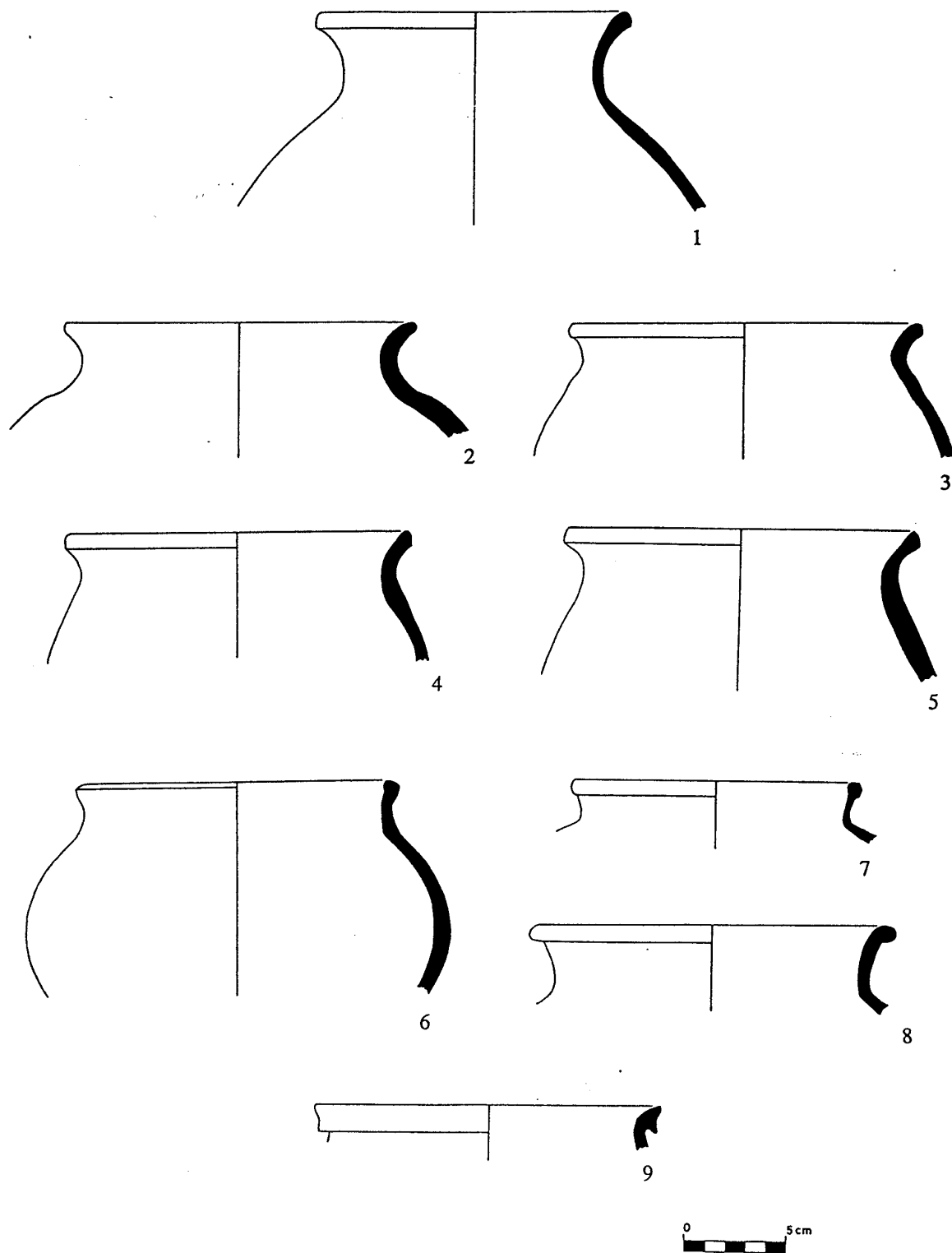

Figura 38: Tell Qara Qūzāq. Nivel IV. Cerámica Común: jarra con decoración incisa. Campaña de 1991.

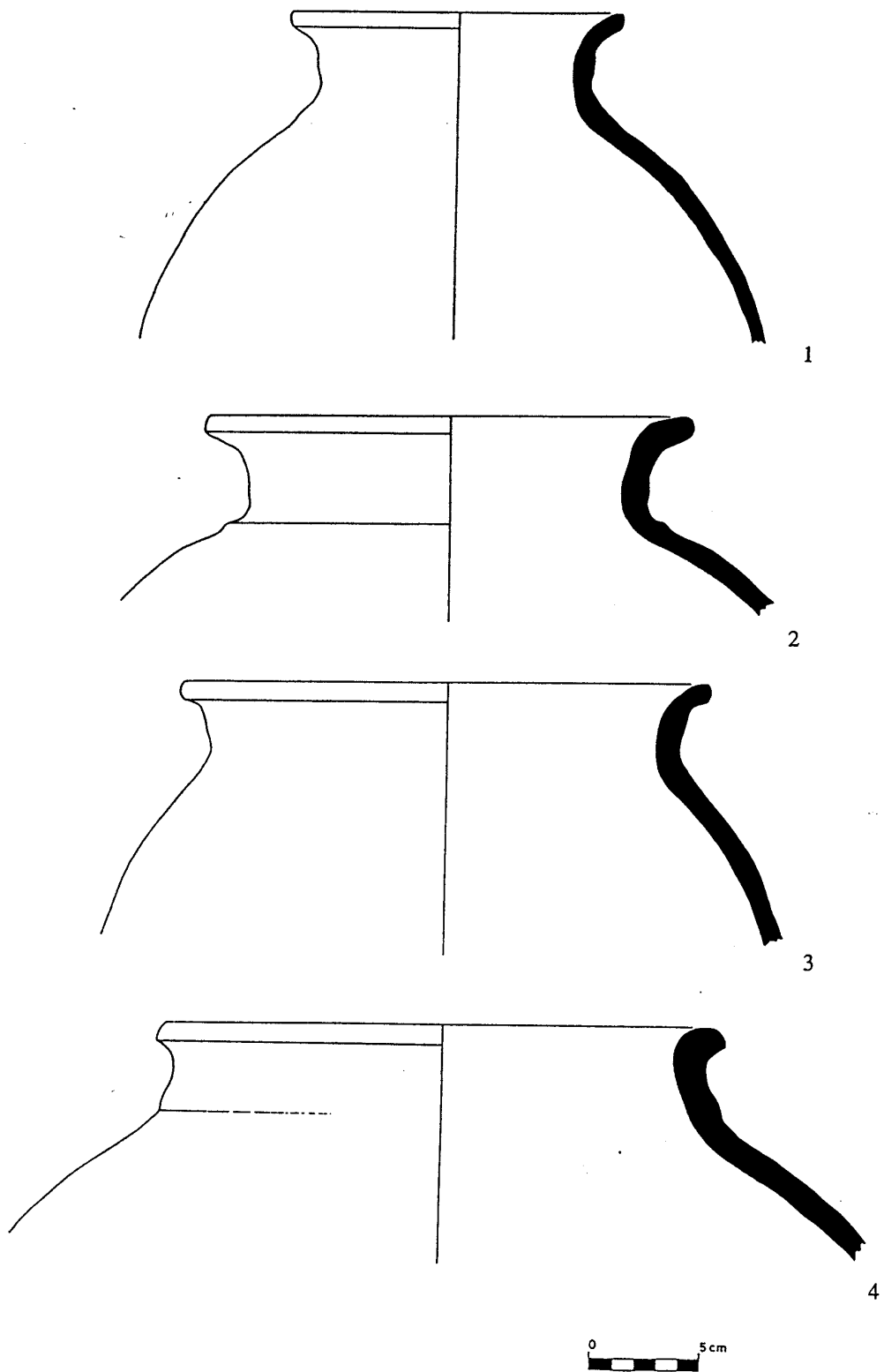

Figura 39: Tell Qara Qūzāq. Nivel IV. Cerámica Común: jarras de tamaño medio. Campaña de 1991.

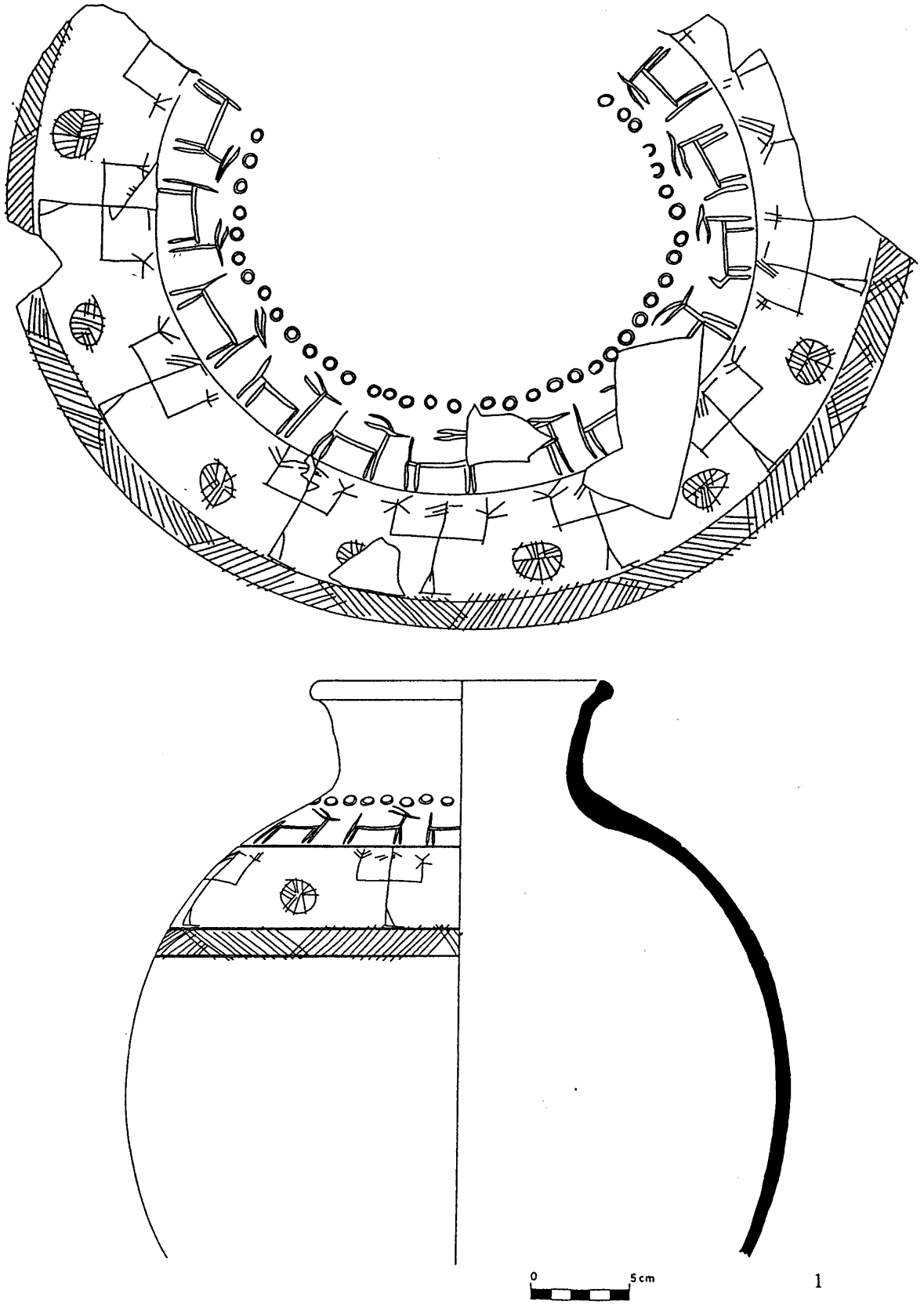

Figura 40: Tell Qara Qūzāq. Nivel IV. Cerámica Común: jarras de tamaño grande. Campaña de 1991.

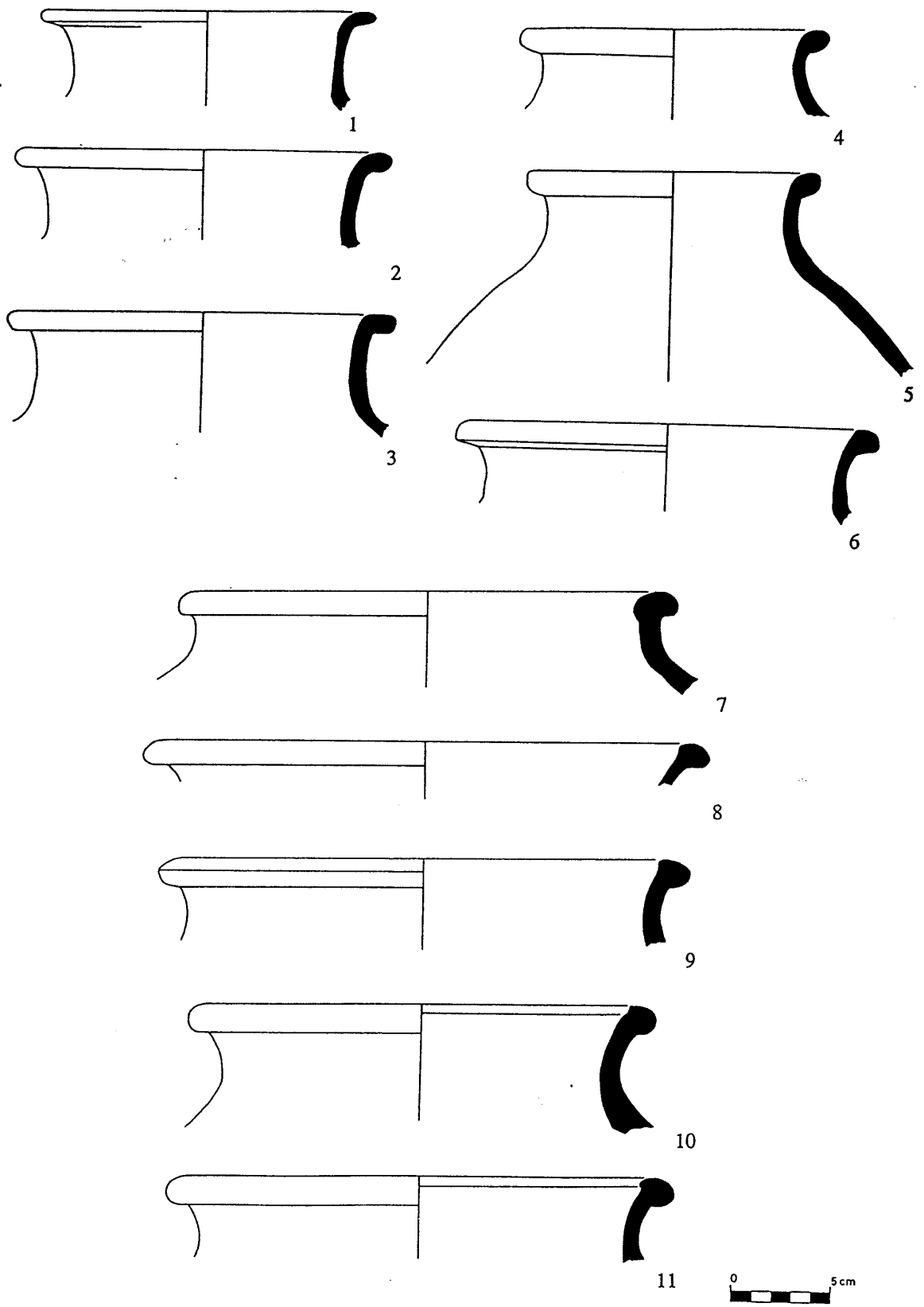

Figura 41: Tell Qara Qūzāq. Nivel IV. Cerámica Común: grandes jarras de almacenamiento. Campaña de 1991.

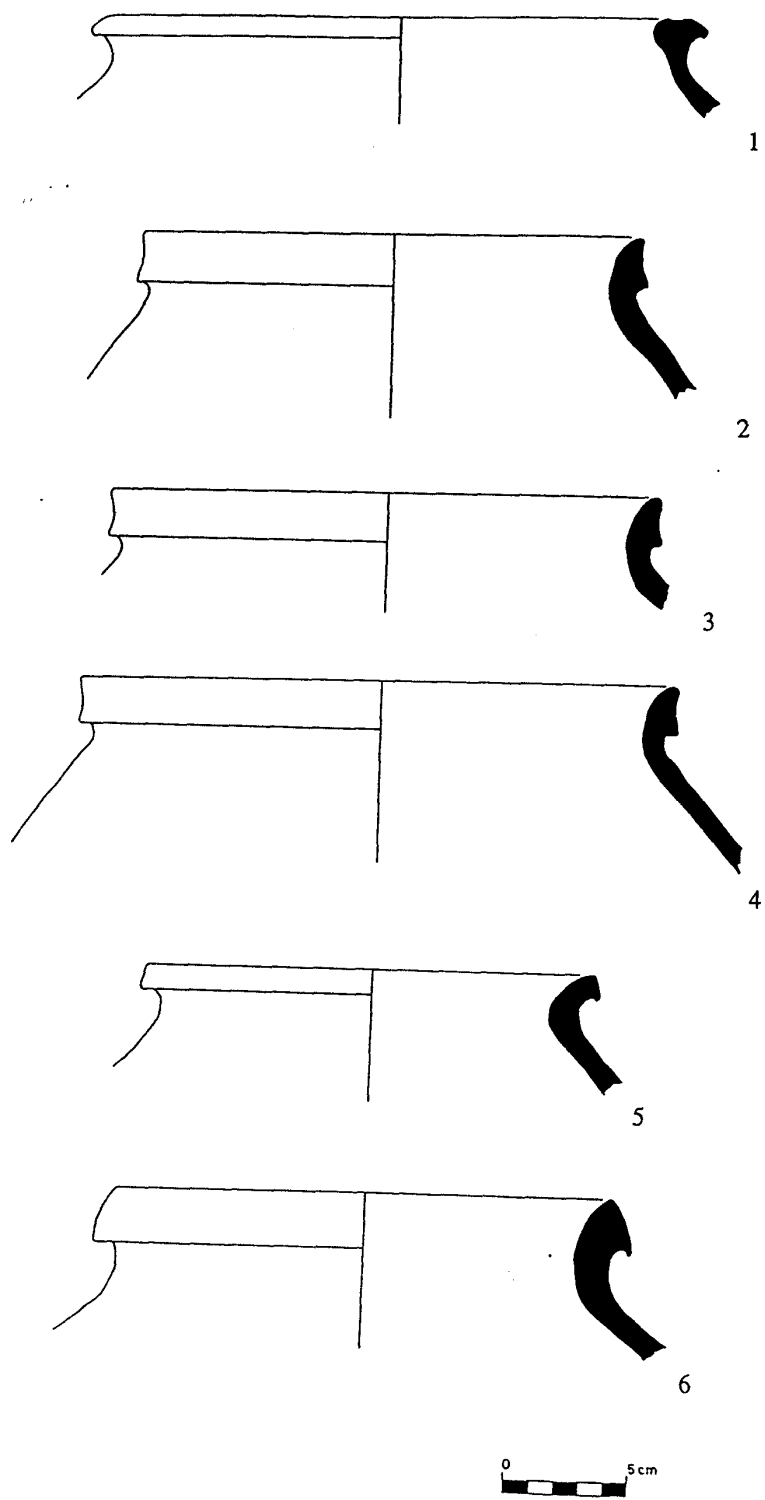

Figura 42: Tell Qara Qūzāq. Nivel IV. Cerámica Común: bases, asas. Campaña de 1991.

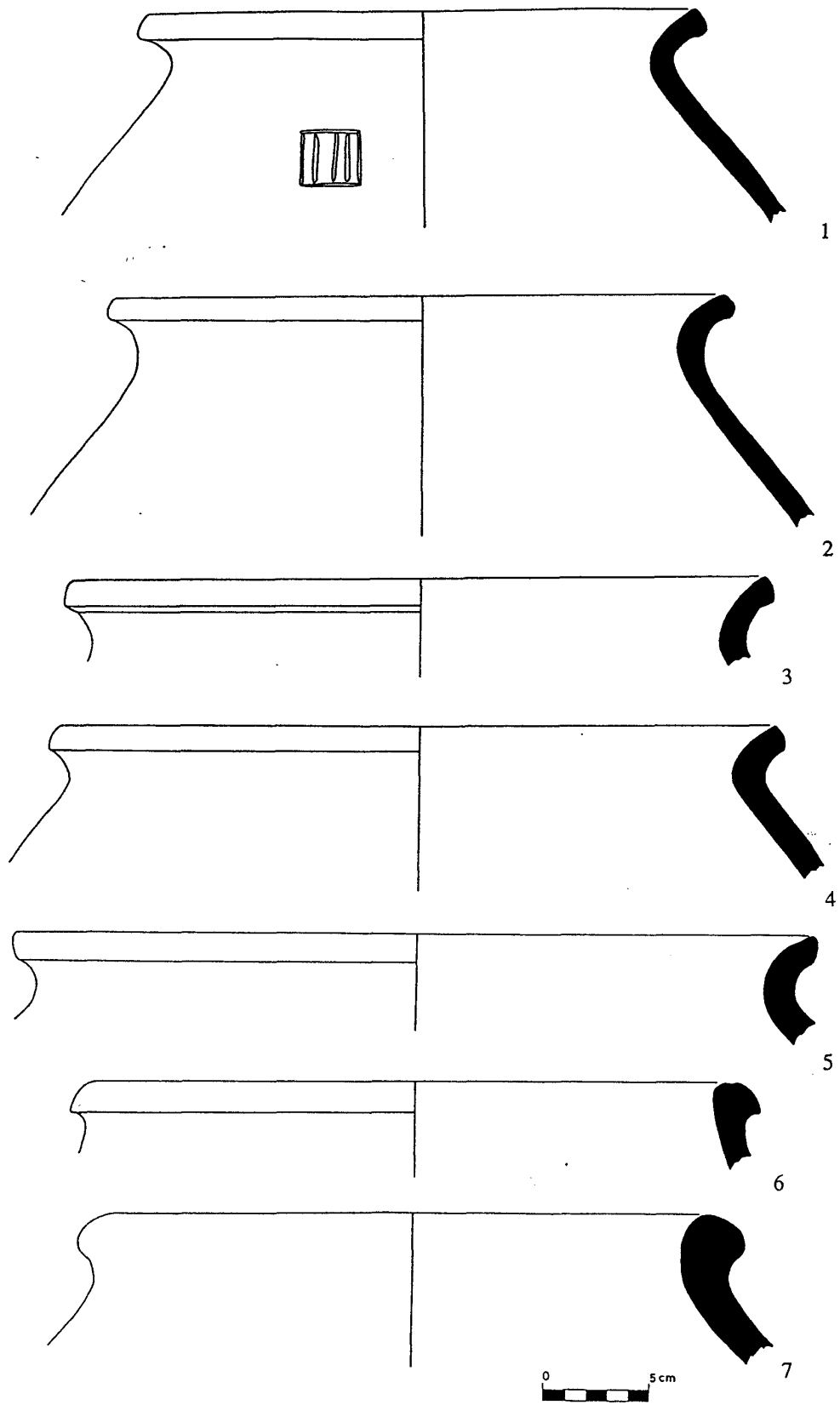

Figura 43: Tell Qara Qūzāq. Nivel IV. Cerámica Metálica: cuencos (cubiletes) (Tipo 1). Campaña de 1991.

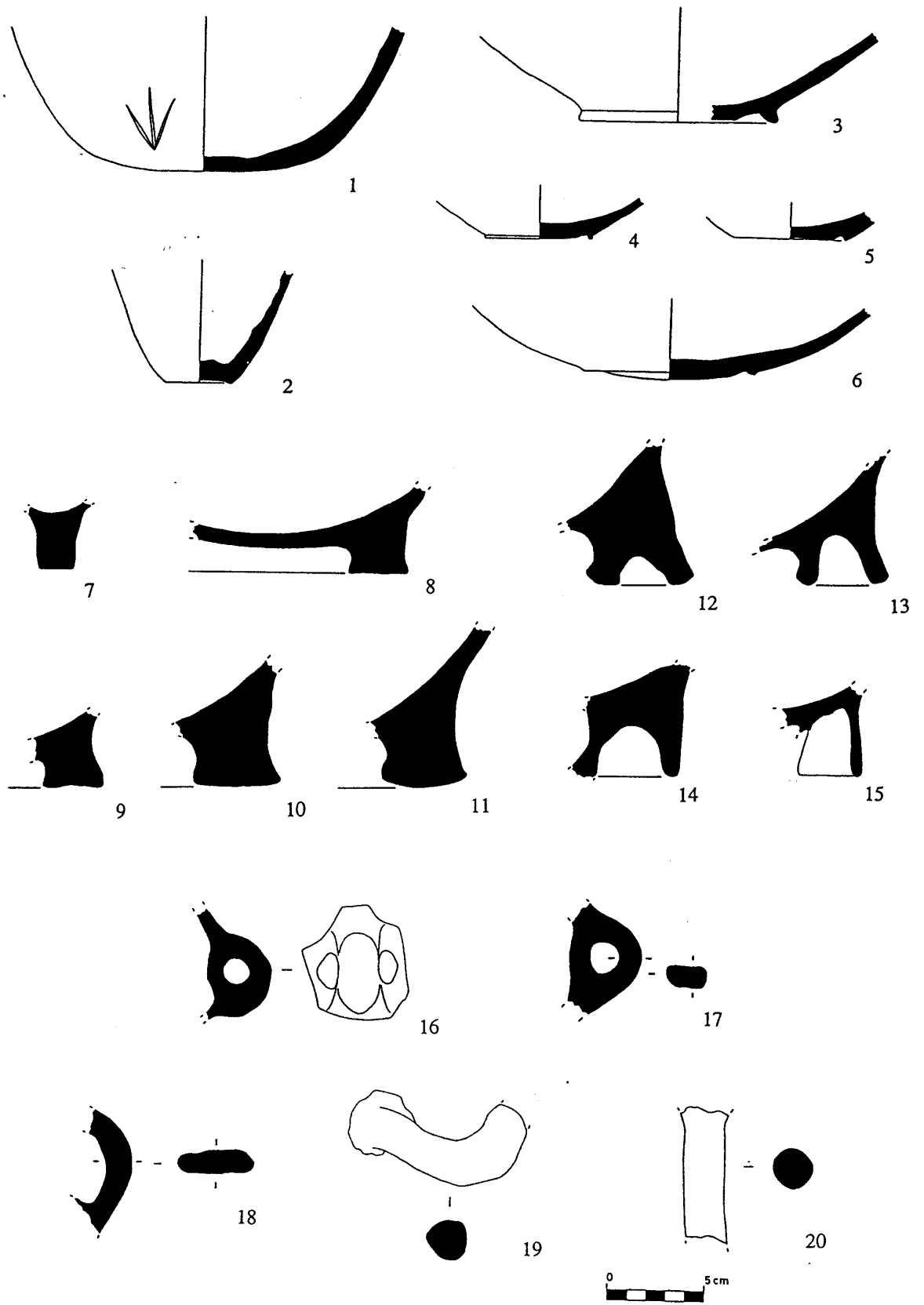

Figura 44: Tell Qara Qūzāq. Nivel IV. Cerámica Metálica: jarras de tamaño pequeño o medio. (Tipo 2: 1-8; Tipo 3: 9; Tipo 4: 10; Tipo 5: 11; Tipo 6: 12-15). Campaña de 1991.

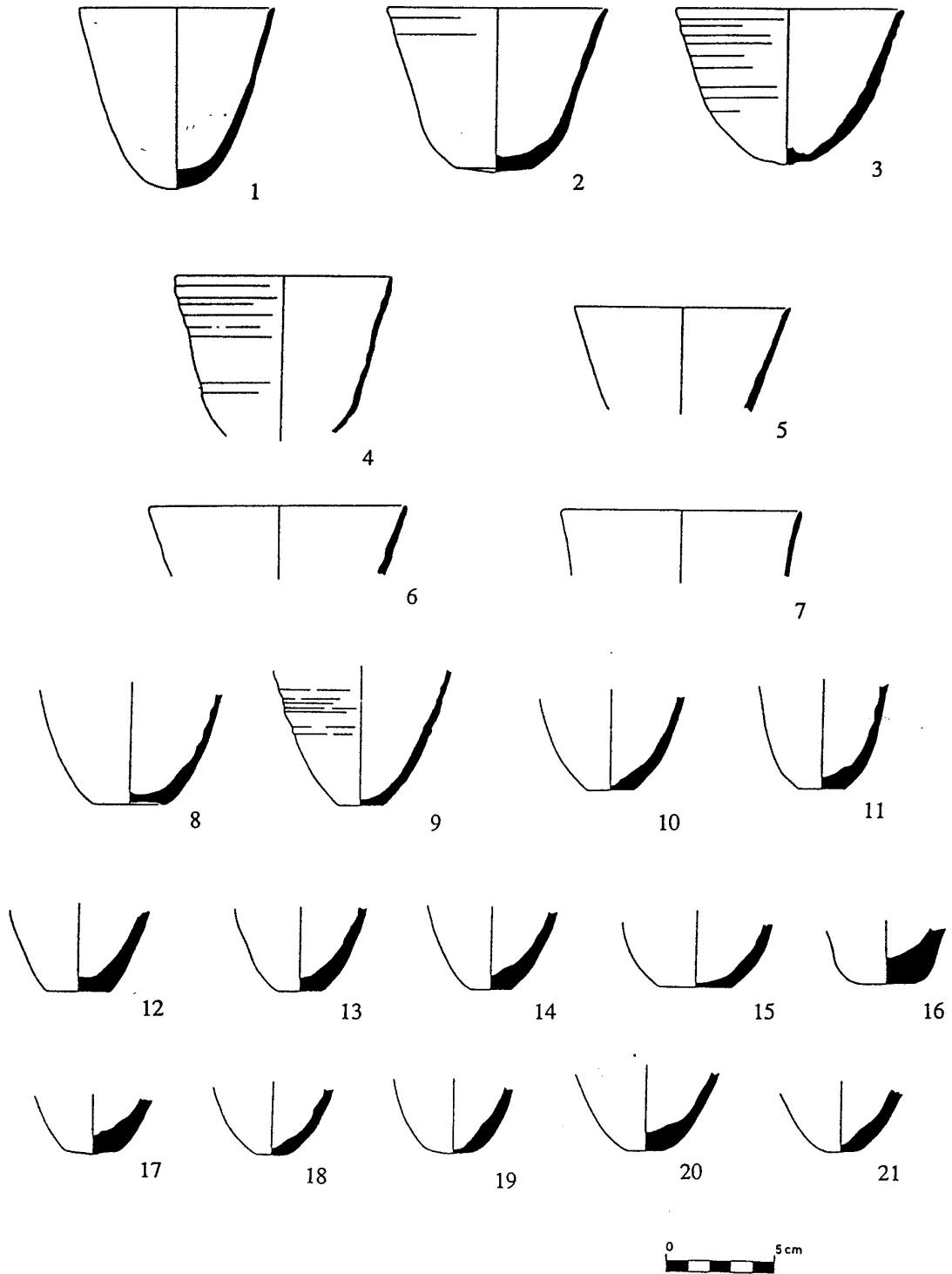

Figura 45: Tell Qara Qūzāq. Nivel IV. Cerámica con Desgrasante Vegetal (1); Cerámica de Cocina (2-6). Campaña de 1991.



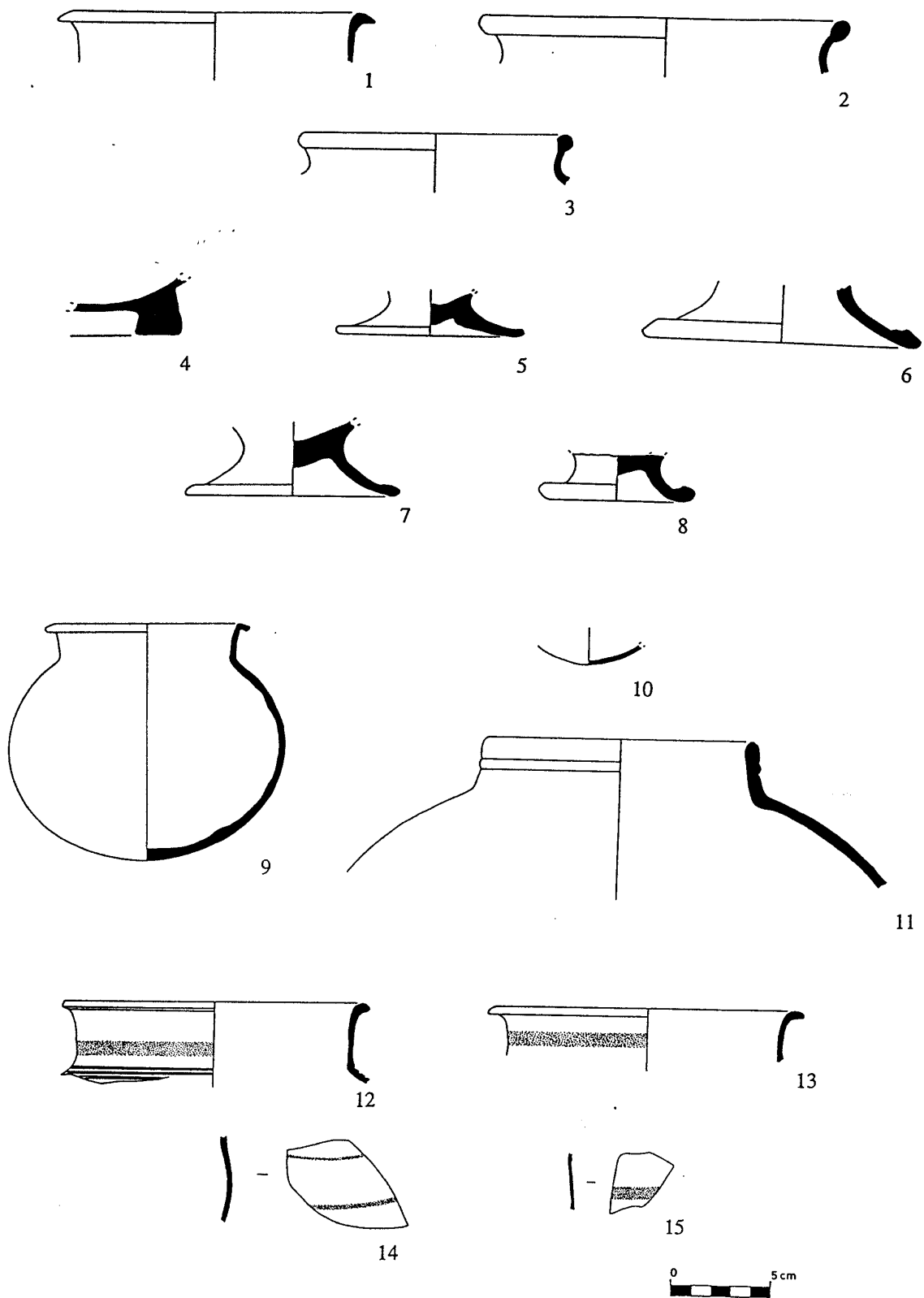

Figura 46: Tell Qara Qūzāq. Nivel V. Campaña de 1991. Cerámica Común: cuencos, jarras de tamaño pequeño o medio.

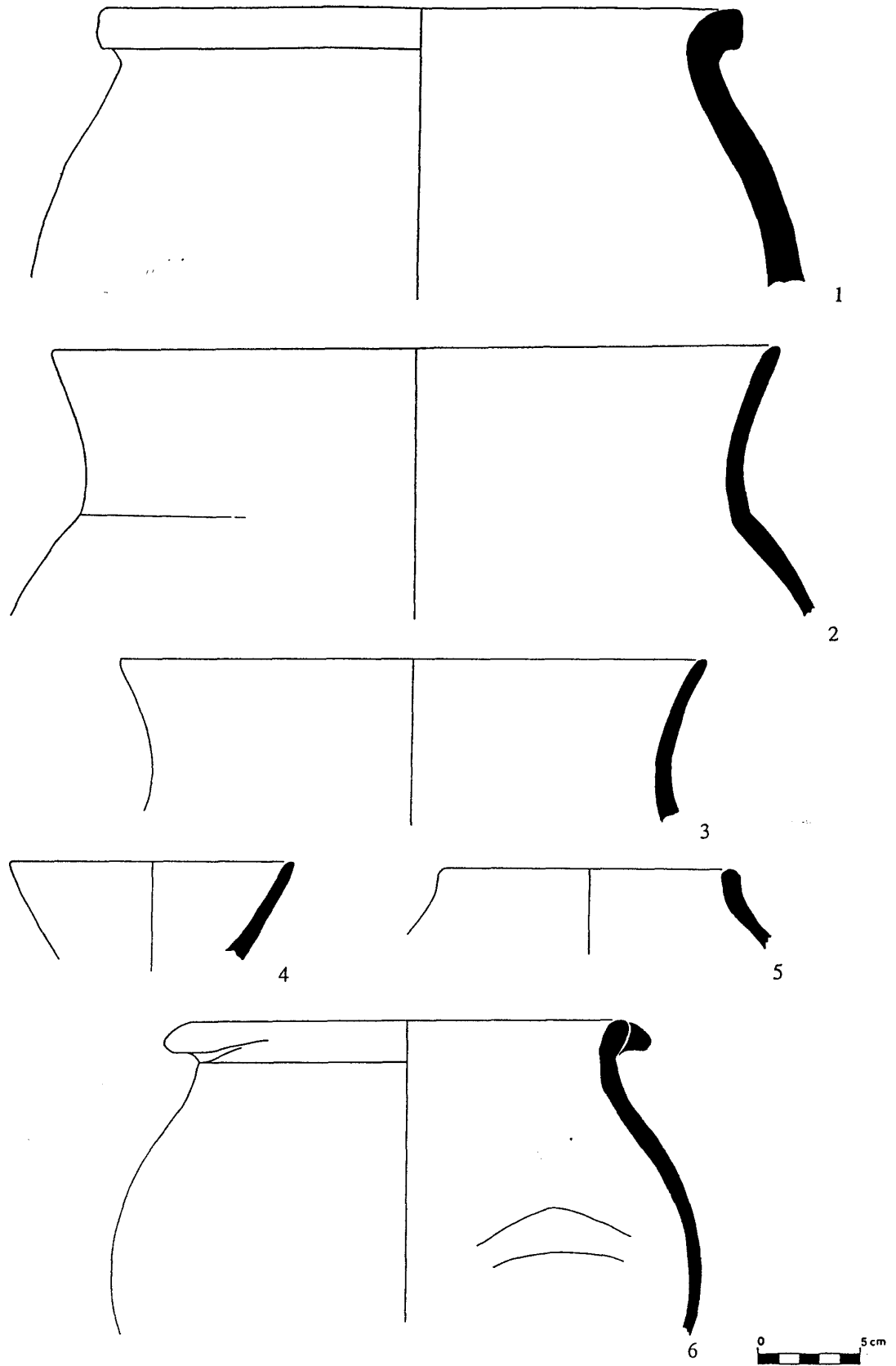

Figura 47: Tell Qara Qūzāq. Nivel V. Campaña de 1991. Cerámica Común: grandes jarras de almacenamiento; Cerámica con Engobe Reservado (3); Cerámica Pintada (4-5); Cerámica de Cocina (6).

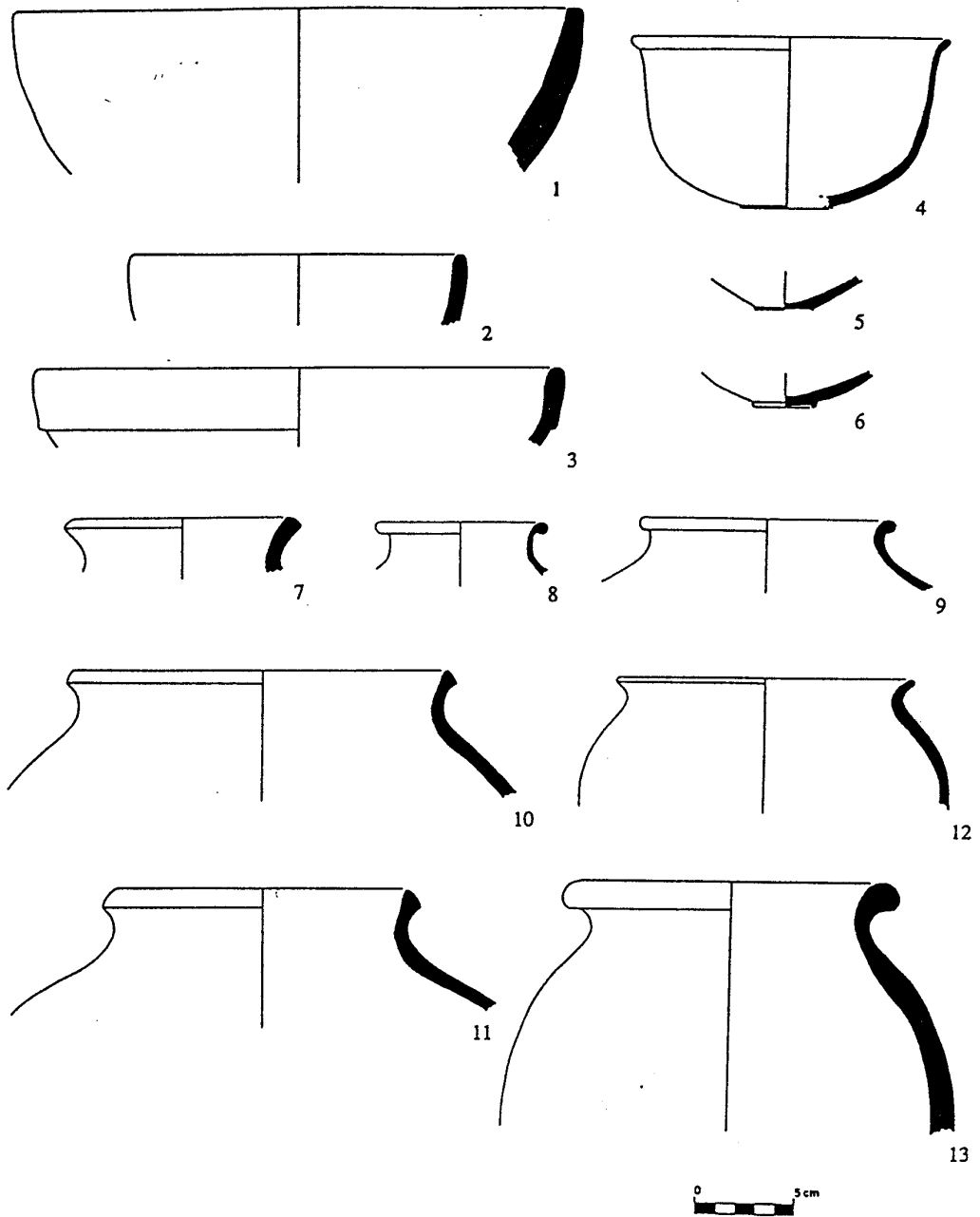

Figura 48: Tell Qara Qūzāq. Nivel V. Campañas 1992-1993. Derrumbe del *locus* 12. Cerámica Común (1-12) y Cerámica Pintada (13).

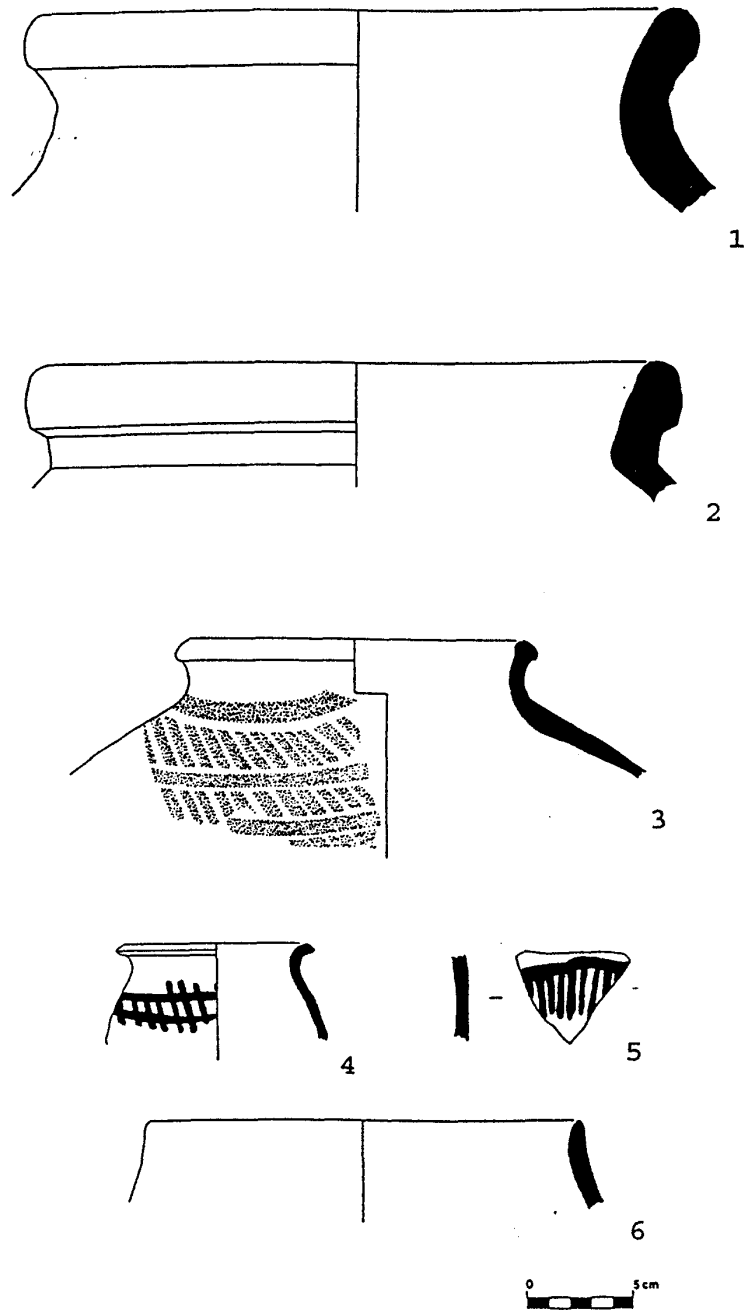

Figura 49: Tell Qara Qūzāq. Nivel V-2. Campañas 1992-1993. Cerámica del L-12W.

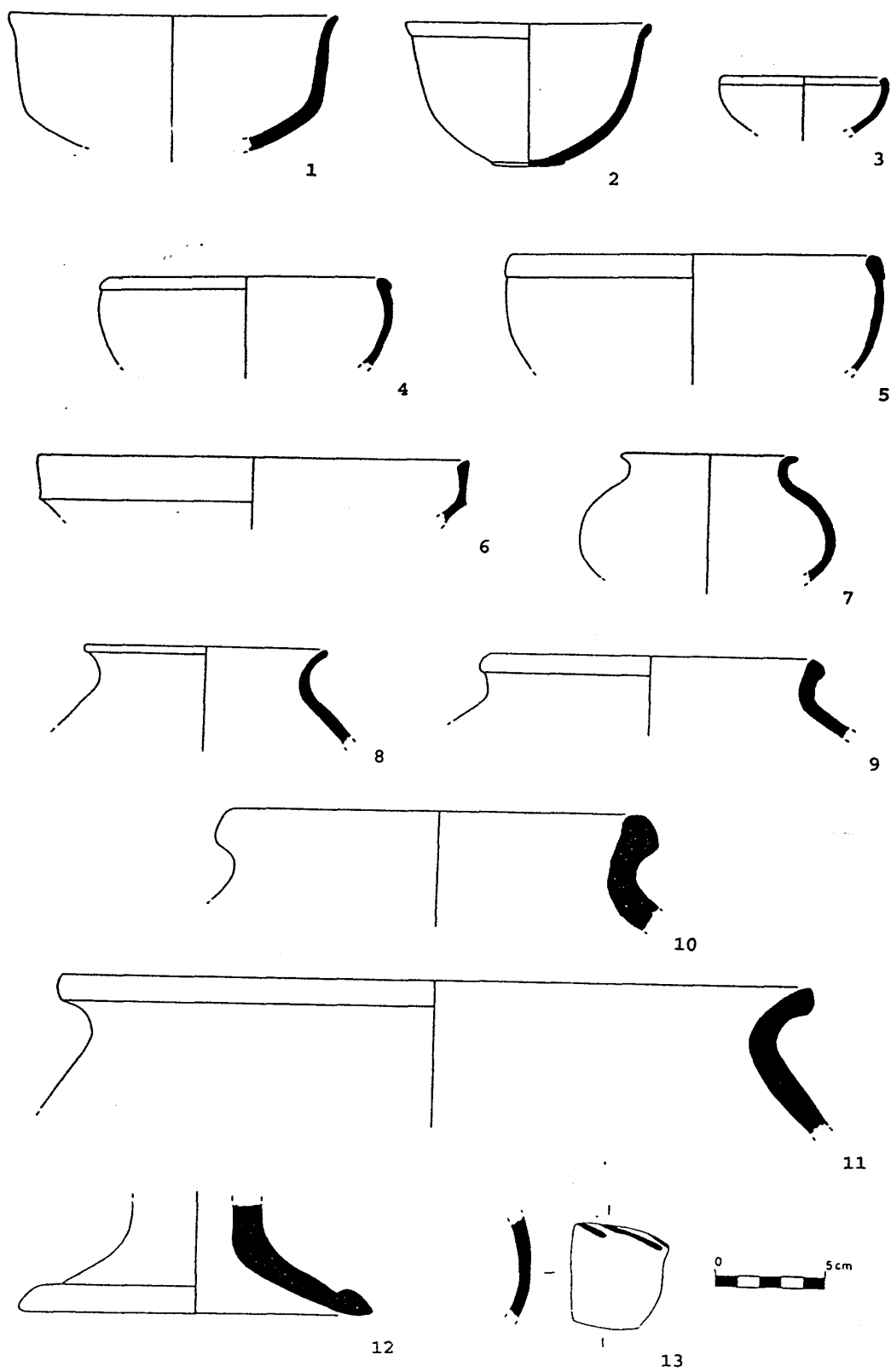

1

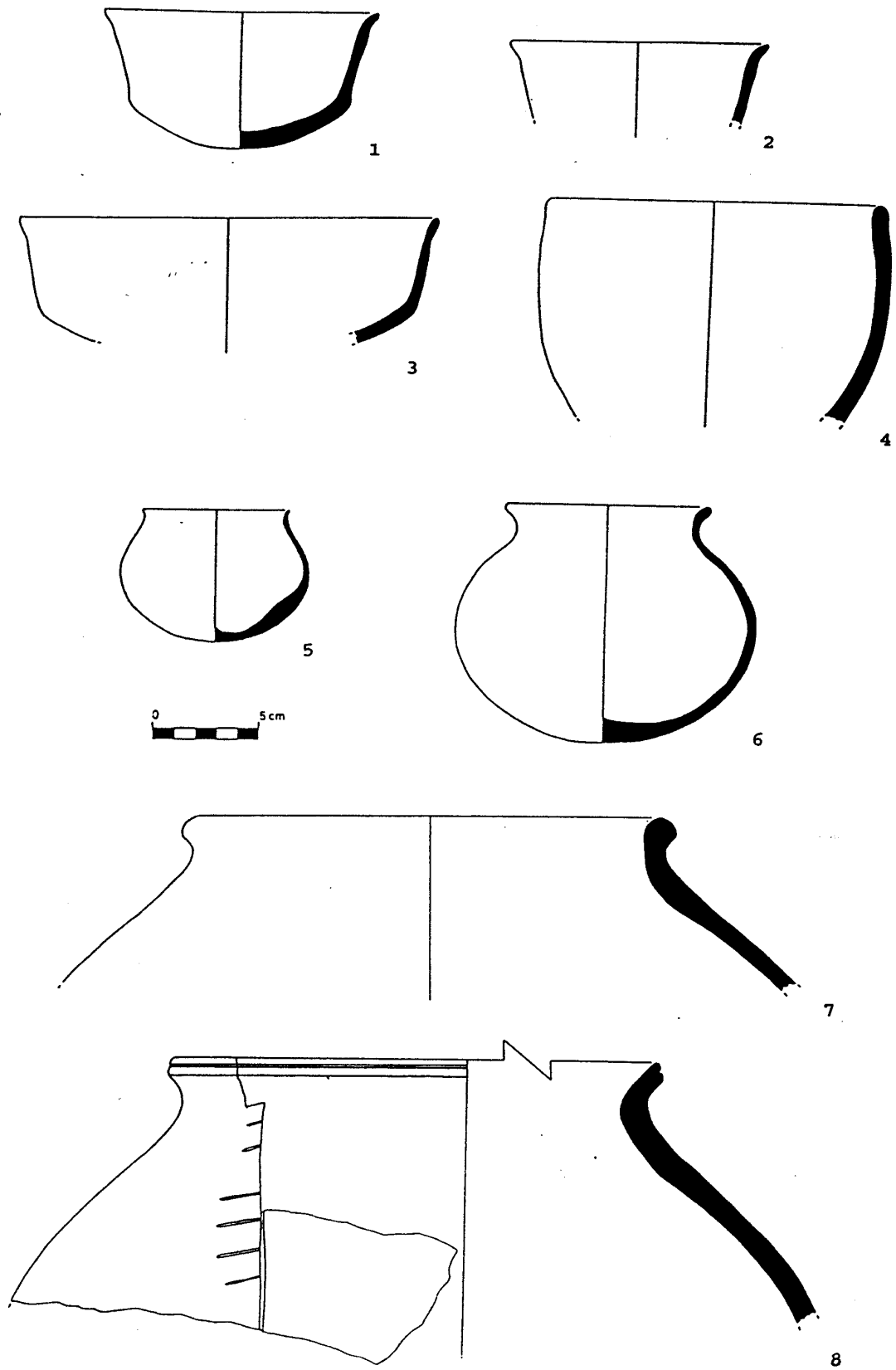
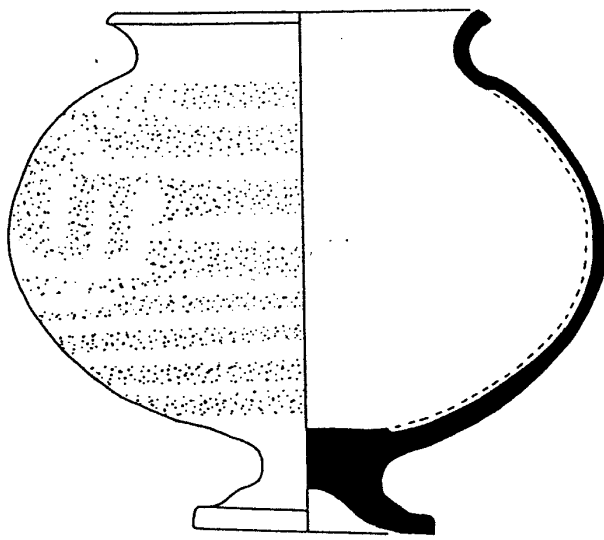
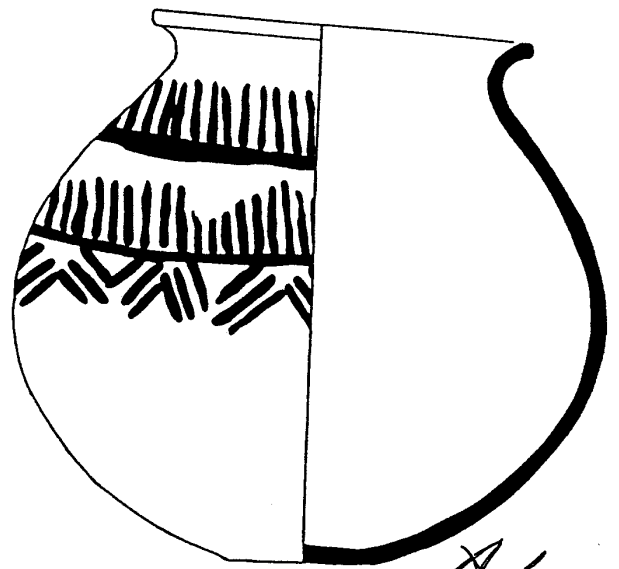

2

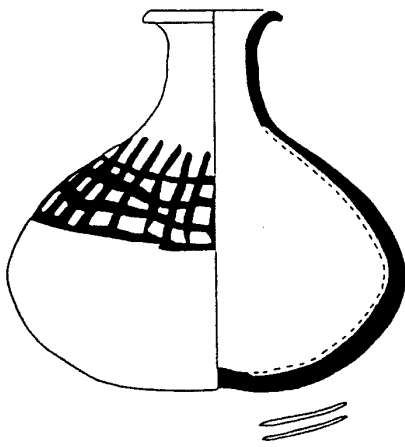

3

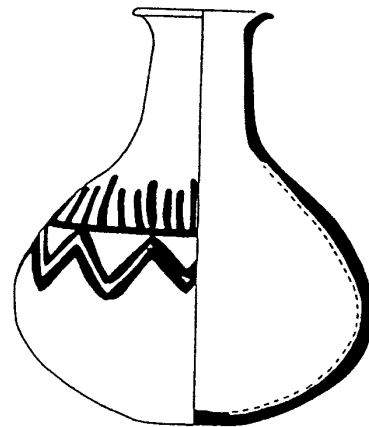

4



Figura 50: Tell Qara Qūzāq. Nivel V-2. Campañas 1992-1993. Cerámica del L-12W.



Figura 51: Tell Qara Qūzāq. Nivel V-2. Campañas 1992-1993. Cerámica del L-12E.



Figura 52: Tell Qara Qūzāq. Nivel V-2. Campañas 1992-1993. Cerámica del L-12E.

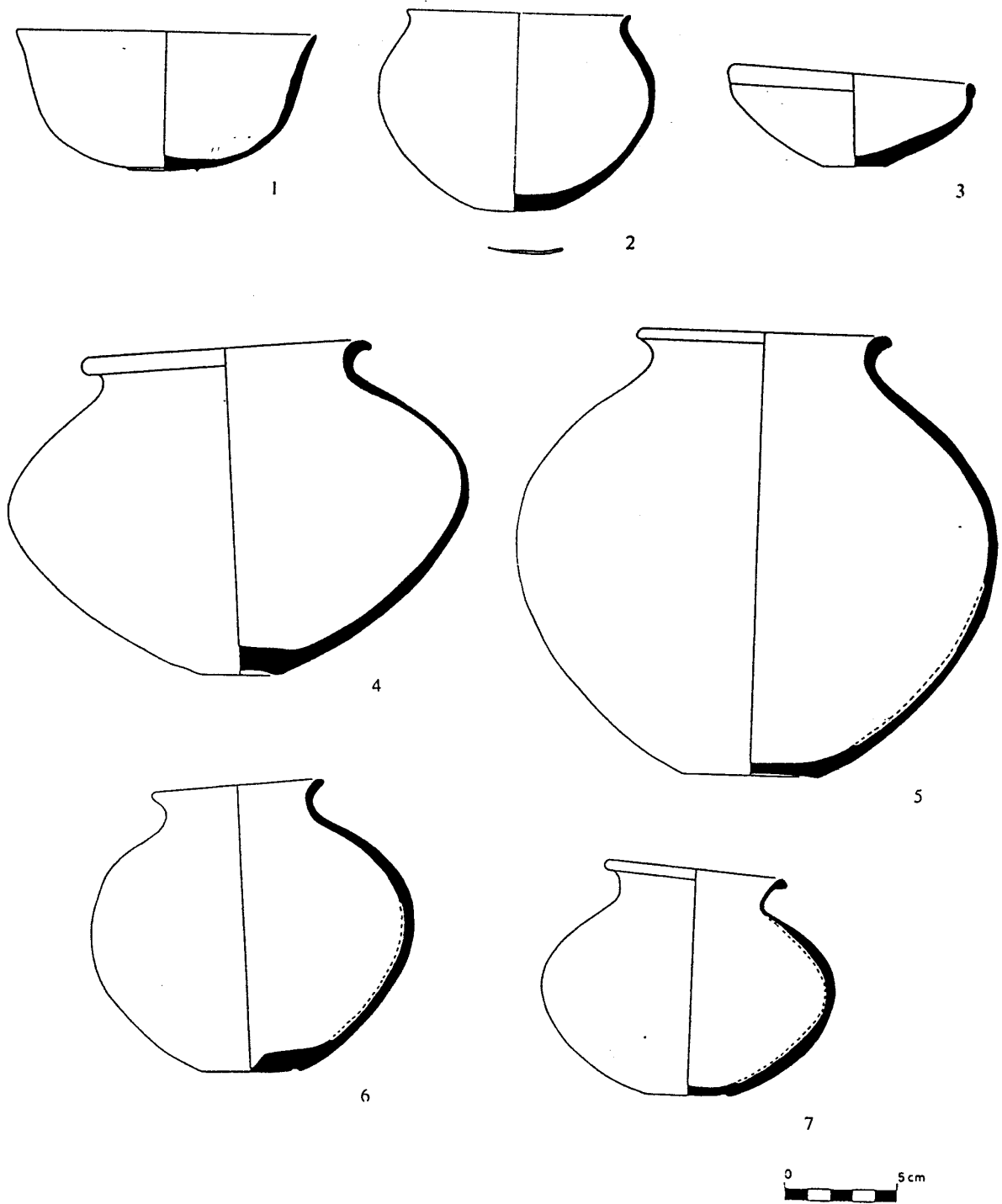
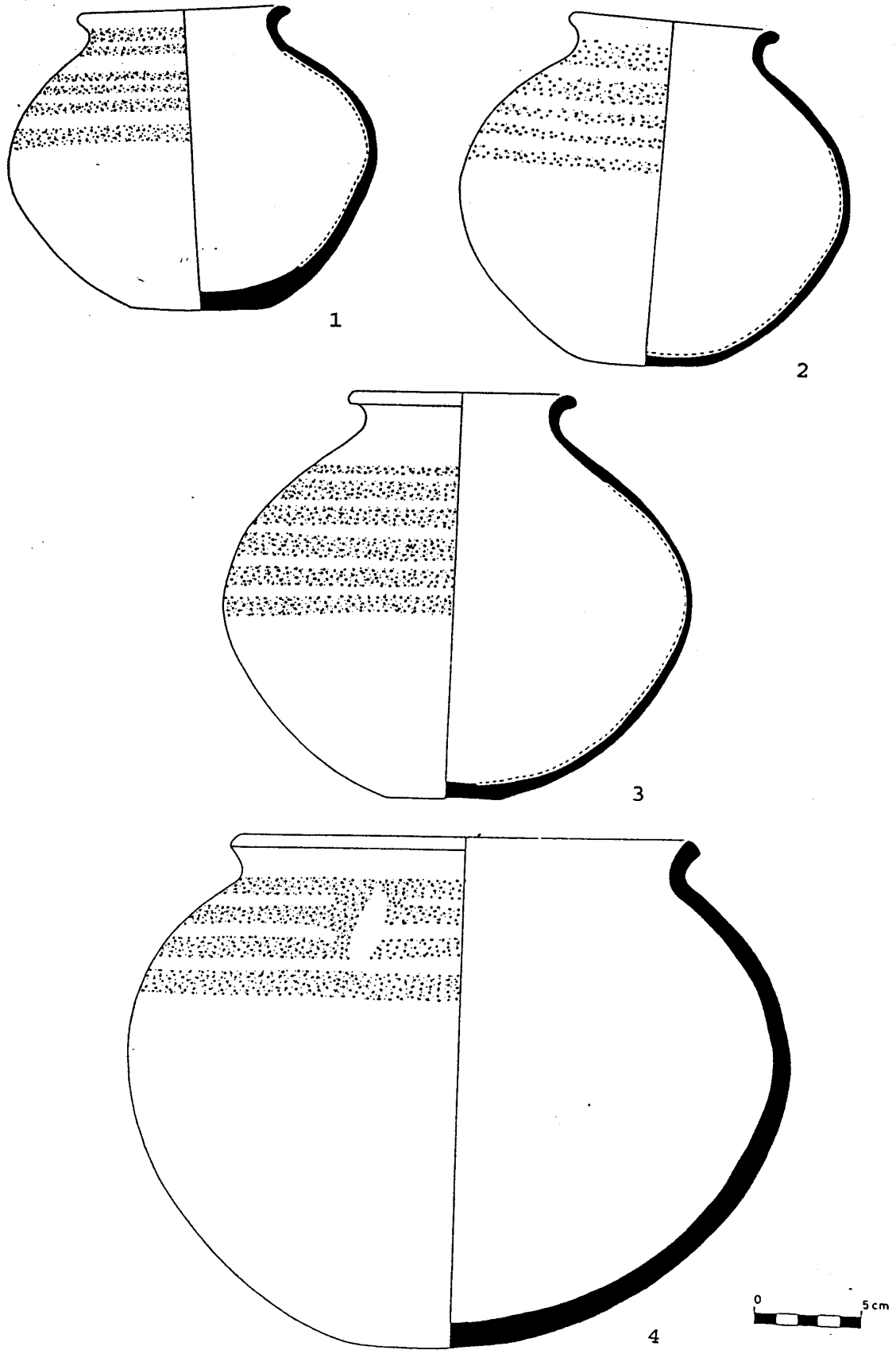
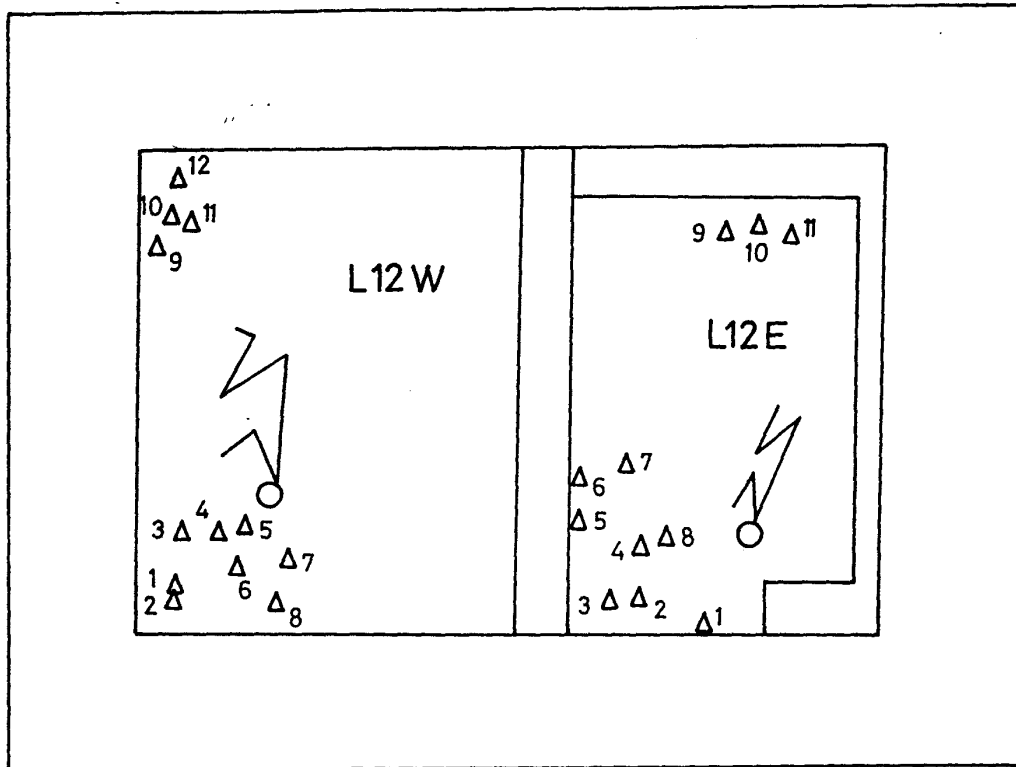

<i>Locus 12 W</i>		<i>Locus 12 E</i>	
1.	QQ92C7-236 (fig.50:1)	1.	QQ92C7-303 (fig.51:7)
2.	QQ92C7-235 (fig.49:5)	2.	QQ92C7-296 (fig.51:3)
	(Dentro de 1.)	3.	QQ92C7-295 (fig.51:6)
3.	QQ92C7-237 (fig.50:4)	4.	QQ92C7-292 (fig.51:4)
4.	QQ92C7-238 (fig.50:3)	5.	QQ92C7-291 (fig.52:2)
5.	QQ92C7-240 (fig.49:1)	6.	QQ92C7-279 (fig.52:4)
6.	QQ92C7-241 (fig.49:6)	7.	QQ92C7-280 (fig.52:3)
7.	QQ92C7-247 (fig.50:2)	8.	QQ92C7-305 (fig.52:1)
8.	QQ92C7-264 (fig.49:2)	9.	QQ93C7-264 (fig.51:1)
9.	QQ92C7-273 (fig.49:8)	10.	QQ93C7-263 (fig.51:5)
10.	QQ92C7-272 (fig.49:4)	11.	QQ93C7-265 (fig.51:2)
11.	QQ92C7-271 (fig.49:3)		
12.	QQ92C7-275 (fig.49:7)		

Figura 53: Tell Qara Qūzāq. Nivel V-2. Campañas 1992-1993. Esquema de la distribución de las vasijas cerámicas en el interior de las tumbas de los loci 12W y 12E.