

VAIXELLA FINA DE VERNÍS NEGRE DEL POBLAT DE MARGALEF (TORREGROSSA, PLA D'URGELL)

JORDI PRINCIPAL

Departament de Prehistòria, Història Antiga i Arqueologia. Universitat de Barcelona

RESUM

La revisió dels materials de vernís negre del poblat preromà de Margalef ha permès identificar-ne les produccions representades, l'origen, així com definir-ne l'arc cronològic; l'amortització dels materials està estretament lligada al darrer moment de vida i l'abandó final de l'assentament.

PARAULES CLAU

Margalef, vernís negre, anàlisi, periodització.

ABSTRACT

The revision of the black-glaze pottery from the preroman settlement of Margalef has allowed to identify the different productions present at the site, their origin and chronology; the amortization of the materials is closely connected with the last period of activity and final abandonment of the habitat.

KEY WORDS

Margalef, black-glaze pottery, research and classification, seriation.

1. INTRODUCCIÓ. HISTÒRIA DE LA INVESTIGACIÓ

L'*oppidum*-assentament preromà de Margalef es troba emplaçat en la part superior d'un tossal/altiplà de dimensions no gaire grans, aproximadament a uns 250m. s.n.m., en el terme de Torregrossa (Pla d'Urgell). Fou descobert per un grup d'aficionats d'Artesa de Segre que hi practicaren excavacions, les quals afectaren diverses estructures/cambres del jaciment, de vegades sense cap tipus de connexió, i de localització dispersa. E. Junyent realitzà diferents treballs exhaustius d'estudi dels materials apareguts durant les excavacions; a partir de les informacions que li facilitaren els aficionats, intentà definir alguns conjunts exhumnats en unitats estructurals delimitades durant els treballs. Fruit d'aquesta recerca apareixeren dos treballs, un sobre la terrissa de vernís negre (Junyent 1974), i l'altre sobre el global dels materials arqueo-

lògics recuperats (Junyent 1972), en el qual aquest investigador aconseguí individualitzar conjunts de les habitacions 1, 2, 3, 4 i 6, provant de donar-los una mínima congruència cronoestratigràfica¹. Segons aquest estudi, els materials provindrien d'un estrat d'incendi/destrucció documentable en les habitacions 1, 2, 3 (les tres contigües i construïdes en el vessant sud del tossal) i 6 (àrea superior de l'altiplà), veritables habitacions aquestes, mentre que els de l'habitació 4 respondrien a una zona oberta, sense que mai s'hi arribessin a delimitar contorns per manca d'una excavació sistemàtica. Davant d'aquests indicis, Junyent apuntà la possibilitat que es tractés d'una destrucció generalitzada arreu de l'assentament, ja que les restes de l'in-

¹ En aquesta nostra revisió crítica dels materials de vernís negre intentarem aprofitar les informacions ofertes per Junyent en els casos que els materials siguin identificables i clars.

cendi/destrucció apareixien tant en el vessant com en la part superior; la cronologia respondria al començament del segle II a.C. (*Ibidem*: 132). Tanmateix, la majoria dels materials no disposen de contextos clars.

D'altra banda, l'any 1973 l'Institut d'Arqueologia i Prehistòria de la Universitat de Barcelona va decidir realitzar una campanya d'excavació en el jaciment amb la col·laboració dels afeccionats d'Artesa de Lleida, la qual afectà la part alta del poblat, a continuació de les sis habitacions excava- des ja anteriorment. Aquesta actuació posà al descobert sis habitacions més, sense que aquesta vegada es detectessin restes de destrucció o incendi. Amb tot i la poca entitat dels nivells documentats durant la campanya, J. Maluquer de Motes proposà provisionalment dues fases per al poblat: *Margalef I*, tardà, d'època incerta sense que la seva relació amb l'hàbitat preromà estigui completament confirma- da; i una segona o *Margalef II* que correspondria al veritable poblat actiu durant els segles IV-III a.C. (Maluquer de Motes 1982).

En conclusió, segons els investigadors que han tractat la cronologia de l'assentament, es tractaria d'un poblat que iniciaria la seva vida durant el segle IV a.C, per acabar, presumiblement en una

data hipotètica entorn del 200 a.C, i d'una manera traumàtica.

2. LES PRODUCCIONS

Pel que fa ja a les ceràmiques de vernís negre², hem de dir que es tracta d'un grup prou homogeni i emmarcable, de fet, en un període que abastaria el segle III a.C. i el començament del II a.C. Després dels jaciments del Molí d'Espígol i del Tossal de les Tenalles, Margalef és el que ofereix més varietat de produccions atribuïbles a aquest període, amb tot i no haver estat objecte d'excavacions arqueolò- giques sistemàtiques ni continuades.

La distribució dels materials és la següent (fig. 1):

² Els materials estudiats en aquest article es troben en dipòsit al Museu d'Artesa de Lleida. Des d'aquestes línies volem agrair a Josep Gallart la seva amabilitat i disponibilitat a l'ho- ra de facilitar-nos la consulta i l'estudi de les peces que apa- reixen en aquest treball.

	Prod.it.	TPR	3+1	Nikia	CA	Total
Plat		1				1 3,57%
Lamb. 23		1				
Copa/escudella		3	3	1	9 56,25%	16 57,14%
Lamb. 26/F 2762		2	2	1	1	
Lamb. 27B					4	
Lamb. 28ab					3	
Base		2	1		1	
Bol	2				5 31,25%	7 25%
Lamb. 27ab					4	
F 2157	1					
F 2734	1					
Base					1	
Vas amb nanses		1			2 12,5%	3 10,71%
Lamb. 40E		1				
M. 68bc					2	
Forma Tancada	1					1 3,57%
Gerra						
F 6520	1					
TOTAL	3	5	3	1	16	28

FIGURA 1: formes i produccions representades.

2.2 Produccions Itàliques

Nombre d'individus: 3

Percentatge total de la vaixel·la de vernís negre: 10,71%

Amb aquesta denominació volem referir-nos a aquells productes originaris de la península Itàlica i que no responen a produccions i tallers ben tipificats. Es tracta, doncs, de productes d'abast local-regional, fabricats per a satisfer les necessitats d'un consum d'àmbit regional, i el fet esporàdic i localitzat de la seva presència en quantitats quasi bé testimonials a les nostres terres, referma aquesta opinió. L'ur comercialització, l'hem d'entendre, doncs, com un fet excepcional.

2.2.1. Zona etrusca/etruscolacial

FORMES OBERTES

COPA/ESCUDELLA

—Morel F 2157 (fig. 3.1)

L'atribució a la campaniana A (CA) d'aquesta copa àpoda, oberta, poc profunda i de parets força exvasades de Øv 17cm³ ens resultava bastant forçada, car les seves característiques tècniques i formals no s'adeien amb les típiques de la producció d'Ischia-Nàpols: la decoració, per bé que semblant, no acaba de coincidir amb els esquemes compostius usuals (rosassa elaborada impresa o bé cercles concèntrics pintats sobre fons intern amb decoració pintada-incisa de suport), les característiques tècniques d'una pasta marró propera al beix, dura, aspra, porosa, sense mica, amb un vernís negre olivaci molt metàl·lic, no segueixen tampoc les canòniques apuntades per a la CA; i per últim, la forma massa exvasada i de parets lleugerament ondulades, molt oberta i poc profunda, marxa de les típiques copes àpodes Lamb. 33a. Tot plegat ens portà a considerar com a hipòtesi versemblant l'origen etrusc que J.P. Morel atribueix als bols del tipus F 2157, amb el perfil i descripció dels quals coincideix plenament el nostre exemplar; la cronologia d'aquestes peces caldria situar-la a mitjan segle III a.C. (Morel 1981: 142).

³ Les mesures que apareixen en el text s'expressen en centímetres, i han estat calculades per aproximació en base a la mesura més propera. La representació gràfica de cada peça ofereix, de manera complementària, la mesura exacta en mil·límetres.

BOL

—Morel F 2734 (fig. 3.2)

Es tracta d'un petit bol de Øv 9cm, complet, però que no hem pogut estudiar, ja que ha estat sotret recentment del Museu d'Artesa de Lleida. Així doncs, hem hagut de guiar-nos per la descripció i el dibuix efectuats per E. Junyent en el seu estudi del vernís negre de Margalef (Junyent 1974: 385 —fig. 2.6—).

Pel que fa a la forma, sembla segura la seva identificació amb el tipus F 2734 de Morel, que aquest autor situa abundantment en l'àrea etruscolacial, amb una cronologia de segle III a.C. (Morel 1981: 213). No obstant això, Morel tampoc omet la seva presència en la zona del golf de Lleó, obrint, potser, la possibilitat a una fabricació de variant regional en aquest sector. La descripció tampoc ens ajuda gaire, ni els paral·lels coneguts, els quals es decanten més cap a la hipòtesi d'un origen itàlic.

FORMES TANCADES

GERRA

—Morel F 6520 (fig. 3.3)

Les gerres d'aquesta espècie són generalment de format petit i es caracteritzen per presentar un perfil convex-concau⁴, rematat per una vora-llavi girat cap a l'interior del vas, tot formant una mena de petita plataforma; en la part superior trobem un broc aplicat, i finalment una nansa semicircular vertical que uneix dos punts de la vora, a la manera d'un cistell. Així doncs, sembla tractar-se d'un atuell principalment pensat per al servei de líquids.

La identificació d'aquesta forma resulta difícil si no es disposa de la nansa que completa la forma de cistell, o bé de la zona on es localitza el broc; la pauta que vam seguir per a la seva atribució final fou la particularitat que presentava el llavi girat cap a l'interior i la característica decoració pintada en blanc de garlanda i puntets, trets aquests que només s'aprecien en l'espècie F 6520.

⁴ Pròxim al dels escifs àtics *Skyphos type A: Attic type* de sèrie recent (Sparkes & Talcott 1970: 85). Amb tot, és interessant observar que els escifs de petites dimensions de figures roges del "Grup de Clusium" (*special type with both handles horizontal*), datables del darrer terç del segle IV a.C. (Beazley 1947: 116-117 —lám. 28.1/3—), tenen el mateix perfil convex-concau, accentuant l'aspecte globular de la part superior del vas, talment la majoria de les gerres de l'espècie F 6520.



FIGURA 3: núm. 2, dibuix segons E. Junyent (Junyent 1974: 385 -fig. 2.6-);
 núm. 4, dibuix segons E. Junyent (Junyent 1974: 380-382 --fig. 1.1-).

Respecte dels exemplars coneguts d'aquest tipus de gerretes, hem de dir que se'n coneixen ben pocs. A banda dels citats per J.P. Morel com a paradigmes de la sèrie, amb un clar origen etrusc (Morel 1981: 398-399), coneixem encara dues peces més. Una, completa, prové del dipòsit de la part oriental de la tomba 53 (320/280 a.C.) de la necròpoli d'Alèria, i ofereix les mateixes característiques formals, la mateixa decoració pintada, i la mateixa zona reservada que la peça de Margalef (Jehasse & Jehasse 1973: 269 —lâm. 110.752—). L'altra fou trobada a Ensérune, datada entorn del 300 a.C., i amb un origen proposat en l'Etrúria meridional (Jolivet 1980: 694-695 —fig. 3.19—).

Si bé l'atribució continua essent qüestionable, la hipòtesi, com en el cas anterior, ens resulta versemblant. Per la cronologia de primera meitat de segle III a.C. que J.P. Morel dóna a aquests vasos (Morel 1981: 398-399), i pel fet de trobar altres peces també relacionables amb aquesta àrea geogràfica de producció, podríem pensar que totes tres peces etruscoliacials, copa, bol i gerra, haurien arribat en un mateix moment, juntes, com un conjunt excepcional, exòtic, de cert valor.

També hauríem de tenir en compte que aquest vas fou trobat en l'estrat d'incendi/destrucció documentat en l'habitació 6 (Junyent 1972: 108), conjuntament amb una escudella del Grup 3+1 i una forma Lamb. 28ab de CA, pel que fa al vernís negre.

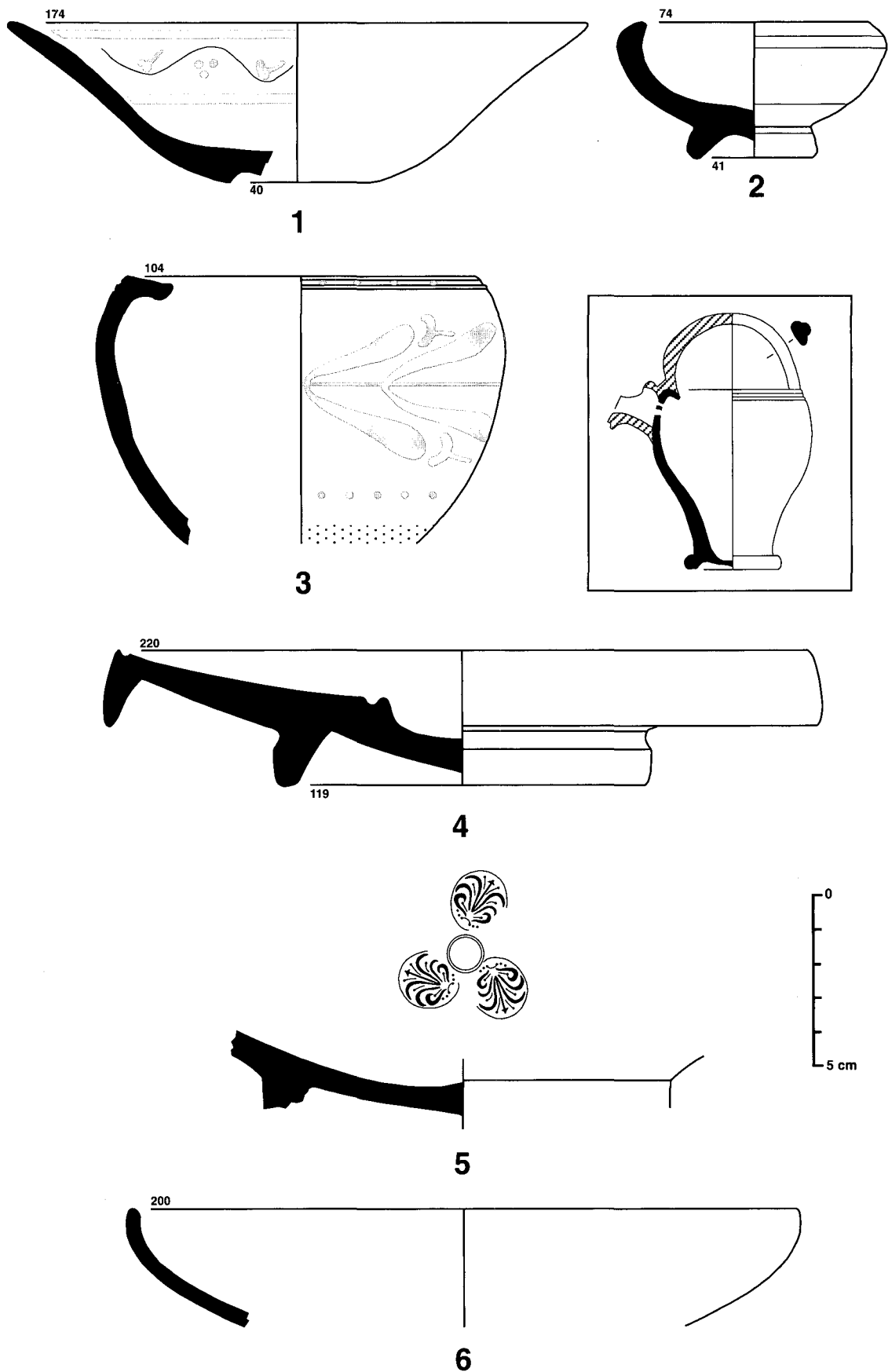
2.3. Tallers occidentals del segle III a.C o Tallers de Roses

Nombre d'individus: 9

Percentatge total de la vaixel·la de vernís negre: 32,14%

Sota aquest títol agrupem el conjunt de produccions de vernís negre elaborades durant el segle III a.C. en algun centre de la Mediterrània occidental (verbigràcia, taller de les Tres Palmetes Radials, de les Tres Palmetes Radials sobre Estries, de Νικια-Ιων.χ, Grup 3+1, etc.). Per bé que la localització dels diferents obradors no hagi estat del tot ben definida, resulta força probable considerar com a hipòtesi de treball un origen comú en la colònia grega de *Rhode* (Roses) (Adroher 1990: 79-80).

2.3.1. Taller de les Tres Palmetes Radials

Nombre d'individus: 5

Percentatge total tallers occidentals: 56%

Percentatge total de la vaixel·la de vernís negre: 17,86%

Definit i sistematitzat per E. Sanmartí (Sanmartí Grego 1978a: 554-588; Sanmartí Grego 1978b), es tracta d'un taller actiu des del final del segle IV a.C. fins al final de la centúria següent (Sanmartí Grego 1978a: 580; Adroher 1990: 83; Principal 1995a: 435-437), i ubicat en la colònia de *Rhode*, els productes del qual foren àmpliament distribuïts per una franja territorial compresa entre la zona del Llenguadoc occidental (punt més septentrional) i la comarca murciana de Cartagena (punt més meridional).

FORMES OBERTES

PLAT

—Forma *Lamboglia 23/Morel F 1121* (fig. 3.4)

Forma sobradament documentada entre els productes del taller de les Tres Palmetes Radials (TPR), resulta el plat per excel·lència entre el "servei" de vasos típics d'aquest obrador (Sanmartí Grego 1978a: 563; Principal 1995a: 397-398). No obstant això, el plat de peix de Margalef ens presenta problemes, car, de la mateixa manera que el petit bol itàlic tractat anteriorment, ha desaparegut dels fons del Museu d'Artesa de Lleida. Això ens obliga, de nou, a tornar al treball de Junyent per intentar la revisió d'aquesta peça.

Segons l'esmentat autor (Junyent 1974: 380-382 —fig. 1.1—), és un plat de Øm 23cm, amb una base de mesures considerables (gairebé Øb 12cm). D'altra banda, les característiques formals descrites per Junyent s'ajusten prou bé a les dels productes de TPR, així com la forma.

També disposem d'informació "estratigràfica" per a aquesta peça, ja que aparegué en l'estrat de cendres de l'habitació 1 (Junyent 1972: 91), conjuntament amb una àmfora ibèrica afectada pel foc, del tipus AI-4a de la classificació de Bruguera i de cronologia força vaga: entre els segles V-II a.C. (Bruguera 1994: 30-31); també hem d'afegir a l'esmentat conjunt de l'habitació 1, dos pitxells de terrissa comuna púnica centromediterrània del tipus 521a de Lancel (Junyent 1972: 91 —fig. 9—), amb una datació gairebé idèntica a la de l'àmfora: final del segle V-II a.C. (Lancel 1987: 113 —lâm. 18—; Adroher 1993: 377).

COPA/ESCUDELLA

—Forma *Lamboglia 26/Morel F 2762*

Com ja observà E. Sanmartí (Sanmartí Grego 1978a: 554-556), l'escudella de format gran, pro-

funda, de parets al biaix i vora reentrant fou el vas estrella no solament de la llarga producció de TPR, sinó de tots els tallers occidentals protocampanians. En la Catalunya occidental, l'escudella Lamb. 26 és l'atuell dominador amb diferència, i representa aproximadament el 28% del total de vasos de TPR dels jaciments de la zona (Principal 1995a: 438).

Disposem, amb seguretat, de dos individus corresponents a aquesta forma, identificables a partir d'una peça amb perfil complet (fig. 4.2) i d'un fragment de vora (fig. 3.6), però que podrien arribar fins a un total de tres si consideréssim com a pertanyents a la forma Lamb. 26 dues bases decorades més (fig. 3.5 i fig. 4.1). Tanmateix, analitzarem totes dues bases en un apartat diferent, encara que gairebé amb total convenciment afirmariem que la corresponent a la fig. 3.5, de fet pels paral·lels que presenta aquesta decoració en altres jaciments, hauria de pertànyer a una escudella d'aquest tipus.

Tornant als dos exemplars esmentats, el seu estudi pot apuntar-nos diversos trets diferencials. Si observem la peça de la fig. 4.2, veurem que es tracta d'un vas que, malgrat hagi patit algun tipus d'acció negativa produïda pel foc (mala cocció/exposició a un incendi), denota una qualitat excel·lent (quant a pasta i vernís), a més de conservar un filet en reserva en la zona d'unió de l'anell del peu amb la paret; la forma i perfil del vas té molts punts de contacte amb la tipologia àtica de les escudelles *Incurving Rim Bowl* (forma Lamb. 21) (Sparkes & Talcott 1970: 131-132); la decoració és de palmetes ben elaborades, de dimensions grans, molt juntes en el centre del fons intern, amb orla d'estries densa i separada del motiu central.

Aquests trets denoten, dins el global de la producció de TPR, un cert aire arcaïtzant o com a mínim diferenciador de la resta dels altres productes del taller (detalls de forma, vernís, disposició de la decoració). De la mateixa manera, hauríem d'afegir-ne d'altres més facultatius com ara la incisió d'un petit cercle en el centre del fons intern o la presència d'ungla en la superfície de repòs; però, potser, el punt més constant és que sempre es donen en exemplars d'argila roig/rosa, mai en els d'argila groga/marró/beix, també usada aquesta varietat per a la fabricació d'altres vasos. A més, hi ha estampilles que només apareixen en peces que reuneixen alguna d'aquestes característiques: per exemple, la palmeta impresa en la nostra copa/escudella es coneix a Roses (Sanmartí Grego 1978a: 518-519 —lám. 85.1537 i 1539—), al Tossal de les Tenalles (Principal 1993: 98 —fig. 12.135—), a la Cadira del Bisbe (Álvarez & Carrasco 1979-80: 246

—fig. 3.19—), i a Alorda Park (Principal 1995a: 223 —lám. 88.1241—), sempre en bases d'aquestes condicions.

Una darrera qüestió sobre aquesta peça seria el grafit incís que presenta sobre el fons intern. Es tracta de la marca isolada que potser hauríem d'interpretar com un signe de control (lletra, numeral?), utilitzat molt probablement per comptabilitzar els productes o bé com a control qualitatiu; la seva transcripció resulta confusa, ja que tan bon punt podria tractar-se de la grafia alfabètica ibèrica **u**. (Cura 1993: 223), o àdhuc d'una **ψ** grega desprovista de la barra vertical inferior, potser un numeral (Hernández 1995: 698). Tanmateix, convé recordar que precisament Margalef ha ofert diversos exemples d'escriptura ibèrica: una inscripció sobre un aribal de vaixel·la grisa a torn, i la famosa sobre fusaiola (Untermann 1990: 169-170).

Altrament, el fragment de vora de la fig. 3.6 (Øv 20cm), presenta una forma més oberta i potser no tan profunda, més del tipus de la típica Lamb. 26 protocampaniana, la qual s'allunya dels trets arcaïtzants suara esmentats.

VAS AMB NANSES

CÀNTAR

—Forma *Lamboglia 40E* (Morel F 3520)
(fig 5.1)

Ens trobem, altra vegada, davant d'una peça que no ha pogut ésser estudiada per nosaltres de manera directa per les raons expressades anteriorment en els casos del petit bol F 2734 i del plat de peix; seguirem, doncs, també en aquest cas, les indicacions d'E. Junyent (Junyent 1974: 392 —fig. 5.16—).

La peça se'ns presenta com un petit càntar de Øv 9cm amb una alçada de 8cm, i que Junyent ja apunta com mesures aproximatives⁵. El fet de presentar un diàmetre de vora més gran que l'alçada ens fa qüestionar la validesa global del seu disseny, encara que els trets principals definidors de la forma (vora, zona carenada, nanses) són prou clars. La descripció de pasta i vernís s'adiu força a la dels productes de TPR; endemés, també sabem amb seguretat que aquest tipus de càntar fou fabricat per l'obrador de Roses (Sanmartí Grego 1978a: 568). *A priori*, doncs, podríem proposar que es considerés

⁵ De fet, no es tracta d'una peça sencera, sinó d'uns fragments que oferien la possibilitat de dibuixar el perfil aproximat del càntar.



FIGURA 4



1

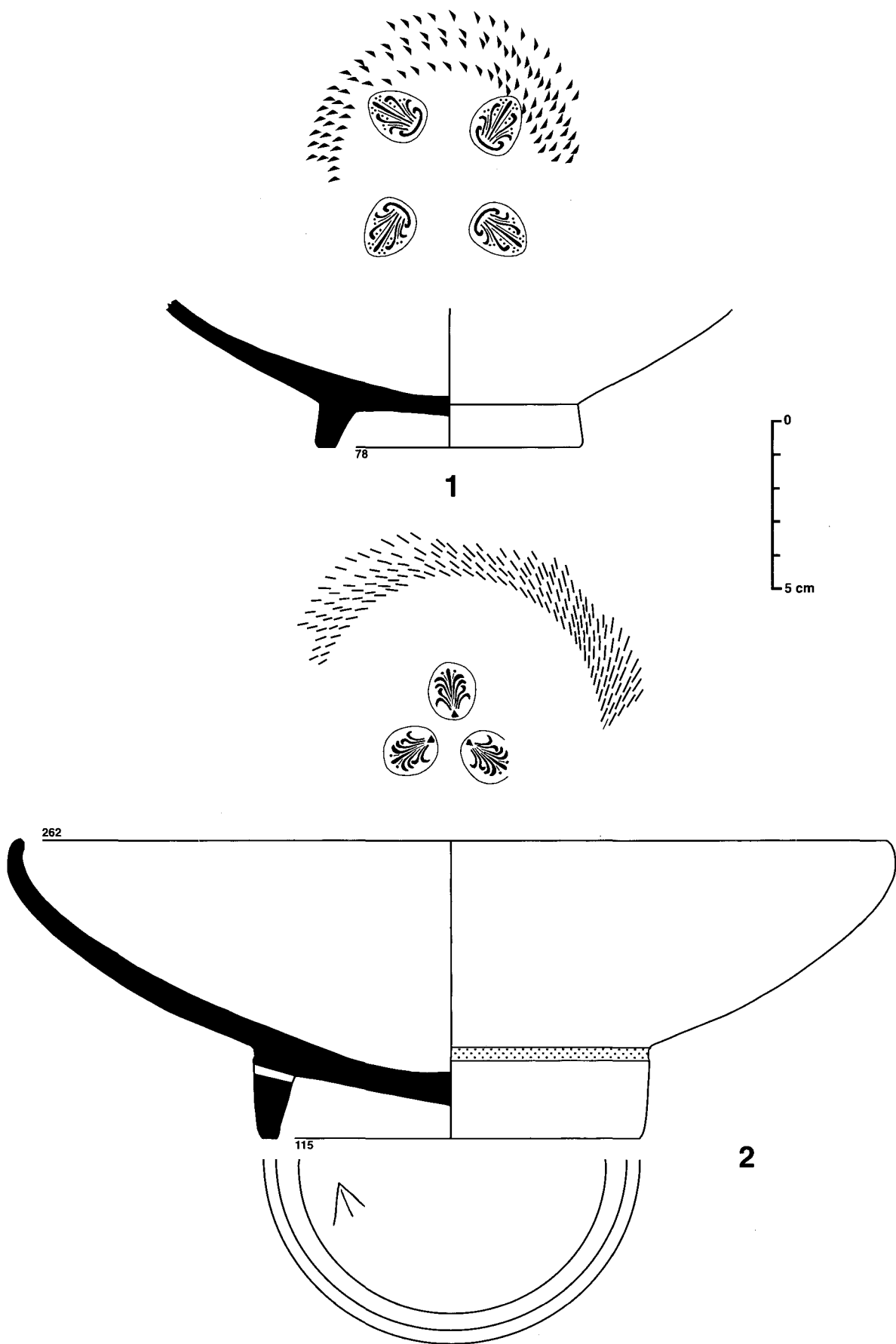
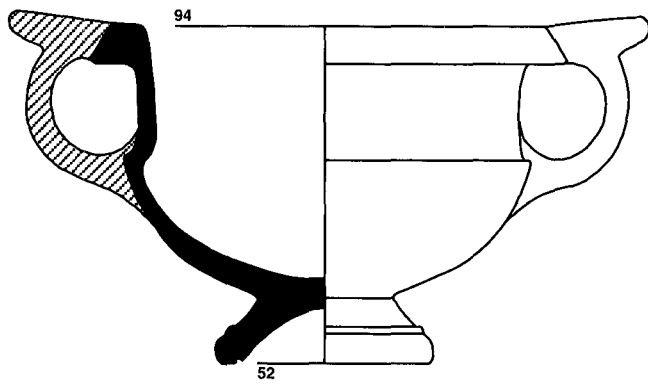
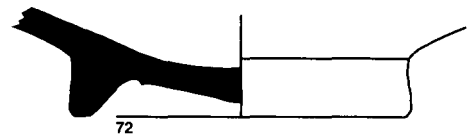

2

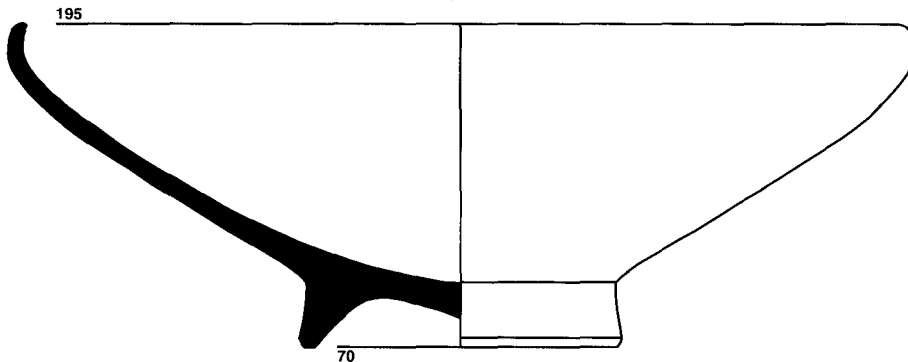
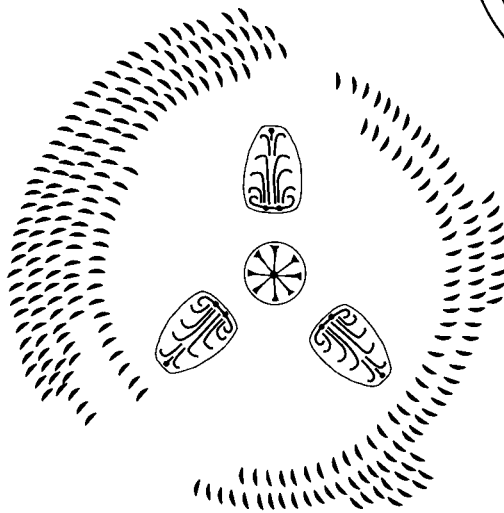
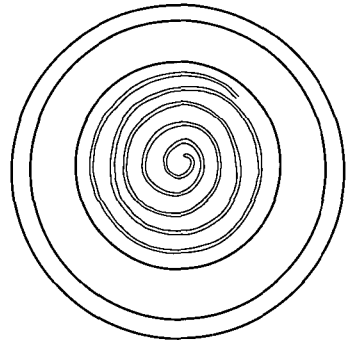

3

FIGURA 5: núm. 1, dibuix segons E. Junyent (Junyent 1974: 392, fig. 5.16).

aquest petit càntar com un producte de TPR. Malgrat tot, voldríem fer notar que no presenta cap tipus de decoració, ni la típica de garlanda pintada en la zona del coll, ni la banda de pseudogallons incisos en la zona de la panxa-paret. També això ens resulta excepcional car no coneixem cap altre petit càntar de TPR que, com a mínim, no presenti qualssevol d'aquestes decoracions; d'altra banda, la secció del llavi resulta gairebé rectilínia i excessivament guixada, cosa que l'allunya dels tipus coneguts amb vores més aviat primes, motllurades i generalment exvasades (Principal 1995a: 420).

BASES I DECORACIONS

—Possible forma *Lamboglia 26*?

Ja esmentades anteriorment, la peça representada en la fig. 3.5 és només un fragment de fons amb restes de tres palmetes radials que envolten un petit cercle incís, amb paral·lels a Roses (Sanmartí Grego 1978a: 533-534 —lãm. 89.1605—), a Empúries (*Ibidem*: 72-73 i 79 —làms. 7.78 i 8.98—), al Tossal de les Tenalles (Principal 1993: 98 —fig. 12.134—), al Pla de les Tenalles (Principal 1995a: 85 —lãm. 5.69—) i a la Fita (*Ibidem*: 180-181 —lãm. 73.1035—). Els exemples que hem trobat d'aquesta palmeta en concret, sempre són presents sobre fons de copes/escudella Lamb. 26 d'allò que podríem anomenar tipologia antiga.

L'altra base (fig. 4.1), tant per les seves característiques tècniques com formals, a més del disseny de la palmeta, no presenta dubtes quant a atribució: per exemple, la palmeta és la mateixa que ens apareix a Roses sobre un rebuig de forn corresponent a una cília Lamb. 42C (Sanmartí Grego 1978a: 541 —lãm. 91.1642—), com també en dues bases de l'*oppidum* d'Alorda Park (Principal 1995a: 222-223 —lãm. 88.1236—); però, curiosament, el nostre exemplar presenta les palmetes en nombre de quatre i disposades radialment sobre fons intern, en lloc de les típiques tres que defineixen i donen nom al taller. Sens dubte resulta un fet excepcional que TPR modifiqui el seu esquema decoratiu. De fet, no seria aquest l'únic cas en què un taller canvia el seu tipus compositiu/disposició de l'esquema decoratiu: Petites Estampilles no solament disposa les palmetes en paral·lel, sinó que també es coneixen casos de disposició radial o bé modificació del nombre de palmetes disposades (Morel 1969: 69). Com a hipòtesi es podria plantejar un canvi progressiu de les modes decoratives: de les tres palmetes radials que han dominat la majoria dels productes del segle III a.C. (verbigràcia, CA arcaica, alguns productes calens i púnics, tant nord-africans com ebusitans, a banda de les produccions protocampanianes occidentals i àdhuc petits vasos itàlics de prototipus

àtic⁶), es passaria a les quatre, que consolida finalment la CA a partir de l'últim quart del mateix segle.

2.3.2. Grup 3+1

Nombre d'individus: 3

Percentatge total tallers occidentals: 33%

Percentatge total de la vaixel·la de vernís negre: 10,71%

Producció individualitzada a partir de les seves característiques tècniques, formals i composició decorativa (tres palmetes radials amb una roseta central), amb un període d'activitat centrat durant la segona meitat del segle III a.C. La localització de l'obrador és incerta, encara que molt possiblement l'origen sigui parell al de les produccions de Roses (Cura & Principal 1995).

FORMES OBERTES

COPA/ESCUDELLA

—Forma *Lamboglia 26/Morel F 2762*

Fins al moment, és el vas més documentat entre les peces d'aquesta producció, generalment amb uns trets i dimensions molt homogènies, que semblen confirmar la idea de la intervenció d'una mateixa-única mà en l'elaboració (Cura & Principal 1995: 176).

Entre els materials de Margalef destaquen dues escudelles completes (fig. 5.3 i fig. 6.1) i una base isolada (fig. 5.2), que ha de correspondre també a aquesta forma. Ambdós vasos complets presenten les mateixes correspondències pel que fa a dimensions ($\varnothing v$ 19cm i $\varnothing b$ 7cm), i també la mateixa decoració: tres palmetes del tipus 1 amb una roseta característica central (*Ibidem*: 174-175), envoltat el conjunt per orla d'estries.

E. Junyent aconseguí contextualitzar un d'aquests vasos (fig. 6.1); formava part dels materials recuperats en l'estrat d'incendi/destrucció de l'habitació 6.

La base isolada, d'uns $\varnothing b$ 7cm, presenta també una decoració completa de tres palmetes del tipus 1 disposades radialment, amb una roseta central característica, rodejat el conjunt per orla d'estries. S'ha de destacar l'espiral incisa amb anterioritat a

⁶ Cas dels *Small saltcellar with broad base* (forma Lamb. 21/25B) del derelict de Secca di Capistello (Blanck 1978: 102-104 —fig. 18—), amb una cronologia aproximada entorn del final del segle IV a.C./començament del segle III a.C. (Morel 1981: 62 —n. 247—)

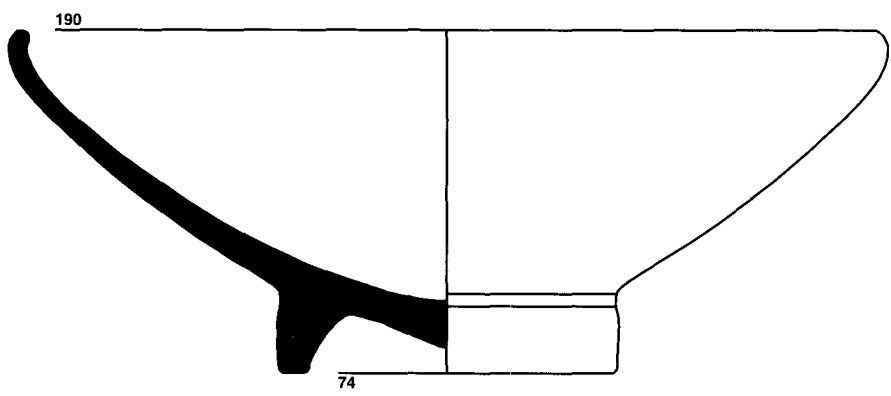
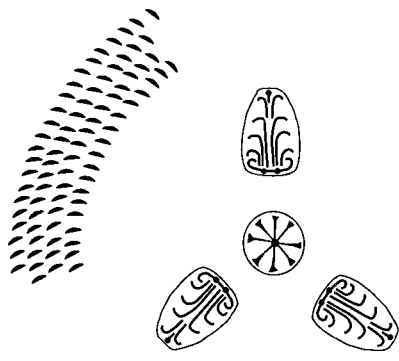

1

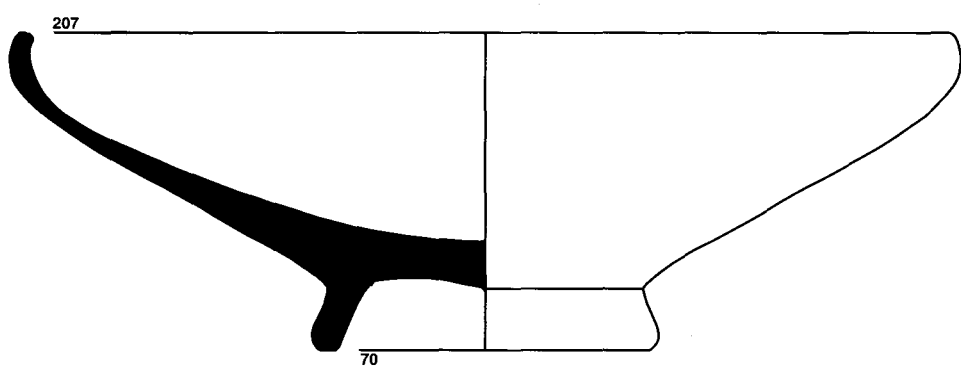
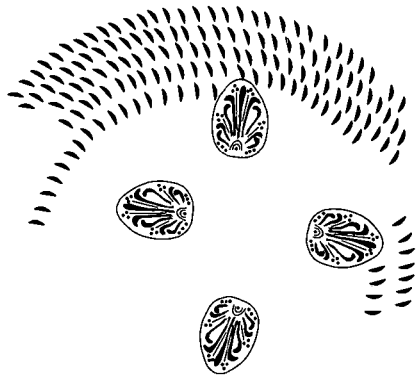

2

FIGURA 6

la cocció, disposada sobre el fons extern; decoració, o bé caprici del terrissaire?

2.3.3. Taller de Νικια-Ιων.χ

Nombre d'individus: 1

Percentatge total tallers occidentals: 11%

Percentatge total de la vaixel·la de vernís negre: 3,57%

Es tracta d'un taller protocampanià occidental, individualitzat per Y. Solier en un primer moment (Solier 1969), i per E. Sanmartí en una contribució posterior (Sanmartí Grego 1978a: 573-576). El període d'activitat de l'obrador se situa durant la segona meitat del segle III a.C., essent el seu tret definitori la presència de segells cruciformes epigràfics en grafia grega (inscripcions ΝΙΚΙΑ o Ιων.χ), disposats sobre el fons intern, i acompanyats per una agrupació de palmetes, sempre del mateix disseny. Malgrat que els trets formals, tècnics i decoratius dels vasos poden semblar poc homogenis (elaboració amb argiles distintes, perfils i dimensions variables en una mateixa forma, aparició del segell cruciforme amb tipologia diversa o no aparició d'aquest), la uniformitat de l'obrador resulta evident a partir de la repetició invariable del model d'estampilla-palmeta (Principal 1995a: 451).

FORMES OBERTES

COPA/ESCUDELLA

—Forma Lamboglia 26/Morel F 2762 (fig. 6.2)

L'escudella de dimensions mitjanes-grans, de vora reentrant, típica de les produccions protocampanianes, resulta també el vas més fabricat per Νικια-Ιων.χ, sigui quina sigui la seva variant (Principal 1995a: 443-444).

En aquest cas, hem pogut estudiar una copa/escudella completa de la variant d'argila roja, sense segell central (anònim), que presenta les dimensions següents: Øv 21cm i Øb 7cm; aparegué en l'estrat d'incendi/destrucció documentat en l'habitació 3, conjuntament amb un bol Lamb. 27ab de CA (fig. 10.4).

2.4. Campaniana A

Nombre d'individus: 16

Percentatge total de la vaixel·la de vernís negre: 57,14%

Amb la denominació CA es pretén definir la producció de conjunt de vaixel·la fina de vernís negre elaborada en el cercle d'Ischia-Nàpols per espai de quatre selges (IV-I a.C.), i que conegué una difusió considerable arreu de la Mediterrània centroccidental. Durant aquest període, la producció evolucionà en diverses fases (Morel 1980: 102; Morel 1981: 47; Py 1993: 146), iniciant-se el moment més òptim de la seva exportació a partir del final del segle III a.C., i fins a mitjan segle I a.C.

Els exemplars estudiats aquí pertanyen a la variant antiga de la CA (225/180 a.C.) (*Ibidem*).

FORMES OBERTES

COPA/ESCUDELLA

—Morel F 2762

Aquest tipus d'escudella ampla, oberta, profunda i de vora clarament reentrant resulta ser un dels vasos típics produïts pels obradors protocampanians (verbigràcia, TPR, Νικια-Ιων.χ o 3+1); per contra, no és una forma que sovintegi en el repertori de la CA, en què les escudelles properes a aquesta tipologia presenten vores en vertical (F 2812) o amb un lleuger exvasament (F 2823), i, en general, parets no tant rectilínies i inclinades.

Així doncs, l'escudella representada en la fig. 7.1 no deixa de resultar excepcional. Els trets tècnics són clarament atribuïbles a la CA (argila i vernís), però la tipologia del vas i el motiu decoratiu no són gaire corrents en aquesta producció. Tanmateix, no creiem que es tracti d'un producte d'obradors protocampanians.

Analitzem-ne ara alguns trets. Respecte de l'esquema decoratiu, ha conservat de manera completa una única roseta central sobre fons intern, de set pètals separats per puntets, amb botó central, envoltada aquesta per orla de petites estries; rosetes d'aquest tipus no són gaire freqüents entre el repertori d'estampilles de les oficines protocampanianes occidentals, les quals generalment ofereixen models més complexos de roseta (més pètals, pètals més estilitzats, pètals dobles, combinacions de radis-punts, etc.) (Principal 1995a: 432). Altrament, aquesta roseta resulta ben documentada en CA: apareix sobre una base del Tossal del Mor (Principal 1995b: 34 —núm. 25—), sobre Lamb. 27ab al Molí d'Espígol (Principal 1995a: 140 —lám. 52.685—), així com sobre bol (forma Lamb. 27ab) en la tomba 69 (final del segle III a.C./començ del II a.C.) de la necròpoli del Cabecico del Tesoro (García, García Cano & Ruiz 1989: 142 —fig. 26.1—). Si bé l'es-



FIGURA 7

quema compositiu de la decoració és usual en la producció de TPR sobre formes Lamb. 26 i Lamb. 28ab (Sanmartí Grego 1978a: 560-561), no existeix gaire documentació que ens corroborei un ús normalitzat d'aquesta composició per part de la CA; això no obstant, entre els vasos recuperats en el dipòsit de l'oficina del Corso Umberto/Rettifilo a Nàpols, existeixen nombroses bases, així com copes de la forma Lamb. 28ab, que presenten aquest esquema decoratiu (roseta+orla d'estries). La seva aparició en un vas de sèrie gran, continua essent, però, un cas excepcional.

Quant a la forma, l'escudella de vora reentrant no és molt comuna entre els vasos de CA, encara que coneixem alguns exemplars corresponents a aquesta tipologia provinents del Molí d'Espígol, també atribuïbles, *a priori*, a la CA (Principal 1995a: 483-484 —làms. 41/41.489/492—)⁷. Per bé que no resulti un element gaire conclouent, hem de fer notar que en els casos del Molí d'Espígol i de Margalef, les bases de les escudelles F 2762 de CA es corresponen únicament amb bases del tipus F 211b de Morel (Morel 1981: 462)⁸; aquestes bases també poden donar-se en vasos d'obradors protocampànians, però no són ni exclusives ni gaire corrents en la tipologia de l'escudella de vora reentrant d'aquests tallers⁹.

—Forma Lamboglia 27B/Morel F 2812+2823

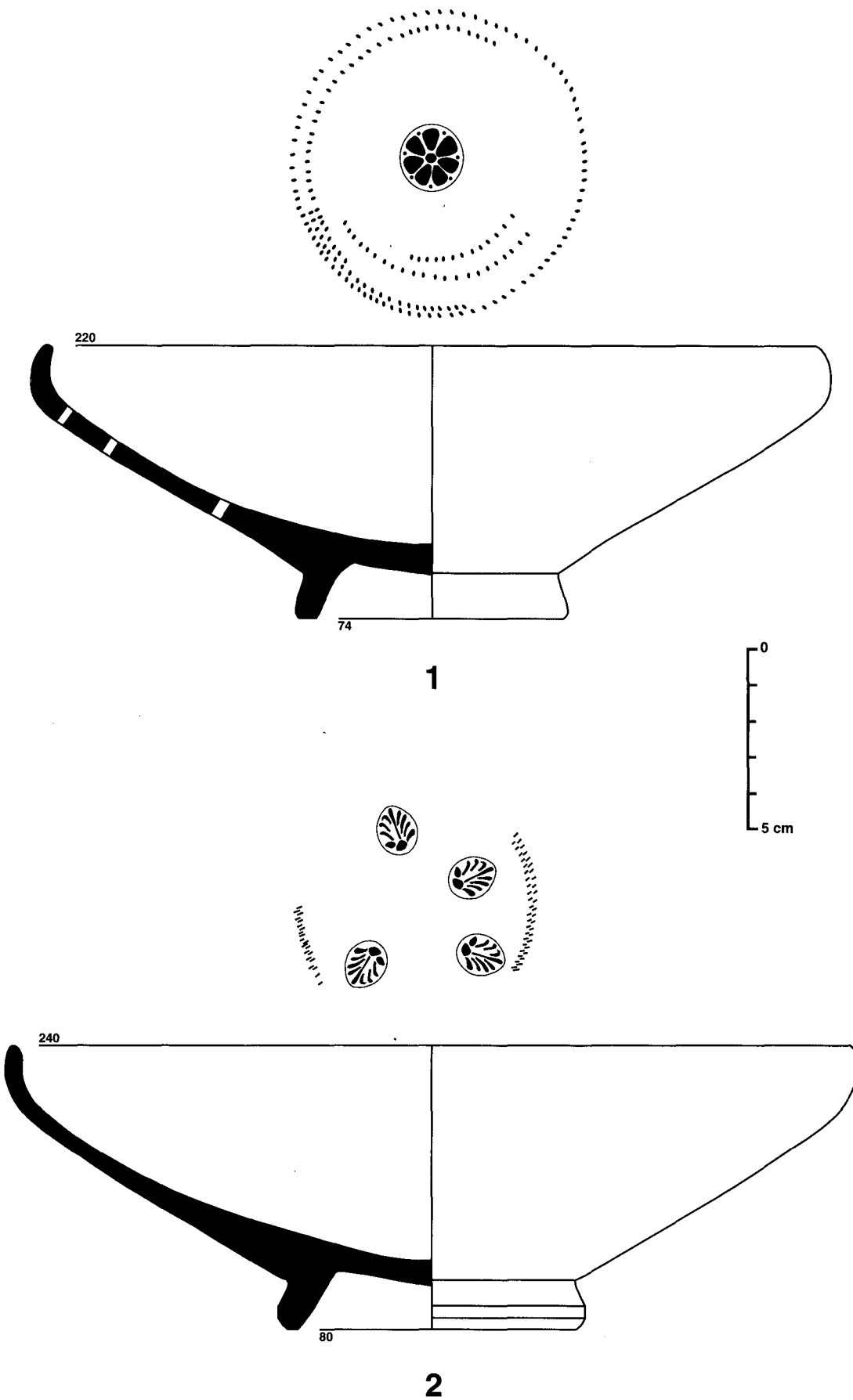
L'escudella oberta, mitjanament profunda, de dimensions grans i de vora recta (F 2812) o lleugerament exvasada (F 2823), fou un dels vasos corresponents a la variant antiga de la CA més adquirits en la zona de la Catalunya occidental i que sembla haver rebut un tracte preferencial a l'hora de la comercialització (Principal 1995a: 510). La característica més remarcable és la presència de decoració estampillada sobre el fons intern, consistent en quatre palmetes disposades radialment i en creu, de disseny complex i variat, amb orla d'estries.

Disposem d'uns quatre individus complets corresponents a aquesta forma, amb Øv 22cm

⁷ Llurs conjunts estampillats (agrupacions de quatre palmetes radials en creu i orla d'estries) també tenen paral·lels exactes en altres vasos de CA.

⁸ Peus de parets rectilínies, paral·leles i amb el punt d'unió entre la paret interna i el fons intern més elevat que el de la paret externa amb la base de la paret del vas.

⁹ Dominada, de manera majoritària, per les bases de tipus F 213 (Morel 1981: 463).

(fig. 8.1-2 i fig. 9.1) i 24cm (fig. 7.2), mentre que les bases oscil·len entre els Øb 7cm (fig. 9.1) i 8cm (fig. 7.2, fig. 8.1-2).

Hauríem de destacar que tots han conservat decoració estampillada: quatre palmetes disposades radialment sobre fons intern, envoltades per orla d'estries. Entre aquestes, cal considerar les de la peça de la fig. 7.2, amb paral·lels al Tossal de les Tenalles (sobre una Lamb. 28ab) (Principal 1993: 104 —fig. 6.54—), al Tossal de l'Àliga també sobre una Lamb. 27B de Øv 21cm i Øb 7cm (Principal 1995a: 185 —làms. 74.1046—) —talment la peça de Margalef—, al Molí d'Espígol (*Ibidem*: 144 —làms. 58.784—) i a Gebut (*Ibidem*: 167 —làms. 69.1000—); ja fora de territori català a l'*oppidum* d'Ensérune (Mouret 1927: làm. 20.7b), a Òlbia de Provença sobre base d'una clix Lamb. 42Bc (Bats 1988: làm. 19.556), i entre les peces del dipòsit de Monte Vico a Ischia. Les escudelles representades en la fig. 6 ofereixen ambdues la mateixa palmeta documentada en la fase 1B1 (200/175 a.C.) de l'illa 1 de Lattes sobre una forma Lamb. 27B (Py 1990: 96 —fig. 2/23.7—), en una de les sitges (S-52) de la terrassa est de l'*oppidum* d'Ensérune (Gallet de Santerre 1980: 74 —làms. 15.377—), a Estinglells (Principal 1995a: 114 —làms. 19.183—), al Tossal de les Tenalles sobre una base d'uns Øb 8cm (Principal 1993: 112 —figs. 4.44 i 8.100—), així com en els estrats prefundacionals corresponents al final del segle III a.C./començament del segle II a.C. (fase -2) de les excavacions de la ciutat romana d'Aeso (Isona) (Payà, Puig & Reyes 1994: 158-159 —fig. 17.1—); el disseny d'aquesta estampilla resulta força proper a d'altres aparegudes al forn púnic de Kouass (Ponsich 1969: 68 —fig. 7.1— i 69 —fig. 8.1—) amb cronologia de segle III a.C., i a alguna altra del derelict de Secca di Capistello (Blanc 1978: 104 —fig. 18—), de més que probable origen italoampunès (Ramon 1994: 25).

—Forma Lamboglia 28ab/Morel F 2646

Aquesta copa oberta, de vora exvasada i parets amb inflexió marcada o carena és un dels vasos més típics de la CA antiga, amb alguns exemples ja en la variant arcaica de la mateixa producció (Py 1993: 146; Principal 1995a: 486-487); de fet, és un atuell de clara tradició hel·lènica, hereu directe de l'escudella *Outturned Rim Bowl* (Lamb. 22) àtica. En la producció de CA atribuïble al final del segle III a.C./començament del II a.C., el vas respon, més aviat, a una sèrie mitjana-petita, decorada amb composicions estampillades de palmetes de dibuix complex (tres —variant arcaica— o quatre radials —variant antiga—) o de rosetes, amb o sense orla d'estries.

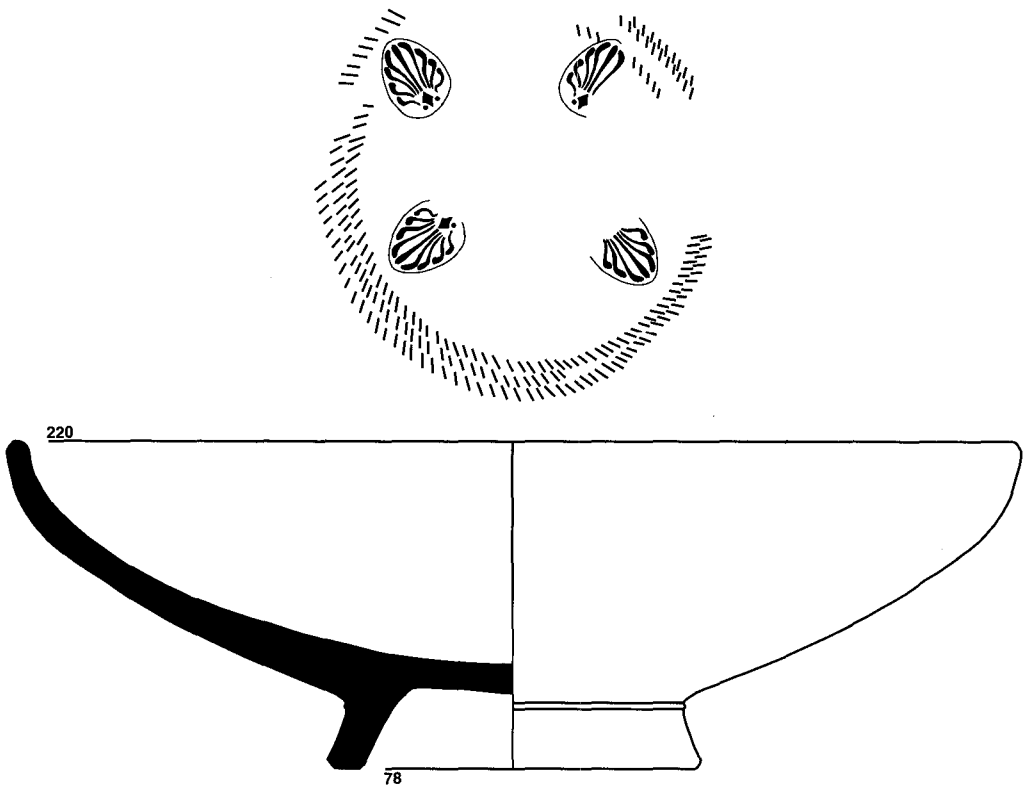

1

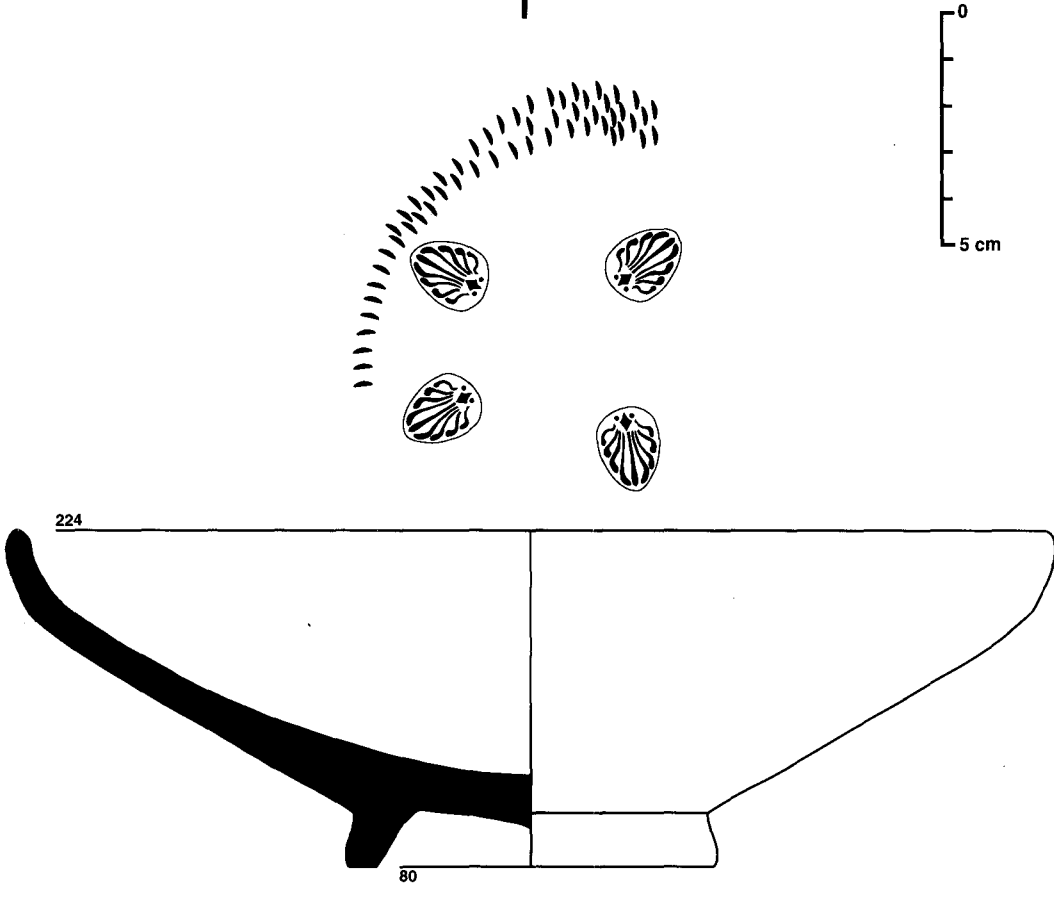

2

FIGURA 8



FIGURA 9

A Margalef existeixen tres exemplars, dos sencers-restaurats (fig. 9.2-3) i un tercer identificable a partir de la base i la carena conservades (fig. 9.4). Un primer tret comú és la seva total coincidència pel que fa a les mesures: Øv 14cm per Øb 5cm les tres bases; l'altra característica comuna seria la disposició i la decoració estampada que també presenten tots tres exemplars i que han conservat completa: de la palmeta de la copa de la fig. 9.2 en concret, hem pogut documentar-ne un conjunt igual sobre una forma Lamb. 28ab al Pla de les Tenalles (Øv 12cm i Øb 4cm) (Principal 1995a: 89 —làm. 9.94—); respecte de la base isolada (fig. 9.4) existeixen paral·lels exactes de les seves palmetes en una base (segurament d'escudella Lamb. 27B) del Tossal Rodó (*Ibidem*: 160 —làm. 68.987—), en una altra base de Øb 5cm (forma Lamb. 28ab) del Pla de Santa Bàrbara (Ramón Sariñena 1992: 139 —fig. 5.3—), de nou sobre una base de Øb 8cm provinent del Puig Cardener (Cura & Sanmartí Grego 1981: 126-128 —fig. 5.21—), i també en una escudella F 2812 apareguda en la tomba 31 (final del segle III a.C./començament del segle II a.C.) de la necròpoli del Turó dels Dos Pins (Garcia Roselló 1993: 64-65).

D'altra banda, gràcies al treball d'E. Junyent (Junyent 1972: 106) sabem que una de les copes (fig. 9.3) era originària de l'estrat d'incendi/destrucció detectat en l'habitació 6.

BOL

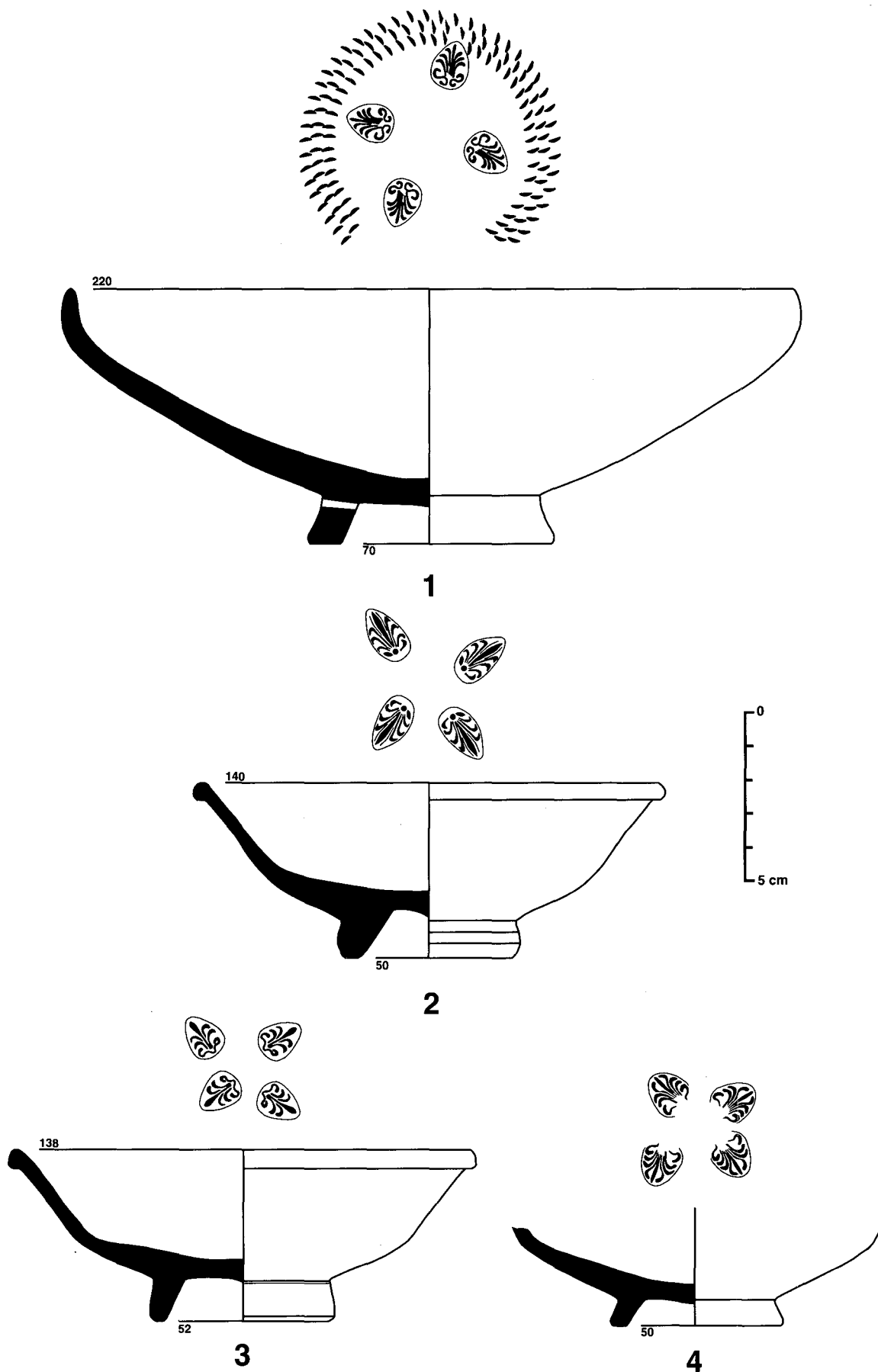
—Forma Lamboglia 27ab/Morel F 2783+2784

El bol Lamb. 27ab és, conjuntament amb l'escudella Lamb. 27B, la forma de més èxit entre la clientela peninsular del final del segle III a.C./començament del II a.C. De fet, la denominació Lamb. 27ab respondria a l'assimilació sincrètica de diverses variants de bol que, *grosso modo*, comparteixen les mateixes característiques formals (Bats 1988: 127). Usualment, els vasos corresponents a la CA antiga solen ser de talla més aviat petita (ronden els Øv 13/14cm), de vora vertical o bé reentrant, profunds i de parets esbiaixades malgrat que conservin encara certs trets de perfil hemisfèric; la decoració consisteix en una única roseta impresa sobre fons intern.

Les peces estudiades són quatre, totes amb decoració de roseta impresa. Les mesures són les següents:

Øv 12/13/14cm i Øb 4cm (fig. 10.1, 3-4)
Øv 14cm i Øb 5cm (fig. 10.2)

Respecte de les rosetes, n'hi ha de quatre tipus diferents: en dos dels bols (fig. 10.2 i 4), es tracta d'una roseta de set pètals separats per puntets i amb anell central, del tipus aparegut al Molí d'Espígol (Principal 1995a: 134 —làm. 50.614 i 616—), al Pla de les Tenalles (*Ibidem*: 92 —làm. 10.140—), al Vilar també sobre un bol Lamb. 27ab (*Ibidem*: 271 —làm. 112.1565—), a la Massana (Sanmartí, en premsa) i en els nivells de regularització del fòrum de Sagunt (Aranegui 1995: 251-252 —fig. 4—); mentre que ja fora de l'àmbit peninsular, a Òlbia de Provença (Bats 1988: làm. 66.717), en la fase I de l'*oppidum* de la Cloche sobre Lamb. 27ab també (Arcelin & Chabot 1980: 130 —fig. 9.39—), i pròxima a la de l'estrat 7 del dipòsit J1 de l'*oppidum* de Nages (Py 1978: 52 —fig. 7.182—); en el vas representat en la fig. 10.3, una roseta de sis pètals separats per radis amb botó central, present en exemples de l'abocador del forn de Corso Umberto/Rettifilo a Nàpols; altrament, en el darrer bol estudiat (fig. 10.1), la roseta, de sis pètals amb botó central i de factura deficient, està impresa en negatiu tal com també s'esdevé en un exemple anàleg del Tossal de les Tenalles (Principal 1993: 121 —fig. 12.138—); per últim, una de les bases isolades (fig. 10.5) disposa d'una roseta de set pètals separats per puntets amb anell central, roseta aquesta idèntica a la que trobem en els bols representats en la fig. 10.2 i 4.

També hem d'esmentar que un dels bols (fig. 10.4) aparegué en l'estrat d'incendi/destrucció de l'habitació 3, conjuntament amb l'escudella pertanyent al taller Νικα-Ιων.χ (Junyent 1972: 96).

VAS AMB NANSES

—Forma Morel 68bc/Morel F 3131

A l'hora d'adquirir un vas per al consum exclusiu de líquids (principalment vi)¹⁰, la clientela ibèrica sembla haver primat de manera preferencial la copa M. 68bc; peça gairebé omnipresent en els jaciments catalans amb nivells d'entorn del 200 a.C., encara que en quantitats no gaire considerables. Es tracta d'un copa amb peu alt, cònic i motllurat, perfil hemisfèric, amb dues nanses verticals bífides; per bé que no sempre, la majoria de les vegades presenta decoració de bandes pintades (blanques i/o marró-vinós) sota la vora i el fons intern.

A Margalef també es recuperaren peces atribuïbles a aquesta forma. Només dos individus dife-

¹⁰ Val a dir que el bol Lamb. 27ab i àdhuc la copeta Lamb. 28ab també podrien ésser utilitzats com a atuells per al consum individual de líquids.



FIGURA 10



FIGURA 11

renciables a partir de dues vores. El primer de diàmetre indeterminable, presenta la típica banda blanca horitzontal sota vora interna (fig. 10.6), mentre que la segona vora (fig. 10.7), més completa (\varnothing 10cm), afegeix dues línies marró-vinoses paral·leles, que completen la típica banda blanca sota vora interna; en el fons intern, s'hi insinuen tres cercles concèntrics pintats, dos marró-vinosos i un de blanc central.

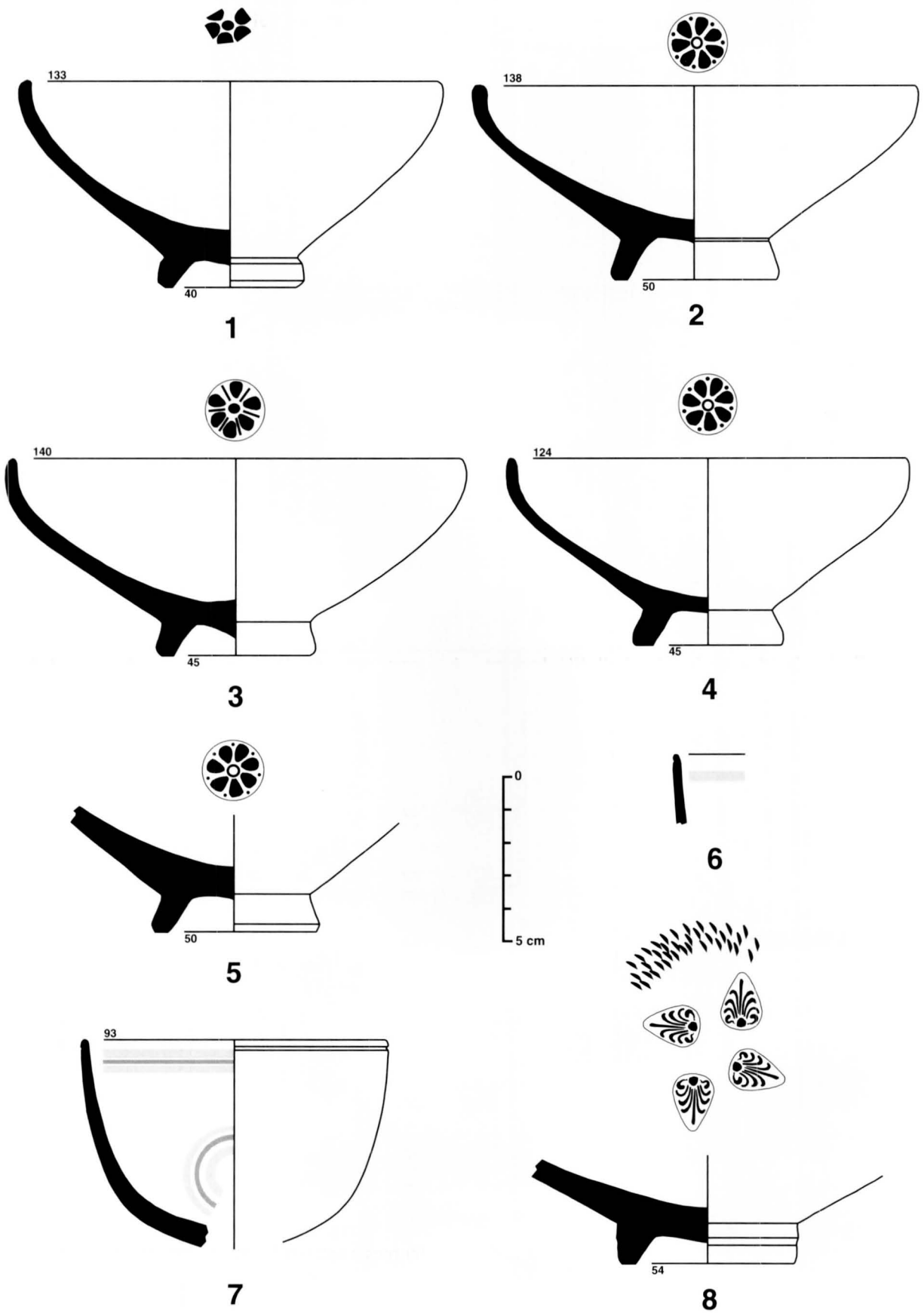
BASES I DECORACIONS

Hauríem d'esmentar, finalment, una base d'uns \varnothing 5cm amb decoració estampillada de quatre palmetes radials sobre fons intern, envoltades per orla d'estries (fig. 10.8). Molt possiblement es tracti de la base d'una copa/escudella Lamb. 28ab ja que les dimensions són petites, més d'acord amb les bases d'aquests vasos tal com hem pogut observar una mica més amunt. La palmeta és present en altres peces atribuïbles a la CA del Molí d'Espígol (Principal 1995a: 145 —lám. 62.824—), en una de molt similar en forma Lamb. 28ab del Tossal de l'Àliga (*Ibidem*: 185 —lám 76.1057—), i en l'estrat 3 de la ciutadella de Roses (Sanmartí Grego 1978a: 548 —lám. 92.1665—) on, curiosament, la impressió de les palmetes recorda vagament la disposició de les aspes d'una esvàstica, tal com succeeix en la nostra base, però no de manera tan marcada.

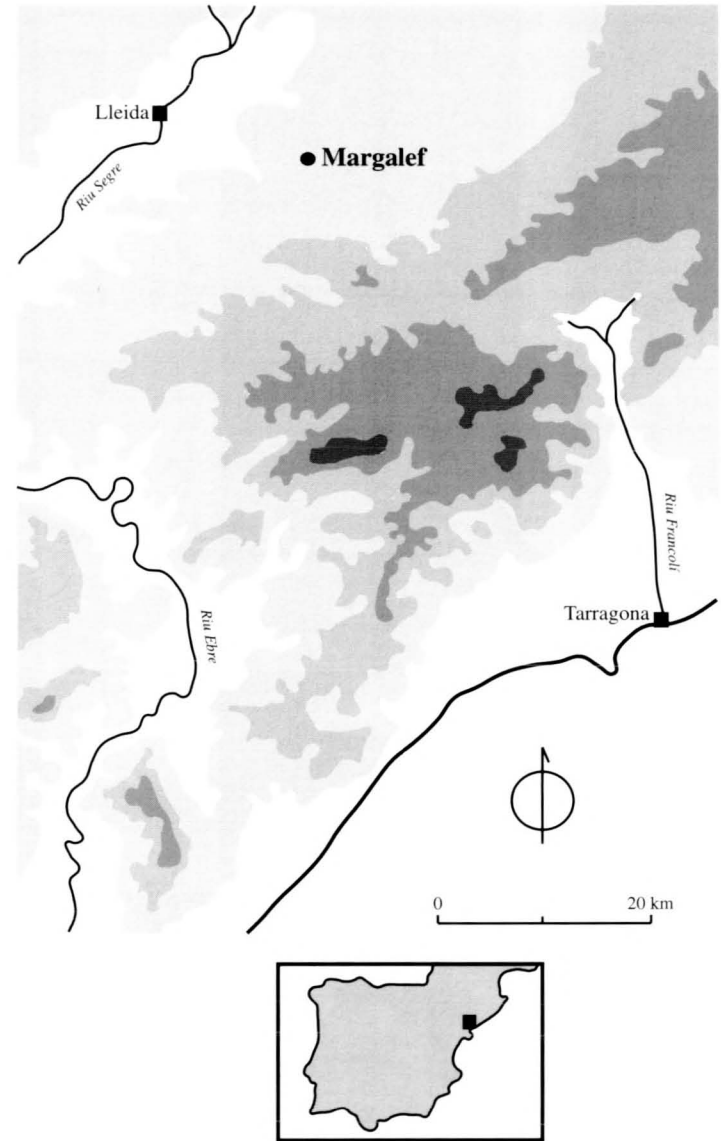
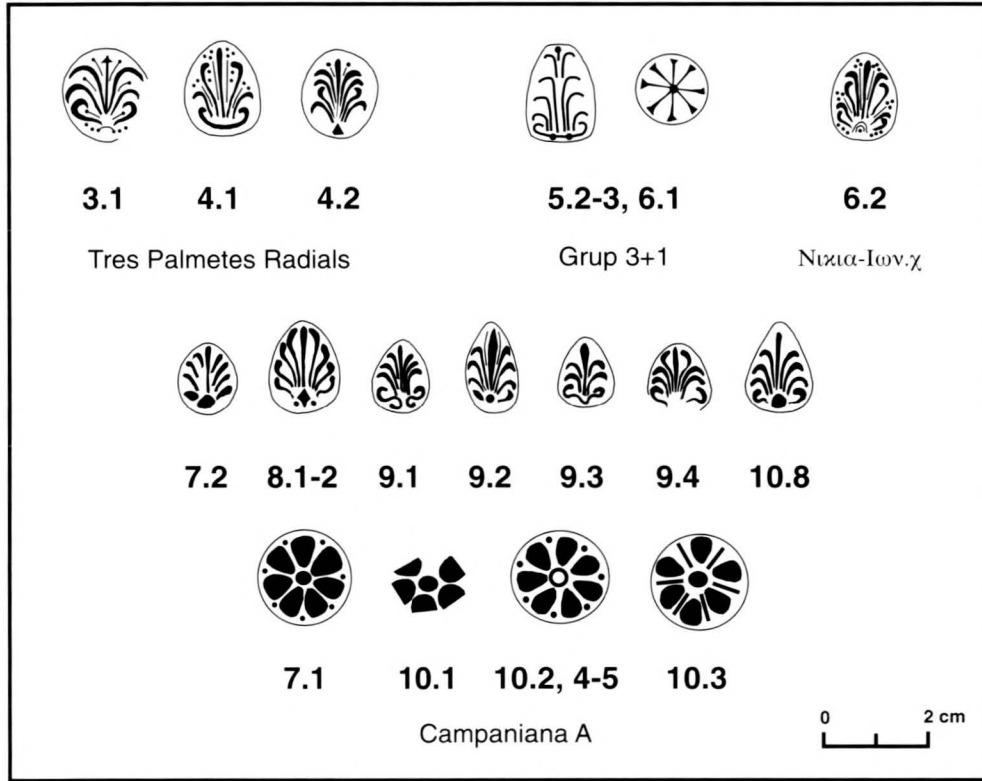
3. CONCLUSIONS

Després de l'anàlisi dels materials, podem observar, en conjunt, que la classe ceràmica més representada és la CA amb el 57,14%, seguida dels tallers protocampanians occidentals amb el 32,14% i ja més allunyades les produccions itàliques (10,71%) (fig. 2). Tot plegat ens indica que, si bé hi ha algunes peces amb una cronologia de producció/adquisició alta i que podríem fixar durant la pri-



FIGURA 2: gràfic produccions.

mera meitat del segle III a.C. (els vasos etruscoliacs, algunes peces de TPR —verbigràcia, l'escudella de la fig. 4.2—), la majoria dels materials s'insereixen en un moment de segona meitat del segle III a.C. (com ara els exemplars del Grup 3+1, Νικια-Ιων.χ., TPR) o bé ja més cap al final del segle/començament del II a.C. (CA).

És també interessant constatar el fet que no hagi aparegut cap fragment atribuïble a Petites Estampilles, quan aquesta producció és present, encara que de manera gairebé testimonial, en la majoria dels jaciments rellevants de la Catalunya occidental; coneixem exemplars al Tossal de les Tenalles (Principal 1993: 94), al Molí d'Espígol (Principal 1995a: 119-120) i al Tossal del Mor (Principal 1995b: 25). Els contextos d'aparició de Petites Estampilles acostumen a assenyalar moments de primera meitat del segle III a.C. (Morel 1969: 113), per bé que no sempre s'acompleixi aquesta premissa (Principal 1995a: 345-346). Conseqüentment, podem concloure que entre el conjunt vascular recuperat a Margalef, el material atribuïble, *grosso modo*, a la primera meitat del segle III a.C. és molt poc representatiu: només el 15% del total prodria ésser susceptible de cobrir la franja que va des del final del segle IV a.C./mitjan segle III a.C., mancant l'element més característic/fòssil director del període (Petites Estampilles)¹¹.

Així doncs, si hem d'acceptar que aquests materials provenen dels nivells de destrucció i abandonament del jaciment, es tractaria, doncs, de materials amortitzats durant l'últim període de vida de l'hàbitat. Els únics conjunts vasculars que inclouen vernís negre i que s'han pogut "reconstituir" fins al moment (habitacions 1, 3 i 6) són de datació imprecisa i perfectament emmarcable durant els darrers anys del segle III a.C., o fins i tot durant els primer decennis de la centúria següent: la vaixel·la comuna ibèrica a torn (vasos amb broc inferior, petits vasos caliciformes, bitroncocònics i elipsoidals, tapadores, així com una enòcoe piriforme de vora trilobulada), l'àmfora ibèrica i els pitxells púnics admeten perfectament aquesta cronologia; d'altra banda, convé observar que si bé la CA és la vaixel·la fina d'importació més representada en el jaciment, no ho és en els lots de les habitacions, on predomina la terrissa protocampaniana (etruscoliac, TPR, 3+1 i Νικια-Ιων.χ). Altres materials sense context ofereixen, *grosso modo*, una crono-

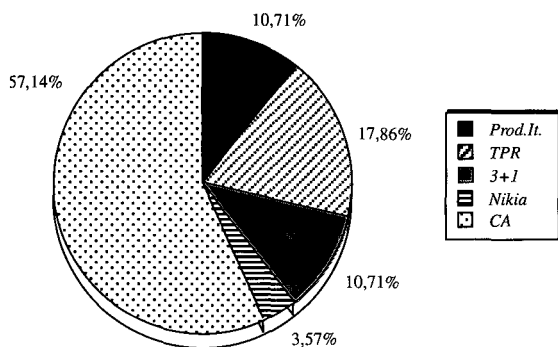
¹¹ Considerant que estem davant d'un jaciment no excavat en extensió, cap encara la possibilitat que la no presència de materials d'aquest tipus sigui deguda a la deficiència i manca de treballs arqueològics continuats.

logia més pròxima al final del segle III a.C. (entorn del 200 a.C.), que no pas de primer quart del segle II a.C. Per exemple, l'anàlisi dels càlats efectuada per M.J. Conde els identifica com els vasos més antics d'aquesta producció a Catalunya, conjuntament amb d'altres exemplars del Tossal de les Tenalles, del Molí d'Espígol, del Pla de les Tenalles i del Vilar, dins d'una cronologia del final del segle III a.C./primers anys del II a.C. (Conde 1990: 246-247); cosa que concordaria prou bé amb altres materials sense context, com ara les restes d'enòcoe de vernís roig ilerget datable del tercer quart/final del segle III a.C. (Junyent & Alastuey 1991: 15), o d'una gerra globular de grisa estampillada amb una datació força similar (Cura 1971: 58). Dissortadament, però, ens manca el complement dels contenidors amfòrics d'importació, que segurament foren víctimes de les recollides selectives de material.

Així doncs, i per concloure, el conjunt de vaixel·la de vernís negre de Margalef ens ofereix un espectre que cobreix pràcticament tot el segle III a.C., encara que la major concentració del material respongui a cronologies de segona meitat/final del segle (3+1, Νικια-Ιων.χ i CA). A tal efecte, s'ha de fer notar la completa absència d'altres produccions d'importació de ple segle II a.C. i posteriors, tant de vaixel·la fina de vernís negre (verbigràcia, vasos calens, campaniana B o imitacions), com de vaixel·la comuna (itàlica sobretot) i continents amfòrics (grecoitàliques tardans i itàlics), a les quals hem d'afegir també la manca d'exemplars de CA de la variant *mitjana*, situables a partir del segon quart del segle II a.C. (formes Lamb. 5, 6, 8B o també decoracions estampillades del tipus *fulla d'heura*). De fet, els vasos de CA representats a Margalef són un clar exponent d'allò que podríem anomenar el "servei" bàsic de CA antiga present en tots els jaciments de la Catalunya de Ponent que evidencien nivells entorn del 200 a.C. (Principal 1995a: 510): tres vasos polivalents i destinats al servei-consum d'aliments (l'escudella de dimensions grans —Lamb. 27B—, una altra copa/escudella de dimensions més petites —Lamb. 28ab— i el bol —Lamb. 27ab—) i per últim la copa per excel·lència destinada al consum individual de líquids (M. 68bc); no obstant això, val la pena constatar l'absència d'altres formes de CA antiga també característiques d'aquest moment com puguin ser el plat Lamb. 23 o la copa Lamb. 33a.

En quin moment, doncs, convindria situar l'amortització definitiva d'aquestes peces i amb elles l'abandó del poblat? Arqueològicament, hem vist ja que podríem situar-ho en una franja imprecisa entorn del 200±20 a.C., *grosso modo*. Nogensmenys, el final del segle III a.C. resulta la hipòtesi de treball més atraient. Comptem amb prou esdeveniments històricament contrastables que recolzen aquest perfil cronològic i que enllacen de manera gairebé ideal amb la concepció d'un final traumàtic i gairebé sobtat del funcionament actiu de l'hàbitat: els tretze anys de la Segona Guerra Púnica (218/206 a.C.) i les dues successives rebel·lions ilergetes del 206/205 a.C., que, sens dubte, havien d'afectar l'àrea de la Catalunya occidental. Altres *oppida* de la zona ofereixen fàcies pràcticament idèntiques amb nivells finals/abandó, o bé que marquen una important recessió en aquest moment (verbigràcia, Tossal de les Tenalles, Pla de les Tenalles, Molí d'Espígol, Gebut); l'acció, doncs, sembla generalitzada. La Segona Guerra Púnica, però, no ha de significar necessàriament la destrucció física del/s poblat/s: pot marcar simplement el punt d'inflexió cap a una decadència i abandó ràpids, conseqüència directa dels esdeveniments bèl·lics i del nou sistema de govern-control romà.

Es pot també, arribats a aquest punt, avaluar l'impacte de la pacificació catoniana com a fet històric vinculant; amb tot i que mai hem de deixar portes tancades a altres possibilitats i que també s'escauria una data de 195 a.C. per a l'amortització del conjunt vascular, les fonts semblen mostrar-nos un M. Porci Cató més aviat pactista i no bel·ligerant precisament amb els pobles indígenes de la Catalunya occidental (cas dels Ilergets) (Martínez Gázquez 1974: 166-167).

D'altra banda, si bé és possible especular amb el final del poblat de Margalef, ja no resulta tan fàcil fer-ho amb el seu començament. Des del punt de vista de la vaixel·la de vernís negre, les primeres importacions remunten a un moment inicial del segle III a.C., àdhuc final del IV a.C.; tanmateix, aquest fet tampoc es pot afirmar d'una manera taxativa fins que el poblat no s'excavi en extensió i siguin definitivament estudiats la totalitat dels materials recuperats.

BIBLIOGRAFIA

- ADROHER, A.M. (1990), "Análisis cronológico del yacimiento ibérico de Puig Castellet (Lloret de Mar) a partir de las cerámicas de barniz negro", *Cypsela*, 8, pp. 79-85.
- ADROHER, A.M. (1993), "Céramique commune punique", *Lattara*, 6, pp. 374-378.
- ÁLVAREZ, J. & CARRASCO, A. (1979-80), "Un lote de cerámica ática y campaniense del poblado ibérico de la Cadira del Bisbe (Premià de Dalt, Maresme)", *Pyrenae*, 15-16, pp. 241-249.
- ARANEGUI, C. (1995), "Un ánfora de TR. LOISIO en Sagunto (Valencia)", «Homenaje a la Dra. D^a Milagro Gil-Mascarell Boscà». *Extremadura Arqueológica*, V, pp. 247-263.
- ARCELIN, P. & CHABOT, L. (1980), "Les céramiques à vernis noir du village préromain de la Cloche", *Mélanges de l'École Française de Rome. Antiquité*, XCII (1), pp. 109-195.
- BATS, M. (1988), *Vaisselle et alimentation à Olbia de Provence (v.350-v.50 av. J.C.). Modèles culturelles et catégories céramiques*, París.
- BEAZLEY, J. D. (1947), *Etruscan vase-painting*, Oxford.
- BLANCK, H. (1978), "Der Schiffsfund von der Secca di Capistello bei Lipari", *Mitteilungen des Deutschen Archaeologischen Instituts Roemische Abteilung*, LXXXV (1), pp. 91-111.
- BRUGUERA, R. (1994), *Les ànfores ibèriques de l'àrea del Penedès*. Tesi de Llicenciatura inèdita, UB.
- CONDE, M. J. (1990), *La producció ceràmica en el món ibèric: el kalathos, anàlisi i classificació*. Tesi doctoral inèdita, UB.
- CURA, M. (1971), "Acerca de unas cerámicas grises con decoración estampillada en la Cataluña prerromana", *Pyrenae*, 7, pp. 47-60.
- CURA, M. (1993), "Nous grafits ibèrics en el Molí d'Espígol (Tornabous) i la cronologia de l'escriptura ibèrica a l'interior de Catalunya". *Gala. Revista d'Arqueologia, Antropologia i Patrimoni*, 2, pp. 219-225.
- CURA, M. & PRINCIPAL, J. (1995), "La producció de las tres palmetes radials amb roseta central o 3+1", *Quaderns de Prehistòria i Arqueologia de Castelló*, 16, pp. 173-188.
- CURA, M. & SANMARTÍ GREGO, E. (1981), "Sobre els orígens de la ciutat de Manresa. Les ceràmiques gregues de Puig Cardener", *Faventia*, 3 (1), pp. 115-133.
- GALLET DE SANTERRE, H. (1980), *Ensérune. Les silos de la Terrasse Est*, París.
- GARCÍA, C.; GARCÍA CANO, J.M. & RUIZ, E. (1989), "Las cerámicas campanienses de la necrópolis ibérica del Cabecico del Tesoro (Verdolay, Murcia)", *Verdolay*, 1, pp. 117-187.
- GARCIA ROSELLÓ, J. (1993), *Turó dels Dos Pins. Necrópolis ibèrica*, Mataró.
- HERNÁNDEZ, J. S. (1995), "Estudi epigràfic", dins PRINCIPAL, J. (1995a), *Vaixella fina de vernís negre a la Catalunya sud i occidental durant el segle III a.e.: comerç i dinàmica d'adquisició en les societats indígenes*, Tesi Doctoral inèdita, UB, pp. 689-698.
- JEHASSE, J. & JEHASSE, L. (1973), *La nécropole préromaine d'Aléria*, París.
- JOLIVET, V. (1980), "Exportations étrusques tardives (IV-IIIe siècles) en Méditerranée Occidentale", *Mélanges de l'École Française de Rome. Antiquité*, XCII (2), pp. 681-724.
- JUNYENT, E. (1972), "Los materiales del poblado ibérico de Margalef, en Torregrossa (Lérida)", *Pyrenae*, 8, pp. 89-132.
- JUNYENT, E. (1974), "Cerámica barnizada de negro del poblado ibérico de Margalef, en Torregrossa, Lérida", *Miscelánea Arqueológica (XXV aniversario de los cursos de Ampurias -1947/1971-)*, I, pp. 379-396.
- JUNYENT, E. & ALASTUEY, A. (1991), "La vaixella ilergeta de vernís roig", *Revista d'Arqueologia de Ponent*, I, pp. 9-50.
- LANCEL, S. (1987), "La céramique punique d'époque hellénistique", *Céramiques Hellénistiques et Romaines II. Annales Littéraires de l'Université de Besançon*, 331, pp. 99-137.
- MALUQUER DE MOTES, J. (1982), "Margalef, Torregrossa", *Les excavacions arqueològiques a Catalunya en els darrers anys*, pp. 251-253.
- MARTÍNEZ GÁZQUEZ, J. (1974), *La campaña de Catón en Hispania*. Barcelona.
- MOREL, J. P. (1969), "L'atelier des petites estampilles", *Mélanges d'Archéologie et d'Histoire*, LXXXI (1), pp. 59-117.
- MOREL, J. P. (1980), "La céramique campanienne: acquis et problèmes", *Céramiques Hellénistiques et Romaines. Annales Littéraires de l'Université de Besançon*, 242, pp. 85-122.
- MOREL, J. P. (1981), *La céramique campanienne: les formes*. Roma.
- MOURET, F. (1927), "Collection Mouret (Fouilles d'Ensérune)", *Corpus Vasorum Antiquorum. France*, 6.
- PAYÀ, X.; PUIG, F. & REYES, T. (1994), "Primeres datacions dels nivells fundacionals d'Aeso", *Revista d'Arqueologia de Ponent*, 4, pp. 151-172.
- PONSICH, M. (1969), "Les céramiques d'imitation: La campanienne de Kouass", *Archivo Español de Arqueología*, 42, pp. 56-80.
- PRINCIPAL, J. (1993), "La ceràmica de vernís negre del Tossal de les Tenalles (Sidamon-Pla d'Urgell)". *Gala. Revista d'Arqueologia, Antropologia i Patrimoni*, 2, pp. 89-136.

- PRINCIPAL, J. (1995a), *Vaixella fina de vernís negre en la Catalunya sud i occidental durant el segle III a.e.: comerç i dinàmica d'adquisició en les societats indígenes*, Tesi Doctoral inèdita, UB.
- PRINCIPAL, J. (1995b), "Vaixella fina de vernís negre del segle III a.e. al Tossal del Mor (Tàrrrega-l'Urgell)", *Urtx*, 7, pp. 23-37.
- PY, M. (1978), "Apparition et développement des importations de céramique campanienne A sur l'oppidum des Castels (Nages, Gard) d'après les fouilles du dépotoir J1", *Archéologie en Languedoc*, 1, pp. 43-70.
- PY, M. (1990), "La céramique de l'îlot 1", *Lattara*, 3, pp. 71-98.
- PY, M. (1993), "Campanienne A", *Lattara*, 6, pp. 146-150.
- RAMON, J. (1994), "El pozo púnico del «Hort d'en Xim» (Eivissa)", *Trabajos del Museo Arqueológico de Ibiza*, 32.
- RAMÓN SARIÑENA, E. (1992), "Les ceràmiques de vernís negre del poblament ibèric del Pla de Santa Bàrbara (Montblanc)", *Aplec de Treballs*, 10, pp. 117-141.
- SANMARTÍ, J., en premsa, "Els materials d'importació del poblament de l'Alzinar Gran de la Massana (Guardiola de Font-Rubí, Alt Penedès, Barcelona)", *Hispania i Roma, d'August a Carlemany. Congrés d'homenatge al Dr. Pere de Palol (Girona 23-25 de novembre de 1995)*, Girona.
- SANMARTÍ GREGO, E. (1978a), "La cerámica campaniense de Emporion y Rhode", *Monografies Emporitanes*, 4.
- SANMARTÍ GREGO, E. (1978b), "L'atelier des poteries a trois palmettes radiales et quelques productions connexes", *Archéologie en Languedoc*, 1, pp. 21/36.
- SOLIER, Y. (1969), "Note sur les potiers pseudo campaniens NIKIAS et IWN", *Revue Archéologique de Narbonnaise*, 2, pp. 7-37.
- SPARKES, B.A. & TALCOTT, L. (1970), *The Athenian Agora. Black and Plain pottery of the 6th., 5th. and 4th. centuries B.C.*, Princeton.
- UNTERMANN, J. (1990), *Monumenta Linguarum Hispanicarum*, III, Wiesbaden.