



SEGON INTENT

Albert Gironès López

Treball de Final de Grau
Tutoritzat per Àlex Nogué

Universitat de Barcelona
Facultat de Belles Arts
Grau en Belles Arts
Departament d'Arts Visuals i Disseny

2016/2017

índex

7	abstract
9	la història
11	contextualització
17	desenvolupament i enllaç d'idees
18	oralitat
19	fe
20	èpica
21	fracàs
22	insistència
27	acció simbòlica
31	obres
33	50 vegades més petit
35	trenta globus d'heli
37	dues cordes i una bicicleta
39	onze ventiladors
41	plantejaments d'enderroc
65	agraïments
67	bibliografia



abstract

Segon intent parteix d'una història que em va explicar el meu pare, que narra el fracàs en la destrucció del pont que uneix el nostre barri amb el centre de la ciutat de Valls. El pont el va intentar enderrocar el bàndol republicà a les darreries de la Guerra Civil, com a mesura per dificultar l'entrada de les tropes franquistes a Tarragona.

El projecte proposa una recreació històrica de l'intent frustrat d'enderroc, a partir d'un seguit d'accions mínimes a l'entorn del pont i de diversos plantejaments, idees, estratègies i experiments en relació amb la seva destrucció. La deliberada ineficàcia de la intervenció busca tenir, en canvi, una eficàcia en el pla simbòlic i en tant que forma de rememoració d'un esdeveniment històric fracassat.

Segon attempt begins with a story my father told me. It was about the failure in the destruction of the bridge that connects our neighborhood with the city centre of Valls. By the end of the Spanish Civil War, the republicans tried to demolish the bridge in order to difficult the entrance of Franco's troops to Tarragona.

The project proposes a historical recreation of the failed attempt of demolition by trying minimal actions around the bridge and different approaches, ideas, strategies and experiments related to its destruction. The delivered inefficiency of the interventions tries instead to be efficient in a symbolic level as a form of remembrance of a failed historic event.



la història

En l'ofensiva de Catalunya durant la Guerra Civil Espanyola, la conquesta de la ciutat de Valls per les tropes nacionals va ser un punt clau per poder abastar Tarragona. Els republicans vallencs intentaren protegir la ciutat de l'atac i, seguint l'estratègia militar de la "terra cremada", consistent en la destrucció de tot allò que pugui ser útil per a l'enemic mentre avança o es retira per una zona, van dinamitar diversos elements clau de la ciutat per tal de generar resistència i així alentir la conquesta. Enderrocaren un pont del ferrocarril, diferents carreteres d'accés a la ciutat i algunes fàbriques tèxtils.

La dinamita, col·locada concretament al pont que permet l'accés a la ciutat pel seu extrem sud-oest, va fallar i no es va poder destruir.



contextualització

És la primera vegada que treballo a partir d'una història que no té una relació directa amb la meua experiència personal. Indirectament, però, sí que n'hi té. L'escenari dels fets és el pont que separa el barri on actualment viuen els meus pares i germà, i on he viscut jo la major part de la meua vida, i el centre de la ciutat de Valls. Cal dir que podria ser que els fets que narra la història haguessin passat en un altre lloc, ja que no és cent per cent fiable. No l'he llegit a cap lloc de rigor ni me l'ha explicat cap historiador. Va ser el meu pare qui va fer-ho, i jo me l'he cregut voluntàriament sense consultar-ne la veracitat, i penso que aquest fet ha sigut un atractiu a l'hora de treballar-hi. En aquest sentit, però, és cert que, a mesura que el projecte ha anat avançant, han aparegut alguns indicis que podrien verificar els fets que narra la història, o almenys ens ho poden fer pensar.

Per una banda, la descoberta del fet que, fa aproximadament quinze anys, es va remodelar la zona on hi ha construït el pont i es va afegir una passarel·la en un lateral perquè els vianants poguessin creuar-lo de manera segura. Això fa pensar que la part “original” del pont era massa estreta, segurament a causa de l’antiguitat de la seva construcció. Els altres ponts de la ciutat que travessen el torrent, en canvi, són tots més amples, rectificats en la seva reconstrucció passada la Guerra. Per altra banda, la transmissió de la història durant l’elaboració del projecte: des de converses amb amics i familiars, fins a explicacions de transeünts curiosos que coincidien en temps i espai quan fèiem les intervencions al pont. Això va fer que rebéssim notícies de familiars d’amics, d’amics de familiars o dels mateixos transeünts en relació amb la història. Persones que ja l’havien sentit abans, potser amb matisos diferents, o que els sonava que havia passat alguna cosa en aquest lloc.



Creuar per on hi havia un camí, 2016



Reactivar una xemeneia,
2016

La meua pràctica actual té a veure amb aquesta relació entre l'individu i el territori que planteja el projecte. Ja abans d'intentar enderrocar el pont he efectuat diverses accions que s'hi relacionen, com quan vaig travessar caminant perpendicularment el nou tram de l'autovia A-27 que passa a la vora de Valls, pel mateix lloc on passava un camí que freqüentàvem amb la família i els amics, reivindicant el que havia sigut l'espai abans de ser transformat dràsticament i ràpidament per la construcció de la carretera. També vaig reivindicar de manera similar el valor simbòlic que per a molts joves de la ciutat tenia un edifici abandonat a punt de ser enderrocat: la Casa de les Punxes. A causa del seu abandonament, i per tant de la gran quantitat de pintades a les seves parets interiors i exteriors, es va generar una forta escena local de grafiters. L'acció que hi vaig dur a terme va consistir en la reactivació visual de la seva xemeneia durant uns escassos 10 segons a partir del fum d'un extintor. Intervencions que, per la seva naturalesa inofensiva i efímera, resulten poc espectaculars, i sovint es resolen amb fracassos. Com en la construcció i instal·lació "permanent" d'un element escultòric, a partir de material d'unes obres, sobre la pedra on

d'adolescents anàvem a veure passar els trens i a fumar marihuana. Gairebé un monument a la inversa, com els que proposava Robert Smithson, que, tot i el ciment que l'aguantava a terra, va durar només un cap de setmana, ja que els treballadors de les obres el van desmuntar. O en l'intent de traspasar l'única part de muralla que es conserva a Valls, a partir d'una escala de fusta i corda construïda a mida, fallit a causa del mal estat del mur.

Acostumo a treballar a partir d'aquesta constant contradicció de realitzar grans gestes de manera mínima i precària que acaben no sent efectives a nivell pràctic. És per això que m'interessa aquesta història, per la poètica de voler enderrocar un pont i no aconseguir-ho.



Homenatge de cap de setmana, 2016



*Traspasar la única part
que queda de muralla, 2016*



desenvolupament i enllaç d'idees

Ha sigut a partir de treballar amb el projecte, parlar-ne amb diverses persones i investigar que han aparegut diversos temes que d'alguna manera hi tenen relació. Amb la història, amb la recreació que n'hem estat fent i en la manera de fer-la. És d'aquest procés d'on neix aquest text que es proposa a continuació, que traça una possible línia transversal en el projecte des d'on es plantegen i relacionen diferents conceptes, idees i referències.

Cal apuntar, abans d'entrar-hi, que diverses de les citacions que hi apareixen s'han traduït al català per tal de mantenir unitat a la redacció i ajudar el possible lector en la seva comprensió.

ORALITAT

La transmissió oral ajuda a traslladar de generació en generació coneixements i experiències vinculades al passat, a través d'històries, anècdotes, llegendes, cançons o endevinalles que acaben formant part de la memòria col·lectiva. És indiscutible que aquest tipus de relats conformen la identitat cultural del territori al qual pertanyen, i que a partir d'ells la comunitat es defineix. Ja a l'edat mitjana ens trobem amb aquest mecanisme com a principal constructor de la història cultural i política, d'una manera de veure i entendre el món: els trobadors, poetes cantors de l'època, viatjaven grans distàncies i ajudaven així a transmetre les notícies entre una regió i una altra. La mateixa naturalesa d'aquest tipus de relats, però, fa que moltes vegades no es considerin certs del tot, ja que, com passa al joc del telèfon, els missatges sovint es veuen transformats, voluntàriament o involuntàriament, al llarg del recorregut.

Entenem com a història, doncs, el relat que envolta el pont i que serveix com a punt de partida del projecte. Aquest relat m'arriba per casualitat, a partir d'una conversa amb el meu pare, que no recorda on va sentir-la per primera vegada, ni en boca de qui va fer-ho. Potser va explicar-l'hi un amic seu, o la seva mare, potser va sentir una conversa entre dues persones que la comentaven, o potser és una barreja de diferents històries que havia sentit abans. Fins i tot podria ser que l'hagués somiat o que simplement se l'hagués inventat. Sigui com sigui, me la va explicar, i cap de les vegades que l'he explicat jo ho he fet amb les mateixes paraules. Així, la història es deu haver anat configurant a partir de les petites modificacions que els intermediaris hem anat fent. Recordo un amic que em va intentar fer una sinopsi d'un llibre que volia recomanar-me i que no vaig poder relacionar de cap manera amb l'argument una vegada me'l vaig llegir. Suposo que va reinterpretar el relat. Amb la història que em va explicar el meu pare deu passar una mica el mateix. Potser s'ha anat escurçant, o l'ordre dels fets ha anat variant a mesura que ha anat de boca en boca. I qui sap ara què i com va passar.

Potser ens estem confonent d'escenari. I fins a quin punt és important això? No és cert que, quan es relaten uns fets, aquests ja tenen bona part de realitat? I ajuden a imaginar possibilitats...

L'obra *A Robert Mitchum lo arrestaron un miércoles* (2016) que l'artista Fermín Jiménez Landa va desenvolupar a la Biennial de Mislata Miquel Navarro 2016 m'interessa precisament per aquest motiu, ja que s'hi examinen alguns fets relacionats amb la transmissió oral d'històries poc contrastades. L'artista va escampar pel poble de Mislata diferents rumors i anècdotes que li havien fet arribar amics o familiars de manera oral. I tot explicant-los a policies municipals, Perruquers, verdulaires, carnisers i cambres del poble, pretenia "que els relats correguessin com la pólvora entre el veïnat i activessin una cosa tan sana i necessària com és la imaginació" (MAKMA, Teira, s. d.). I quina importància tenia que els relats fossin certs o falsos?

FE

Que la història hagués succeït tal com arriba a terceres persones seria tan sorprenent com improbable. El fet de no comprovar-ho, de no rastrejar el seu recorregut a l'inrevés per arribar al seu naixement, ens situa en un punt on apareix una espècie de fe en el relat. Aquesta creença, contraposada a la no referència textual o gràfica dels esdeveniments relatats, aporta més interès a la mateixa història. Ens cal imaginar-nos-la i així la portem al nostre terreny. Ens imaginem els fets tal com ens agradaria que haguessin passat, i a l'hora de transmetre'ls ho fem des d'aquest punt de vista. Per altra banda, els canvis que va experimentant aquest imaginari que hem creat al voltant de la història "original", ja sigui per causes naturals, de memòria o en relació amb el nostre estat d'ànim, fa que de vegades exagerem o ometem detalls. I així anem recomponent els fets.



Fitzcarraldo, 1987.
Werner Herzog

ÈPICA

És precisament aquesta fe en la història la que genera els actes que planteja el projecte. Aquest creure en l'impossible tan poètic, innocent i èpic. Com la idea improvisada de desplaçar un gran vaixell de vapor a través d'una muntanya, amb la força de centenars d'homes, per arribar a l'altre costat del riu i així esquivar una zona de ràpids. Com en l'escena del film *Fitzcarraldo* (1982) de Werner Herzog, on es contraposa també el possible amb l'impossible, el real amb l'imaginari. L'intent de destrucció del pont és també una acció d'aquest caire, que aspira a una gran transcendència. La seva heroïcitats, però, es veu desvirtuada quan es posa en contrast amb les accions que es proposen per dur-la a terme: acostaments inofensius i intervencions estructuralment precàries que conclouen amb una absurda ineffectivitat pràctica, però amb una important simbòlica del gest, de l'intent, relacionades directament amb el primer intent històric, segurament preparat de manera ràpida i amb els recursos més propers i a l'abast de la gent del poble. En aquest sentit, hi relaciono el treball *Dividir una montaña* (2012) de l'artista Cristian Herrera Dalmau. Un recorregut per la cresta d'una muntanya nevada acompanyat d'un artefacte estrany que permet anar

deixant un rastre de pintura vermella mentre s'avança caminant. “Un breu estat d’eufòria que desapareix a la mateixa velocitat que el pigment sobre la neu.” (Armengol, s. d.). Aquesta efimeritat, que contrasta en relació amb la immensitat de la proesa, la trobem també en el projecte *Himno nacional* (2011) de Fermín Jiménez Landa: la conquesta sonora d’una petita illa de la mar Egea, a partir de la col·locació a la seva part més alta d’un equip de so alimentat per un generador de gasolina on hi sona un himne compost expressament per a l’ocasió. “L’equip va quedar abandonat, i la conquesta d’aquelles terres –exclusivament sonora– va durar el que va durar l’energia de la qual es disposava, contraient la idea èpica de l’eternitat a la duració dels recursos.” (Jiménez Landa, 2015, p. 86).

FRACÀS

És per la relació amb aquesta èpica, doncs, que l’enderroc fracassat del pont es fa més significatiu. I tenim bàsicament dues maneres d’enfrontar-nos a aquest segon intent. Per una banda, ignorant aquesta possibilitat de fracàs. Una situació que sovint es dona en moments d’eufòria, i que succeeix com a



Himno nacional, 2011.
Fermín Jiménez Landa

conseqüència d'aquesta sensació benestant propensa a l'alegria desmesurada. Així, “l'eufòric o l'eufòrica arriba a un grau molt alt de satisfacció (...) que el du a gaudir més enllà de les seves possibilitats d'error, frustració o fracàs.” (Armengol, 2008, contraportada). Sovint és aquesta mateixa eufòria, aquest impuls a l'acció, lligat a la idea d'obsessió delirant, el que fa que no siguem conscients de les possibles conseqüències dels nostres actes. Un clar exemple d'aquesta actitud la trobaríem en el protagonista del mateix film de Herzog, un home obsessionat en el projecte impossible de construcció d'un teatre d'òpera al mig de la selva, o, de manera més coneguda, en la boja obsessió de Don Quixot de la Manxa per les aventures cavalleresques.

L'altra opció seria utilitzar el fracàs com a forma d'èxit. Com passa per exemple en l'acció *Pujar mitja muntanya* (2017) de Júlia García Bofill, en què l'artista emprèn la pujada d'una muntanya sense arribar al cim i plantant una bandera a mig camí, posa en dubte la idea socialment acordada d'èxit. O en el projecte de Martí Anson *Fitzacarraldo, 55 dies treballant en la construcció d'un veler Stela 34 al CASM* (2005), en què l'artista, agafant de referència el film de Herzog i una anècdota que explica el sorgiment del malnom de capgrossos amb què es coneix els ciutadans de Mataró, “aborda una missió gairebé impossible: treballar en la construcció d'un veler al Centre d'Art Santa Mònica durant 55 dies i en horari laboral establert, només per haver-lo de destruir al final del temps d'exposició perquè no cabia per la porta.” (Badia, CAL CEGO, s. d.). Treballant amb la coneixença del final aparentment no resolutiu de l'acció, acceptant el “fracàs” com a desenllaç de la història.

INSISTÈNCIA

El nostre projecte es mou entre aquestes dues variants. Ni que a priori s'accepta i es busca el fracàs, de vegades l'èxit en la destrucció sembla assolible. Un assoliment que segurament té a veure amb aquesta fe en l'impossible, però també amb l'obsessió que comentàvem, traduïda al projecte amb l'actitud insis-



Pujar mitja muntanya, 2017.
Júlia García Bofill

tent en relació amb els intents que es plantegen. Una repetició constant que recorda el càstig infinit que relata la mitologia grega sobre Sísif, obligat a empènyer una enorme roca pendent amunt per fer-la caure pendent avall en arribar al cim d'una muntanya, i que no només fa més redundat la idea de fracàs, sinó que la relativitza contrastant-la amb el fet experiencial i el divertiment que també conté la proposta. Provatures, idees, experiments, estratègies descartades, errors, intents..., que per l'experiència que generen fan que el plantejament inicial o les sensacions que produeix es transformin i construeixen tota una coneixença al voltant de la construcció i el seu entorn. Així, el projecte es va generant a partir d'aquests apropaments assagístics, que, juntament amb les diferents situacions implícites donades d'imprevist, van regenerant una nova història al voltant del pont i el fracàs de la seva destrucció.

L'esforç a realitzar una acció que acaba no portant enlloc, que acaba destruint el seu aparent resultat –o que simplement no és l'esperat–, que plantegen tant la història com el projecte, em fa pensar sovint en el treball de l'artista belga Francis Alÿs. *Algunes veces hacer algo no lleva a nada* (1997), en què arrossega un gran bloc de gel pels carrers de Mèxic mentre es desglança durant nou hores, fins que acaba desapareixent, en seria un exemple. En clau més propera al projecte, però, hi relaciono el *Lada Kopeika Project* (2014), produït pel mateix artista en la Manifesta 10, celebrada a Sant Petersburg. Per una banda, perquè parteix també d'un fet passat com és el d'un viatge que el mateix Francis i el seu germà van fer trenta anys abans des de Bèlgica fins a la regió de Leningrad, a Rússia, per fugir de la societat capitalista i burgesa a la recerca de la utopia comunista. I per l'altra, perquè una avaria del cotxe que utilitzaven va fer-los abandonar el viatge, fracassar en la cerca i, per tant, oblidar-se del seu somni. El projecte va consistir a completar el viatge de joventut inacabat dels dos germans en un cotxe similar al de llavors. El punt més interessant i crític del projecte venia quan, al donar per acabat el viatge, estavellaven el cotxe en un arbre del jardí del Palau d'Hivern de l'Hermitage. Així, els germans reinterpretaben el fracàs de la seva pròpia història repetint-lo i relacionant-lo metafòricament amb el trajecte també fracassat de la societat utòpica socialista que havien anat a buscar. En certa manera, doncs, van commemorar el fracàs.

Aquesta commemoració és gairebé una paradoxa. Els fets que passen a la història són sovint heroics i victoriosos. Només en algunes ocasions es commemoren moments dramàtics, sempre que vagin d'acord amb la ideologia política del poder. Un poder que “necessita demostrar amb monuments commemoratius les seves suposades victòries polítiques, militars o culturals, perquè els seus súbdits no les oblidin, o perquè la història, a través de l'art, no oblidí la figura i el nom de qui va exercir el poder.” (Maderuelo, 1990, p. 129).



*Algunas veces hacer algo
no lleva a nada, 1997.*
Francis Alÿs



Lada Kopeika Project, 2014
Francis Alÿs



Monument amb pontons:
la plataforma de bombeig,
1967 . Robert Smithson

En aquest aspecte, el projecte *Segon intent* és una commemoració del desafortunat intent d'enderroc del pont, que capgira la noció mateixa de monument. Un repensar el monument que ja apareix a l'article *Un recorregut pels monuments de Passaic, Nova Jersey* (1967) de Robert Smithson.

“Els monuments que el narrador va assenyalar o va descriure com si fossin les fàbriques d'un parc pintoresc són, per contra, els signes o els instruments de la desnaturalització d'aquest paisatge: els murs de contenció de formigó de la infraestructura, una màquina de sondejos plantada al mig del riu, un gran conducte dipositat damunt d'uns pontons que transporta tota classe d'escombraries...” (Marot, 2006, p. 76)

Si Smithson capgira la noció de monument definint-lo a partir d'elements aleatoris, industrials i banals distribuïts per la perifèria de Nova Jersey, l'artista Ciprian Homorodean utilitza la més significativa representació de la victòria per burlar-se del mateix monument i de la seva significació. D'aquesta manera, a *Arcus non triumphalis* (2014) l'artista construeix un fràgil element escultòric de 5 metres d'altura que representa un arc de triomf, el qual és dipositat a l'espai públic i destrossat anònimament pels transeünts.

ACCIÓ SIMBÒLICA

Aquesta destrucció del monument, present de manera metafòrica en l'obra d'Homorodean, és una imatge impactant. Veure com les monumentals construccions perden l'equilibri contraposa la destrucció amb la bellesa, com demostra l'última escena del film *El pont sobre el riu Kwai* (1957). Deu influir el moment en què es veu normalment, després de 2 h i 40 minuts de pel·lícula, havent vist les dificultats en la construcció del gran pont i la seva monumentalitat en relació amb els presoners britànics que el construeixen. I aques-



Arcus non triumphalis, 2014
Ciprian Homorodean



El pont sobre el riu Kwai,
1957. David Lean

ta és també una acció simbòlica. Els monuments, siguin escultòrics o arquitectònics, representen el món i per tant ens el construeixen. La destrucció d'un element d'aquest caràcter, doncs, esdevé sovint un gest iconoclasta que busca la destrucció d'un símbol del món, d'una representació del món, i per tant d'una manera de veure'l i entendre'l. L'enderroc de la columna Vendôme durant els successos de la Comuna de París el 18 de maig del 1871 n'és un clar exemple. També, en clau més propera però menys coneguda, l'enderroc del monument al general Prim, al parc de la Ciutadella de Barcelona, per part de les Joventuts Llibertàries de Gràcia el 20 de desembre de 1936. Fets utilitzats com a preàmbul en l'obra *Monument enderrocat* (2014) de l'artista Domènec, on precisament es proposa la restauració de l'enderroc del monument al general Prim, deixant només el pedestal que eleva l'escultura, i per tant commemorant l'acte de l'enderroc.

En la història del pont, però, la destrucció no pretenia ser un acte iconoclasta. L'intent el van protagonitzar els mateixos que utilitzaven la infraestructura en el seu dia a dia. Aquells que passaven pel pont per

moure's per la ciutat i els seus voltants. L'estratègia va ser dissenyada per ser efectiva a escala pràctica: dificultar l'accés a la ciutat, protegir-se i protegir-la. Així, la simbologia de l'acció es troba en aquesta intenció d'enderroc, però sobretot en el fracàs de dur-lo a terme. I potser després d'això, el pont mateix ja ha acabat sent un monument al fracàs, que el projecte *Segon intent* vol commemorar.



obres

Les obres que s'han desenvolupat a partir del projecte neixen bàsicament de dos punts.

Per una banda, *50 vegades més petit i plantejaments d'enderroc* parteixen de la investigació a partir de l'exploració prèvia però constant al voltant del pont i el seu entorn. Per altra banda, *trenta globus d'heli, dues cordes i una bicicleta* i *onze ventiladors* documenten alguns dels enfrontaments amb la construcció, duts a terme fins ara.



50 vegades més petit

Maqueta

Fusta de pi

24,5 x 55 x 16

Valls

Com a qualsevol joc d'estratègia, l'estudi de l'objecte ha estat fonamental.

Aquest estudi es va dur a terme des de l'inici del projecte a través de diverses exploracions en l'entorn del pont, des d'on es van extreure fotografies, apunts, mides, dibuixos i objectes.

Tota aquesta investigació va acabar generant una maqueta a escala 1:50 de la construcció, treballada juntament amb el meu pare al seu taller de fusteria. La maqueta no només ha servit per a entendre l'estructura del pont, sinó que el canvi de perspectiva ha ajudat en la invenció i assaig de noves estratègies d'enderroc.



trenta globus d'heli

Acció i vídeo

5' 07''

Valls

Es va plantejar l'opció de què una trentena de globus inflats amb heli enlaïressin el pont.

Vaig desenvolupar la intervenció amb l'Anna. Ella uns mesos abans havia realitzat a Vic *Respirar aire de casa els veïns* (2016), on muntà diverses canyetes de colors encadenades formant un tub d'uns 10 m que unia per dues finestres casa seva amb la dels veïns del seu davant. Els dos vam veure una clara relació entre les dues accions, sobretot a nivell estructural, material i de mecanisme: construccions fràgils, precàries i amb elements festius ordinaris que permeten realitzar una acció més o menys complexa. Una estranya barreja entre la festa i les accions èpiques.

Durant l'execució de la idea es dubtà de la seva eficàcia pràctica en tot moment. Va ser només a escassos segons de deixar anar el fil que unia els dos grups de quinze globus perquè entressin en contacte amb la part inferior de l'arc central del pont, quan va semblar possible el seu enlairament. Segurament a causa de tot l'esforç realitzat fins al moment, l'eufòria d'haver pogut solucionar tots els imprevistos, i els records inconscients de la casa enlairada per globus en la pel·lícula d'animació *Up*.

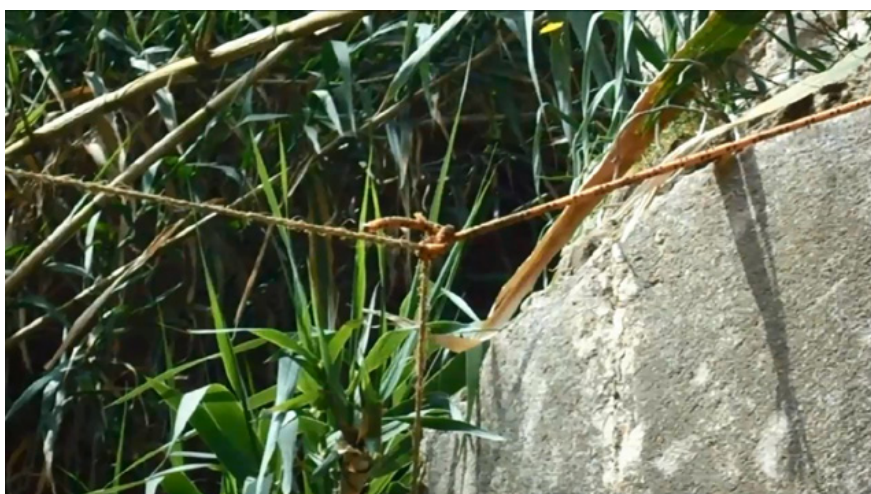

dues cordes i una bicicleta

Acció i vídeo

6' 20''

Valls

Amb l'Aniol vam intentar moure el pont per interrompre el traçat de la carretera, lligant els dos pilars centrals a una bicicleta i pedalejant amb totes les nostres forces.

Semblant al fracàs de moure una casa "do it yourself" arrossegant-la amb un cotxe, que apareix al curtmetratge *Una setmana* (1920), vam fracassar perquè se'ns va trencar una corda.



onze ventiladors

Acció i vídeo

7' 09''

Valls

Amb el meu pare i l'Aniol, agafant de referència la destrucció del pont de Tacoma Narrows l'any 1940 a causa de ràfegues de vent intermitents que ressonaren en la seva estructura, vam realitzar un intent d'enderroc a partir d'onze ventiladors connectats a un generador d'energia.

Durant l'execució, diverses persones que van passar pel pont es van acostar a ajudar i a preguntar, la història es va continuar difonent. En el moment en què vam deixar d'insistir, apagant el generador i per tant els ventiladors, va arribar la policia local per una trucada que havien rebut. Ens van demanar explicacions, van comprovar que no tinguéssim antecedents i es van apuntar les nostres dades.

plantejaments d'enderroc

Dibuixos

Valls i Barcelona

Un conjunt d'idees, estratègies, plantejaments i plans, potser ja fracassats abans de portar-los a la pràctica, així com d'apunts presos durant les accions realitzades.

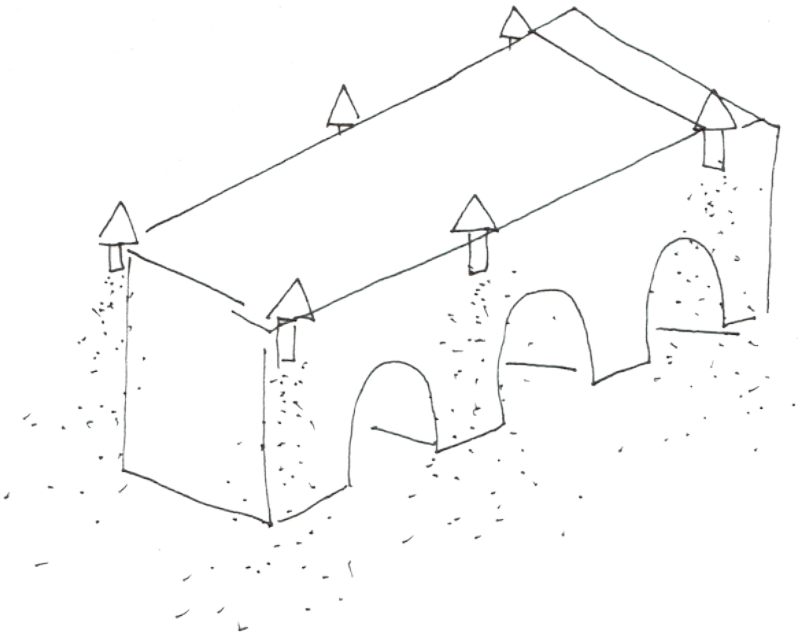

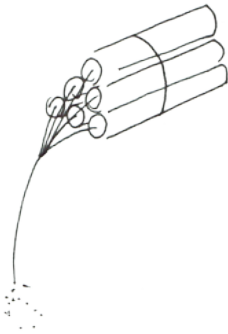
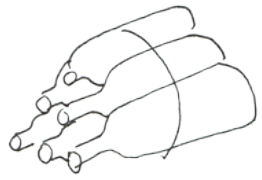



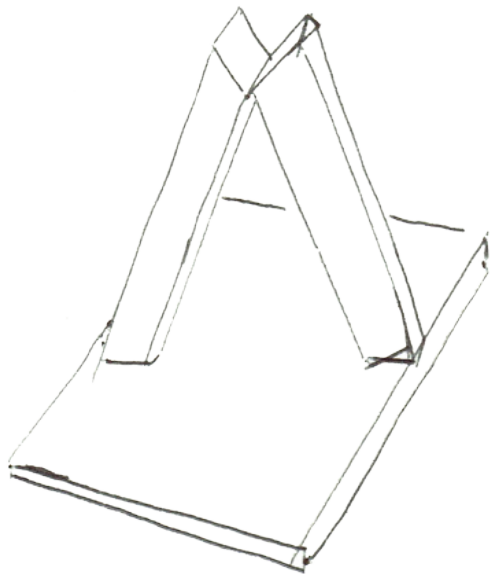

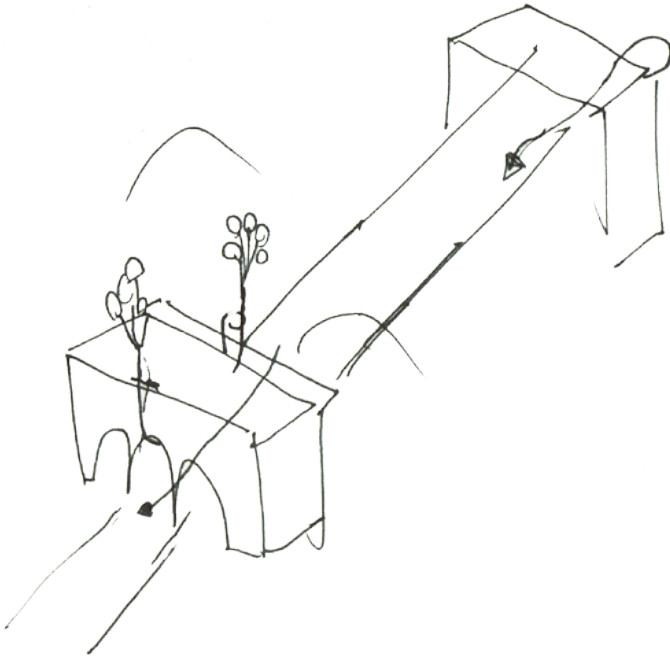

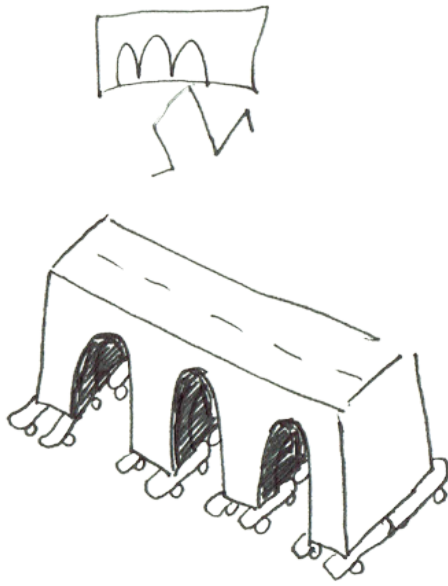



FUSTA?
CARIPAO?

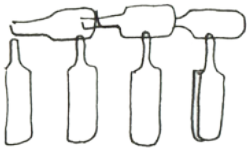
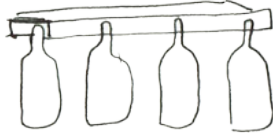
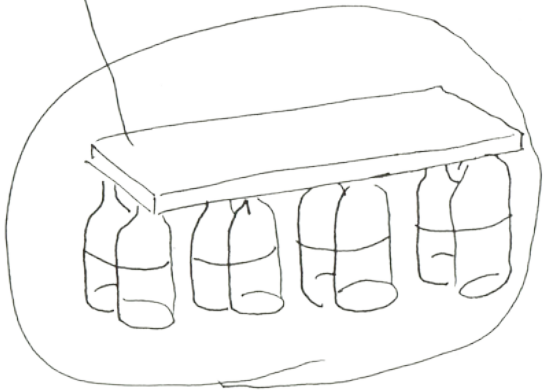
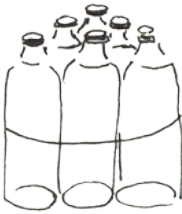

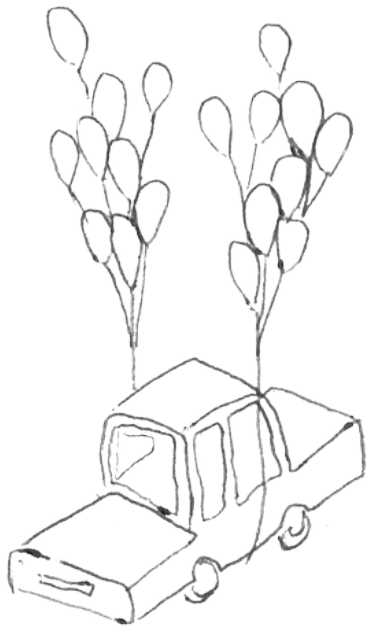

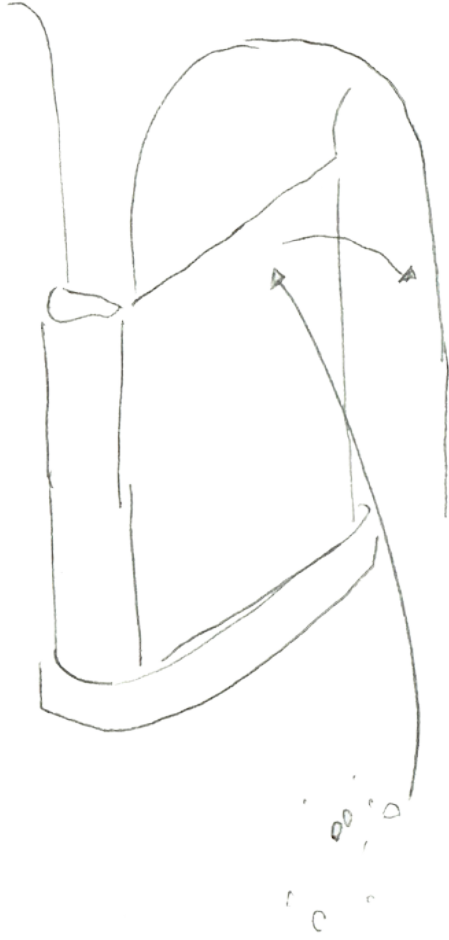

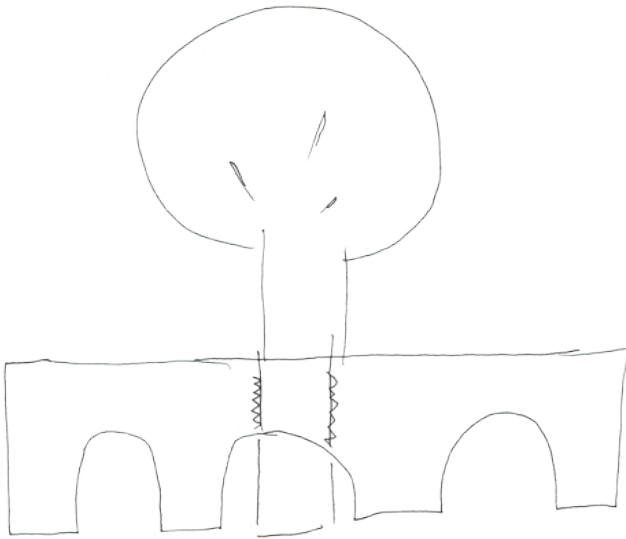

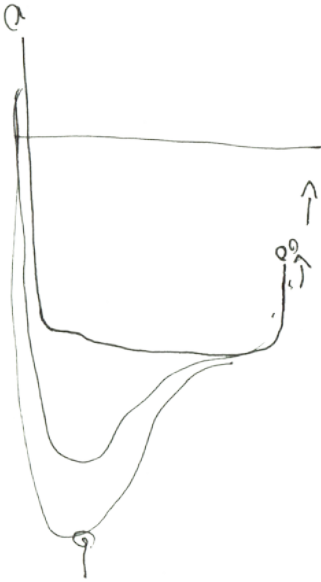

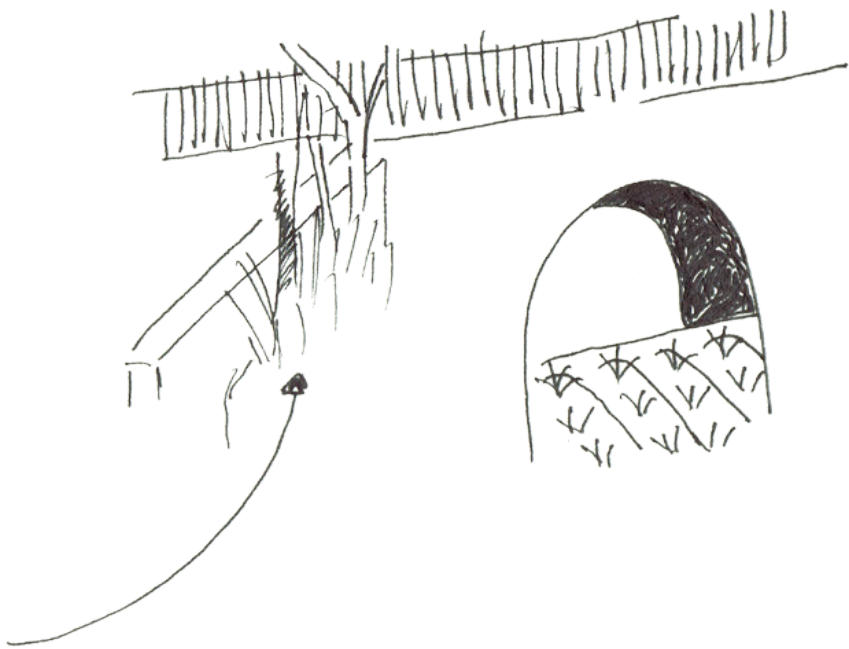

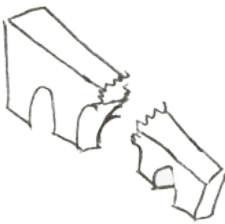

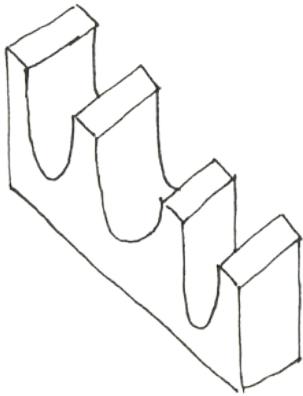



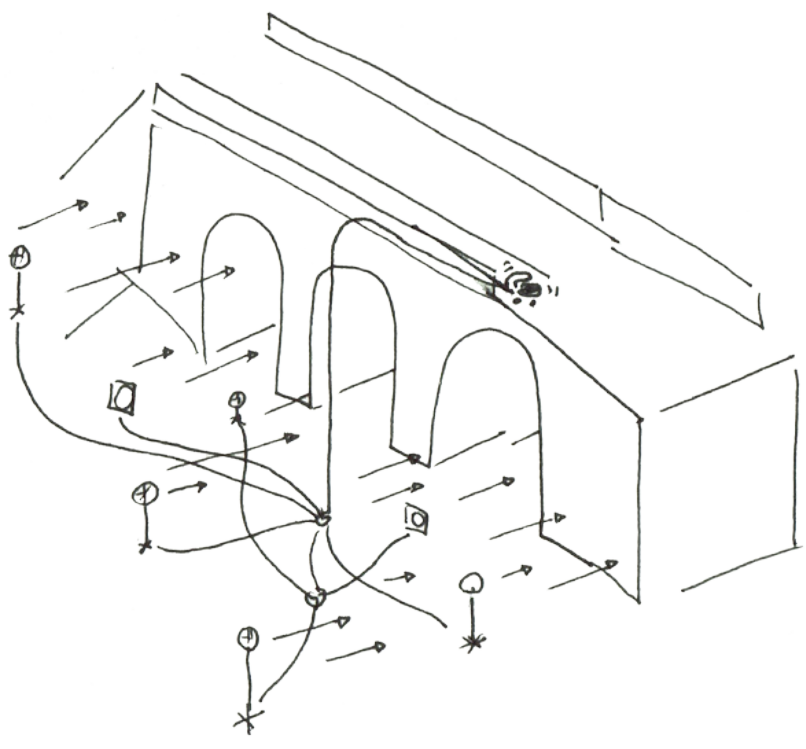





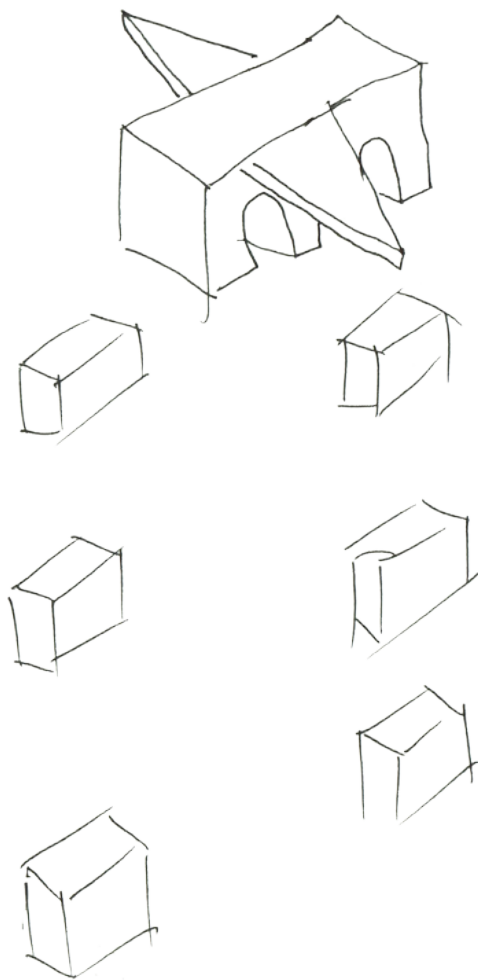



agraïments

Anna Vilamú, Aniol Gironès, Albert Gironès ,Eugènia López, Àlex Nogué, Carme Prats, Oriol Moreno, Emerson Blanco, Sala d'Art Jove, Eduard Vidiella, Júlia García Bofill, Guillem S. Arquer, Josep Manel Raigal, Big Fam Valls, Mireia Oltra, Mireia Pons, Antonio Dotor, Paula Gibert, Laia Giol, Martí Madaula, Carlota Miralbell, Sofia Gimenez

bibliografia

Alÿs, F. (s.d.). Francis Alÿs. Recuperat de <http://francisalys.com/>

Anson, M., ElOtro Studio, F. (2013). Martí Anson. Recuperat de <http://www.martianson.net/castellano/>

Armengol, D. (s.d.). Los lugares amenos, 2014. Recuperat de <https://davidarmengol.com/2014/11/24/los-lugares-amenos-2014/>

Armengol, D., CaixaForum. (2008). *Fermín Jiménez Landa : actos oficiales : eufòria casos d'optimisme extrem : Espai Montcada, Caixaforum, Barcelona del 10 d'octubre al 21 de desembre de 2008* (1 ed.). Barcelona: Fundació "la Caixa"

Badia, M., CAL CEGO, Col·lecció d'Art Contemporani. (s.d.). Biografia. Martí Anson. Recuperat de <http://cal-cego.com/ca/sin-categoria/bio-martianson-2/>

Bohigas, J., Convent dels Àngels., Marí, B., Museu d'Art Contemporani de Barcelona. (2014). *Nonument : MACBA, Convent dels Àngels, Barcelona, 10 setembre 2014 - 8 febrer 2015* (1 ed.). Barcelona: MACBA, Museu d'Art Contemporani de Barcelona

CEMAV (productor). (2016). *Fermín Jiménez Landa. Grandes gestas del gesto mínimo* [Programa de televisió] Espanya: UNED Disponible des de <https://canal.uned.es/mmobj/index/id/50450.html>

Columbia Pictures. (productor), Lean, D. (dir.). (1957). *The Bridge on the River Kwai* [Pel·lícula]. Regne Unit.

Domènec. (s.d.). Domènec. Recuperat de <http://www.domenec.net/>

Elliot, B. (1940). Tacoma Narrow Bridge collapsed. [Vídeo]. Recuperat de <https://www.youtube.com/watch?v=3mclp9QmCGs>

Fòrum Universal de les Cultures., Fundació Joan Miró., Marlet, R., Szeemann, H., (2004). *La Bellesa del fracàs : El Fracàs de la bellesa*. (1 ed.). Barcelona: Fundació Joan Miró

García, J. (s.d.). Júlia García Bofill. Recuperat de <https://juliagarciabofill.hotglue.me/>

Gironès, A. (2016). Creuar en línia recta. [Vídeo]. Recuperat de <https://vimeo.com/194577393>

Gironès, A. (2016). Reactivar una xemeneia. [Vídeo]. Recuperat de <https://vimeo.com/197174113>

Herzog, W. (2010). *Conquista de lo inútil* (1 ed.). Barcelona: Blackie Books

Jiménez Landa, F. (2015). *Turno de noche* (1 ed.). Vitoria: Artium, Centro-Museo Vasco de Arte Contemporaneo

Latitudes., Museo de Arte Contemporáneo de Castilla y León. (2012). *Amikejo : a series of exhibitions at Laboratorio 987* (1 ed.). León: Mousse Publishing

MACBA (s.d.). Nonument. Recuperat de <http://www.macba.cat/es/expo-nonument/1/exposiciones/expo>

Maderuelo, J. (1990). *El Espacio raptado : interferencias entre arquitectura y escultura* (1a ed.). Madrid: Mondadori

MAKMA, revista de artes visuales i cultura contemporanea., Teira, I. (s.d.). Pero, ¿Qué está pasando en la bienal de Mislata? Recuperat de <http://www.makma.net/pero-que-esta-pasando-en-la-bienal-de-mislata/>

Marot, S. (2006). *Land&ScapeSeries: Suburbanismo y el arte de la memoria* (1 ed.). Barcelona: Editorial Gustavo Gili, SL

Muzeul Brukenthal (2010). *Destroying public harmony.* (1 ed.). Sibiu: Pavilion.

Osborne, P. (2006). *Arte conceptual* (1 ed.). Londres: Phaidon Press Limited

Quadern de les idees, les arts i les lletres., Vilapuig, O. (s.d.). Base sense base. La commemoració com a espai d'insurgència. Recuperat de <http://quadern.fundacioars.org/base-sense-base-la-commemoracio-com-a-espai-dinsurgencia/>

Smithson, R. (2009). Selección de escritos. (1 ed.). Mèxic: Alias

Schenck, J. (productor), i Cline, E., Keaton, B. (dir.). (1920). *One week* [Pel·lícula]. Estats Units: Metro pictures

Vilamú, A. (2017). Respirar aire de casa els veïns. Recuperat de: <https://quepassincoses.hotglue.me/casa>

Walt Disney Pictures., Pixar Animation Studios. (producer), Docter, P. (dir.). (2009). *Up. Una aventura de altura* [Pel·lícula]. Estats Units

Werner Herzog Filmproduktion., Wildlife Films Peru. (producer), Herzog, W. (dir.). (1982). *Fitzcarraldo* [Pel·lícula]. Alemanya.

gener-juny
2017

