

El món alt-medieval i el seu entorn artístic en les terres de l'antic vescomtat i abadiat de Sant Pere d'Àger.

Un apropament a llurs fonaments històrics,
artístics i arqueològics.
(segles XI-XII)

Francesc Fité i Llevot

ADVERTIMENT. La consulta d'aquesta tesi queda condicionada a l'acceptació de les següents condicions d'ús: La difusió d'aquesta tesi per mitjà del servei TDX (www.tesisenxarxa.net) ha estat autoritzada pels titulars dels drets de propietat intel·lectual únicament per a usos privats emmarcats en activitats d'investigació i docència. No s'autoritza la seva reproducció amb finalitats de lucre ni la seva difusió i posada a disposició des d'un lloc aliè al servei TDX. No s'autoritza la presentació del seu contingut en una finestra o marc aliè a TDX (framing). Aquesta reserva de drets afecta tant al resum de presentació de la tesi com als seus continguts. En la utilització o cita de parts de la tesi és obligat indicar el nom de la persona autora.

ADVERTENCIA. La consulta de esta tesis queda condicionada a la aceptación de las siguientes condiciones de uso: La difusión de esta tesis por medio del servicio TDR (www.tesisenred.net) ha sido autorizada por los titulares de los derechos de propiedad intelectual únicamente para usos privados enmarcados en actividades de investigación y docencia. No se autoriza su reproducción con finalidades de lucro ni su difusión y puesta a disposición desde un sitio ajeno al servicio TDR. No se autoriza la presentación de su contenido en una ventana o marco ajeno a TDR (framing). Esta reserva de derechos afecta tanto al resumen de presentación de la tesis como a sus contenidos. En la utilización o cita de partes de la tesis es obligado indicar el nombre de la persona autora.

WARNING. On having consulted this thesis you're accepting the following use conditions: Spreading this thesis by the TDX (www.tesisenxarxa.net) service has been authorized by the titular of the intellectual property rights only for private uses placed in investigation and teaching activities. Reproduction with lucrative aims is not authorized neither its spreading and availability from a site foreign to the TDX service. Introducing its content in a window or frame foreign to the TDX service is not authorized (framing). This rights affect to the presentation summary of the thesis as well as to its contents. In the using or citation of parts of the thesis it's obliged to indicate the name of the author.

EL MON ALT-MEDIEVAL I EL SEU ENTORN ARTÍSTIC
EN LES TERRES DE L'ANTIC VESCOMTAT I ABADIAT
DE SANT PERE D'AGER. Un apropament a llurs
fonaments històrics, artístics i arqueolò-
gics.(segles XI-XII)

Memòria presentada pel llicenciat en Filosofia
i Lletres per la Universitat Central de Barce-
lona FRANCISC FITÓ I LLIBOT per a optar al grau
de Doctor.

Conforme
M. Riu

AGER 8 de Desembre de 1986

aspectes històrics: Per l'etimologia, Coromines proposa un derivat del topònim basc "augia": devesa (Moll-Alcover, I p. 733).

No hem trobat referències sobre el seu castell, exceptuant el testament del vescomte Guerau Ponç de Cabrera del 1131 (1). L'església, en canvi, s'esmenta en la dotació de la Canònica de Sant Miquel de Montmagastre atorgada per Arnau Mir de Tost en l'any 1054; donava la tercera part de la parròquia (2).

Anya era dins l'àmbit termenal i jurisdiccional del castell de Montmagastre. El 1096 els vescomtes Guerau Ponç de Cabrera i la seva muller Estefania infeudaven els castells de Gavarra i Montmagastre, atorgant al castlà dues terceres parts de la parròquia d'Anya (3). El 1121 novament eren infeudats per dits vescomtes a un tal Alegret, al qual es concedien dues terceres parts de la parròquia d'Anya (4).

- 1) Tch. doc. 250; 2) Tch. doc. 34; 3) Tch. doc. 158;
4) Tch. doc. 235

Partides del terme: Miravilles, Farcellis, St. Jaume, Les Cortades, Pinera, Granyes, Torrents, l'Aubaguets, el Pla, Alcel, Sta. Cecília, el Bosc, Torrent de Medida, Riuat del Sabater, Costa Roja, Ramoneda, Malloles, Tossalet, Sots (hi ha les restes d'una església enderrocada, que en diuen la vella del poble; també s'hi troba un cementiri amb tombes de pedra arenisca).

En el poble es conserva el casal anomenat Castell dels Sants d'Anya, molt reformat (la família conservava abans la imatge de Santa Cecília.... La de l'ermita circular amb un diàmetre de 3,1 ms. i un mur de 90 cms de gruix. St. Marc, com hem dit correspon més a Montmagastre. Les dues esglésies del s. XI mesuren cadascuna ms de llarg per 2,55 ms. d'amplada i el gruix del mur és de 90 cms.

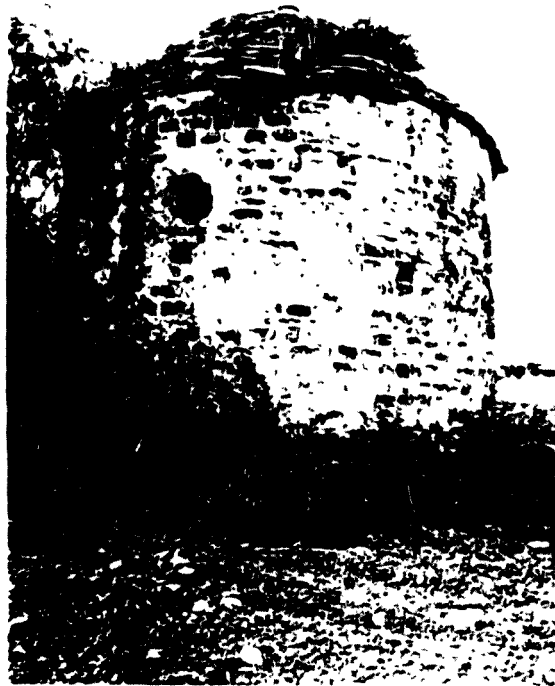

Fig. 696

ANYA erm. de Sta. Cecilia de Torreblanca



Fig. 697



Fig. 698

CASTELL DE LA VALL D'ARIET

Zona oriental, en la qual, com podeu veure al plànol que adjuntem, s'ap^{at}rita el cos arrodonit de l'estrem Est per



Fig. 699

allotjar-hi la capella castral, dedicada a Sant Salvador, que presenta una planta senzilla de nau, amb finestra de doble biaix a l'absis i d'espitllera d'un sol biaix al mur Nord, disposades clarmaent amb un sentit estratègic-militar. Hom pot veure clarament el tipus d'aparell petit disposat en filades bastants regulars i carreus bastants grollers, propis

de la primera meitat del s. XI.

Malgrat sabem que el castell fou de la jurisdicció del priorat de Santa Maria de Meià, segons consta per un docu-



Fig. 700

ment del 1141, tenim constància d'una deixa el 1194 a Sant Pere d'Àger per part d'un Pere Comdor dels seus (1) béns en dit castell i ja al s. XIII, en l'any 1234, es donen el terme i castell d'Ariet com propietat de la Canònica d'Àger (2). Així mateix Pere de Meià, per consell de la seva mare Adelaida i el seu oncle Bernat de Meià, prestava jurament d'obediència als manaments de



Fig. 701

l'abat d'Àger Arnau, pels rèdits i drets que a dit abat pertocaven (3); hi eren de testimoni el dit Bernat, B. de Peralba, fra. Pere de Santa Maria i R. sagristà de Santa Maria.

1) Tch. doc. 563

2) APA perg. 466

3) Castells Catalans, VI p.493

CASTELL DE LA VALL D'ARIET Part superior, muralla mur Nord i en la fotografia de sota detall del finestró corresponent a l'absis.

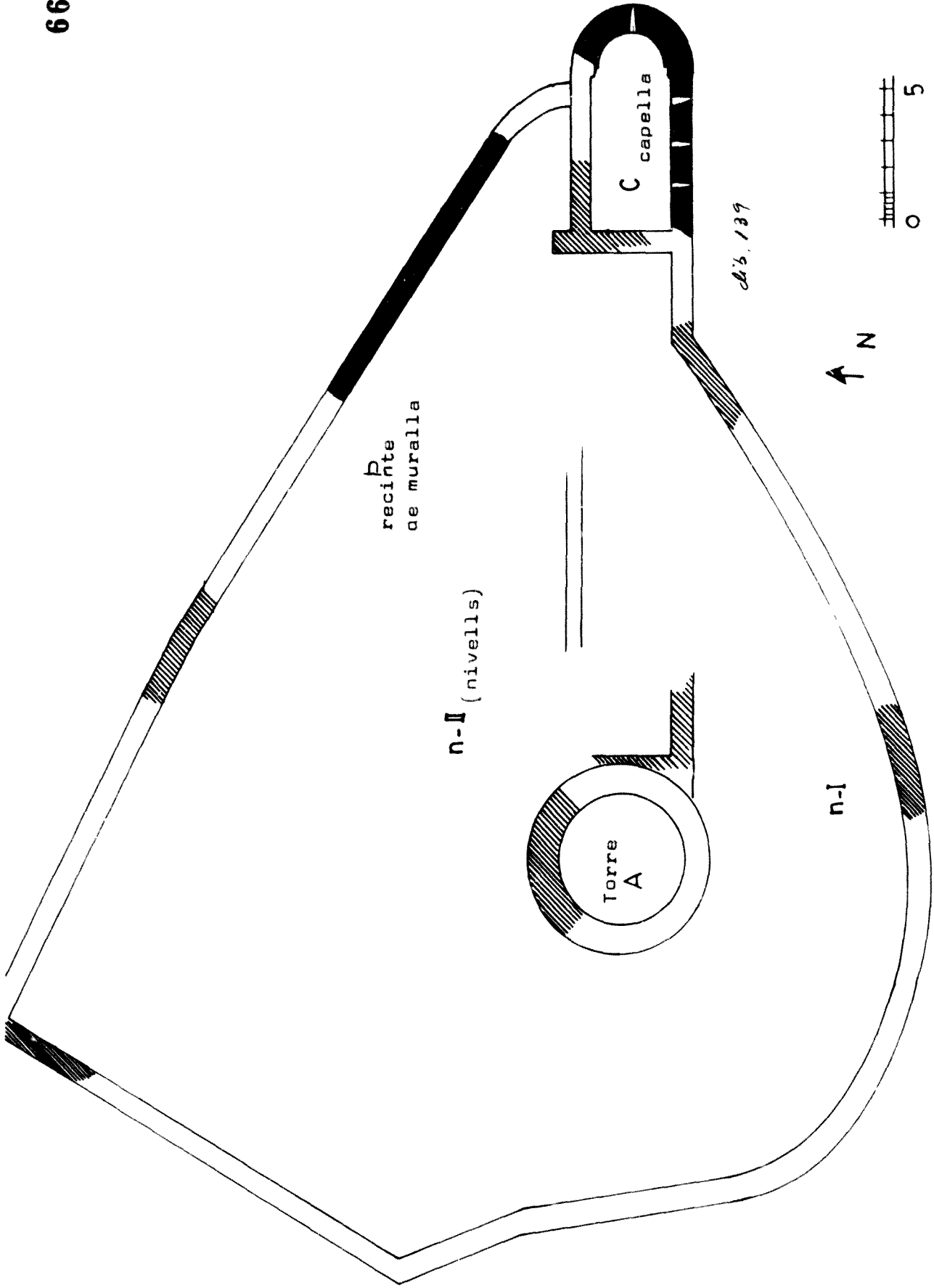

castell de la VALL O'ARIET (Noguera. Conca de Meià)



Fig. 702

CASTELL DE LA VALL D'ARIET

En la part superior el que resta de la capella amb
el finestró de



Fig. 703

l'absis dovellat. En la fotografia inferior
mostrem el mur septentrional e la capella,
que a la vegada fa de recinte de la muralla
amb les espitlleres de guaita esbiaixades
de forma semblant a les de Lluçars (B. Ribagorça)
o les d'Alds.....

CASTELL D'ARIET. Detall de l'aparell
en la zona de l'absis de la capella
a una alçada mitja.



FIG. 704

Partides del terme: Hi ha també l'església erm. de Sant Bertomeu. Rovolleda, Paneres, Voliart, Marquet, Barané, Reguera, Collada, Simó, Segalé, Franciscà, Pubill, Ros, Castellà (on és l'actual castell). Aquestes es corresponen als masos de la Vall, que determinen el tipus d'hàbitat de l'indret. Serres: Pelades, St. Mamet, St. Jaume, Llané de Clua, Matella (termeneja amb Alds de Balaguer)



fot. Buron

Fig. 705

Sant Bartomeu de la
Vall d'Ariet (Noguera)
Església triabsidal, en un
bell racó poc trepitjat de
la nostra terra

La capella de Sant Bertomeu,
per la grandària i major complexitat de fàbrica,
ubicada a l'altre extrem de la Vall respecte al
castell, fa suposar que seria la veritable pa-
rroquia de la població dispersa de la Vall d'Ariet.
Hem de destacar el seu parentiu de planta amb la
no massa llunyana de St. Romà de Comiols. Com ella
és del s. XII i recull en la seva disposició la tra-
dició dels absis trilobulats, que en forma més arcaï-
ca apareix també a la Baronia de Sant Oisme. Destaquem
la volta un xic apuntada i amb arcs torals, les finestres
de doble biaix, a l'absis, la finestra en forma de creu...

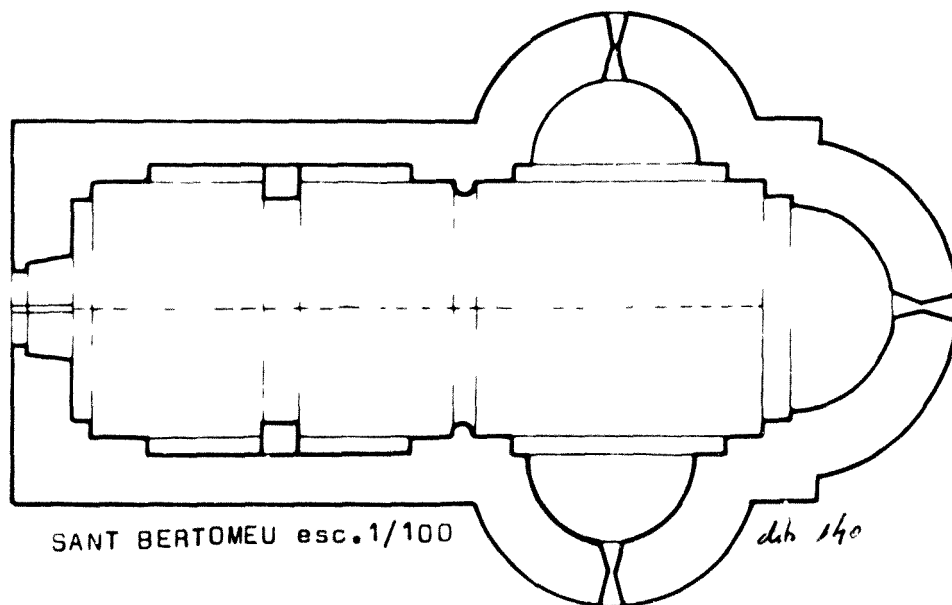

SANT BERTOMEU esc. 1/100

dib. 140

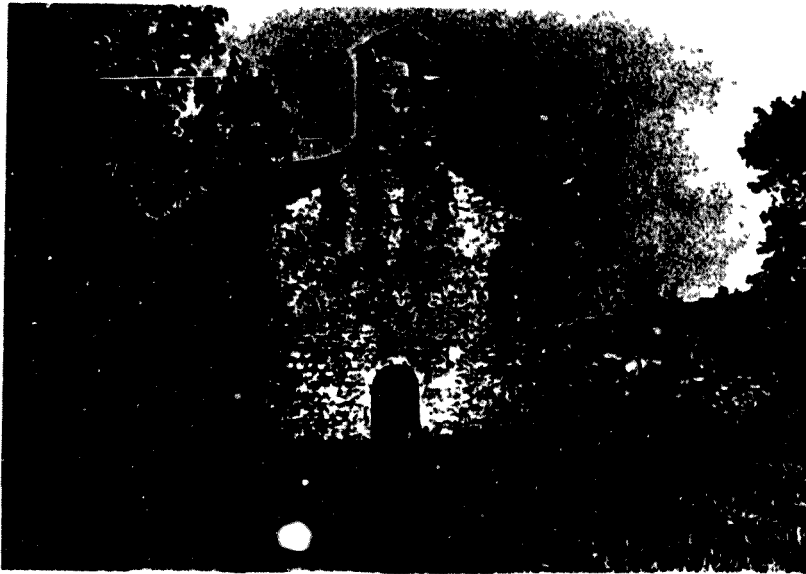

Fig. 706

VALL D'ARIET St. Bertomeu. El fossar actual segueix mantenint la vella ubicació.

L'església es tardana, pel qual hem de suposar que es construí quan quedà configurada la parròquia de la Vall com entitat. L'església cal situar-la molt a finals del s. XII, mal-

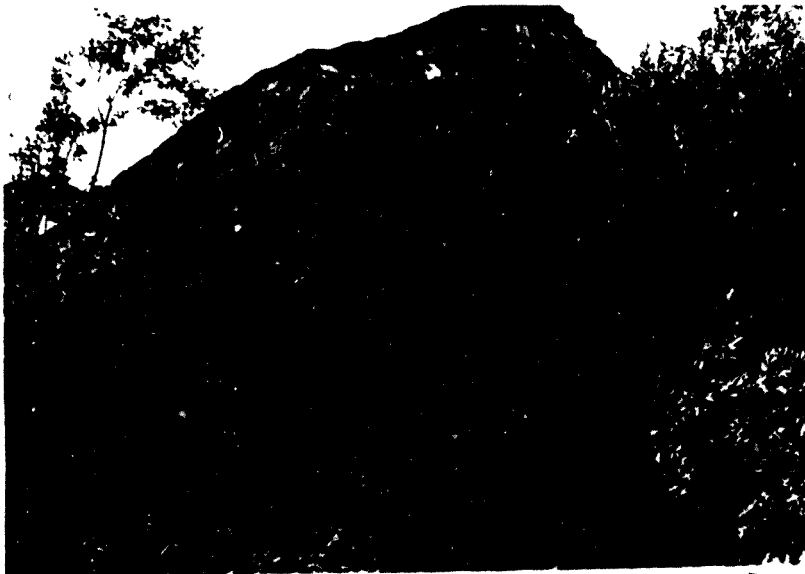

Fig. 707

grat per la volta hom pugui pensar que es més tardana. Per l'aparell no creiem que depassi massa el s. XIII, si és que hi pertany.



FIG. 708

VALL D'ARIET Sant Bertomeu
l'església vista des de migdia.

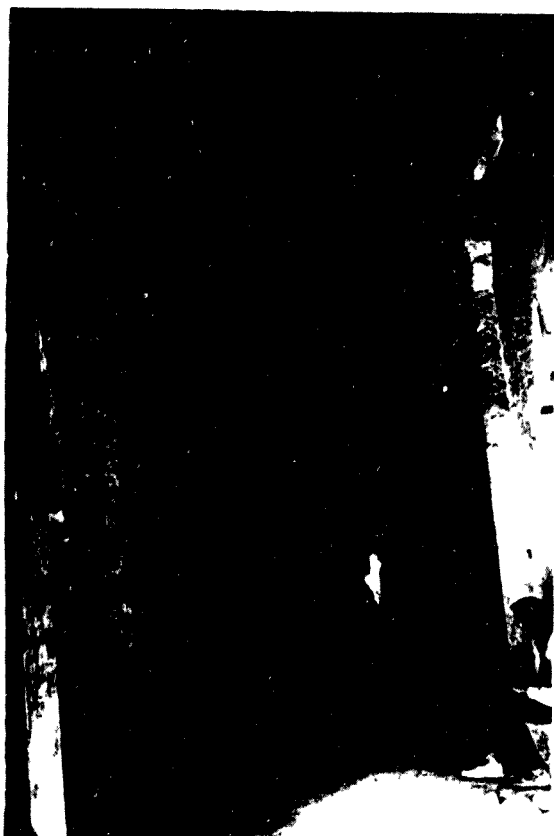

FIG. 707

Interior des dels
peus del temple.
Hom pot veure els
arcs torals apuntats
sostinguts per mitges
columnes adossades
amb capitells llisos
coronats per impostes
també llises que
ressegueixen tot el
temple.

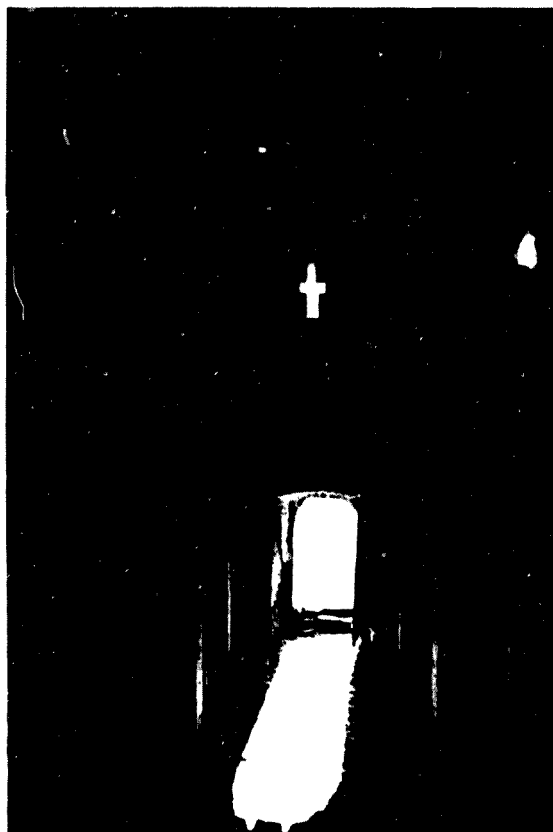

FIG. 710

St. Bertomeu

VALL D'ARIET Visió interior des de l'absis



FIG. 711

Detall d'un capitell llis....



ARTESA DE SEGRE (La Noguera, Mig Segre)

El poble sota el puig enlairat que coronava el castell desaparegut. Recerques arqueològiques podrien conduir a esbrinar la seva planta, així com el seu temple casteller de Santa Maria, que donaria posteriorment l'advocació a l'església parroquial de la vila.

aspectes històrics: La primera referència data del 1037. Es tracta de fet d'un document fals, que fou falsificat segurament al s. XII a partir de dos anteriors autèntics (1), un deuria ésser l'acta de consagració de l'església de Santa Maria, ubicada primitivament dalt del castell. Extraiem del document en qüestió, que el comte de Barcelona havia adquirit el castell per aprisió entron al 1015 -veieu si us plau Alòs de Balaguer-. Dona com afrontacions a Orient la quadra de "Gaylo" (Grialó ?) i el riu Segre; a Migdia el riu Sió i a Occident "Petraforadada (Foradada) i el terme de Malagastre. Seria l'altre document que serví per la falsificació una carta franquícia ?. Respecte a la possible Acta de Consagració emprada, trobem en la segona part del document que el comte Borrell -el tutor d'Ermen- gol II ?- dona a l'església esmentada el delme i primícies del castell i 30 unces d'Or "ad opera dictae ecclesiae" (s'estava construint ?); diu entre or i plata i també 10 unces d'or per a llibres i ornaments. El feudatari, al qual el comte entregà el castell, deixa entre altres béns el terreny pel fossar i certs alous a Melgosa. Es parla d'un Mir Arnau de Cervera; es tractaria de fet del propi Arnau Mir de Tost ?.

El 1039 comprava Arnau Mir de Tost el castell d'Artesa als comtes d'Urgell. Apareixen en l'acte de compra les següent^s afrontacions, a Orient el castell de Grialó, la Teixonera el torrent d'Espulcelles, el terme de Ponts, Malsec, el riu Sió i la serra d'Almenara; a Migdia Montroig, Buccènit, serra Espadella i el camí de Balaguer fins al torrent de Sant Feliu; a Occident el riu Segre i el torrent d'Inclue^s, al Nord la torre de Dàdila (2). La compra l'efectuen Arnau Mir de Tost i Arsenda per preu de 1500 sous "in rem valentem".

El 1060 els senyors d'Àger fan donació a St. Pere d'Àger de certes parellades de terra al terme d'Artesa i d'una vinya (3). El 1066, en el repartiment de béns de la Càn- oica d'Àger, s'assignà a la mensa abacial el delme de la dominicatura (4). Arsendis, la muller d'Arnau Mir de Tost,

atorga, en el seu testament de 1068, béns per fer en dit lloc un hospital per a pelegrins i pobres. Mort el marit disposa que el castell sigui per la seva filla Letgardis i el seu net Guerau i que per ells el tingui el seu nebot Dalmau Bernat (5). Voluntats testamentàries que seran respectades per Arnau Mir de Tost (6).

El 1101 Miró Jospert, essent al setge de Balaguer, dicta testament i deixa a St. Pere d'Àger i a Sant Miquel de Montmagastre certs béns dels seus béns alou d'Artesa (7).

El 1127, Berengària, la muller del vescomte Guerau Ponç de Cabrera, que posseïa el castell en concepte d'esponsalici, el deixa en herència al seu fill Ponç Guerau (8). El 1131, el dit vescomte Guerau Ponç retornava a Sant Pere d'Àger un capmàs a Artesa que havia usurpat (9). En el testament de dit vescomte, a més a més de confirmar la donació esmentada de la seva muller, deixava a l'església d'Artesa un hort a la ribera del Segre i 20 sous de plata per un calze, els quals s'havien ja entregat per l'adquisició d'un calze el dia de la dedicació del temple. Cal suposar que el temple fou renovat, per tant, en el primer quart del s. XI (10). No ho hem dit, l'església fou sotmesa a la jurisdicció de la Canònica de Montmagastre l'any 1054 per Arnau Mir de Tost, pel qual passà a formar part de les esglésies del Monestir d'Àger (11).

Com en el cas de les esglésies de Grialó, Artesa i Balaguer, fou l'església d'Artesa objecte d'un litigi hagut entre l'abat d'Àger i el bisbe d'Urgell, que reclamava la seva jurisdicció aduint que era dins el comtat d'Urgell i per tant del seu bisbat. El litigi durà llargs anys i finalment el guanyà la Canònica d'Àger, que comptà amb el suport papal d'Alexandre III, tot el qual generà la més extensa documentació en el s. XII entre el papat i Catalunya; finalment Alexandre III en butlla publicada l'any 1169 ratificà els drets d'Àger sobre l'església (12).

Per un document del 1151, ens assabentem que en aquest període l'església d'Artesa allotjava un comunitat clerical. L'arxidiàcon de la Seu d'Urgell cedia en usdefruit a un

tal Ponç, "ipsa Canònica Sancte Marie", determinant en si-
gui el paborde; ell es retenia Tudela de Segre, Sallent i
certes vinyes de Rialb (13). En la relació d'alous perduts
per la Canònica d'Àger, que li havia atorgat Arnau Mir de
Tost, s'enumera un molí a Artesa (14).

El 1187 el vescomte Ponç Guerau, en proclamar la Pau i Tre-
va dins els seus dominis i vescomtat, hi incloïa també
el castell d'Artesa, que precisava era dins el comtat d'Ur-
gell (15). El castell el tenia en feu per dit vescomte
Berenguer d'Albesa (16).

Hem de dir també que el castell surt esmentat en els dis-
tints convenis que es feren arran de les rivalitats entre
el comte-rei Alfons, Ermengol VIII i el vescomte Ponç Gue-
rau, en els anys 1179, 1186, 1189, 1191, pels quals s'ave-
nia el vescomte a entregar dit castell i donar-ne homenat-
ge als esmentats senyors (17).

El 1193 Guerau Alemany ens assabenta, en el seu testament,
que el castell l'havien posseït pel vescomte els seus avant-
passats, motiu pel qual el llegava al seu nebot Guillem,
tot afirmant que era dins el comtat d'Urgell (18).

No sabem de quins drets gaudirien els Cervera en aquesta
època sobre el castell. El 1191 el rei Alfons l'havia con-
cedit a Ramon de Cervera, en un moment que el vescomte ha-
via caigut en desgràcia del rei Alfons el cast.⁽¹⁹⁾ Un altre
document del 1194 ens assenyala com Gombau de Ribelles, cu-
nyat del vescomte pel seu casament amb la filla Marquesa
d'en Ferrer, el seu germà, sol·licitava del rei l'aclarimen-
t de la validesa de dita donació (20).

En Prim Bertran ens informa com durant el s. XII el cas-
tell estigué infeudat als Anglesola (entre 1156 i 1170),
als Preixens (1172) i als Ribelles des d'almenys el 1179
(21). També ens informa, tot referint-se a Mirat i Sans,
com el vescomte, que estava barallat amb el rei, feu dona-
ció el 1194 a l'esmentat Gombau de Ribelles de tot el dret
i domini que es retenia en la hipoteca a favor d'Alfons II
sobre el castell d'Artesa i altres fortaleses del Montsec;
cosa que explicaria el document adreçat aquest mateix any

al rei pel dit Gombau (22). Per tot el qual, el Dr. Prim que estudia l'evolució històrica d'Artesa, suposa que des d'aquesta data deixà de pertanyer el castell als Cabrera, vescomtes d'Àger.

- 1) Tch. doc. 5; F. Fité Reculls... p. 70-73
- 2) Tch. doc. 9; 3) Tch. doc. 45; 4) Tch. doc. 73
- 5) Tch. doc. 85; 6) Tch. doc. 97; 7) Tch. doc. 170
- 8) Tch. doc. 240; 9) Tch. doc. 248-249; 10) Tch. doc. 250
- 11) Tch. doc. 34; 12) Tch. doc. 477; F. Fité op. cit. p. 265-268; veure també els documents Tch. doc. 336 i 337;
- 13) Tch. doc. 285; 14) Tch. doc. 303;¹⁵⁾ Tch. doc. 529;
- 16) Tch. doc. 531; 17) Castells Catalans, VI p. 256-257
- 18) Ibid. p. 257-258; 19) Ibid. p. 257; 20) Ibid. p. 258
- 21) Prim Bertran i Roigé El senyoriu d'Artesa de Segre en els segles XV-XVI "Recerques de Terres de Ponent" VI (1984) p. 142
- 22) Ibid. p. 143

Podeu veure també Gr. Geograf. de Cat., 10 p. 392-397

partides de terme: Part d'Anyà: Castellot, Solés, ermita del Pla (hom diu construïda sobre una antiga mesquita), Jiscosa, Clot dels Alvius, les Garrigues (Colldeirat, erm. de Refet), Calibeu, Corralot, Horta, Diuenge gran, Rivé, Cenill, Galmosa; per la banda erm. del Pla: Serrat Llerg, Guàrdia Roja, Torràliga, Serrat del Martell, camí vell de Montclar, Asplanells; pel cantó de Vernet: Sot de Vernet, Los Pedregals (jaciment ibèric per excavar), Mançanedes, Racó, Oratori, Sant Pere, Antona (Poblat ibèric declarat d'interès històric. Les coves davant de Salgar amb pintures rupestres), Sot de Baldomà, camí de l'Hort, Plans, Pont de la Trida, Pineda de Baldomà (cantó de la Clua).

Clua: partides de Vall d'Ariet, Carriguera, Revellit, la Collada. Baldomà:

Camins: Camí gran= Artesa-Tremp (enllaçava amb el camp de Tarragona. S'anava de Guisona a Isona. Pel Pont Vell d'Alentorn es creuava amb els que venien de Tremp. Camí de la Barca (A Salgar hi havia barques per creuar el Segre Pas nou (Hostal-Roig) i camí Montsec (Pont del diable)



Fig. 705

COLLFRED (La Noguera. Mig Segre) Poble situat prop d'Artesa. Manté en els pocs carrers que el configuren un cert regust medieval que potencia més les magnífiques façanes de pedra amb grans llindes. Com en molts indrets de la Noguera s'hi troba els portals amb arcades



Fig 706

per alltjar generalment el bestiar de llana, situant-se la vivenda en el primer pis....

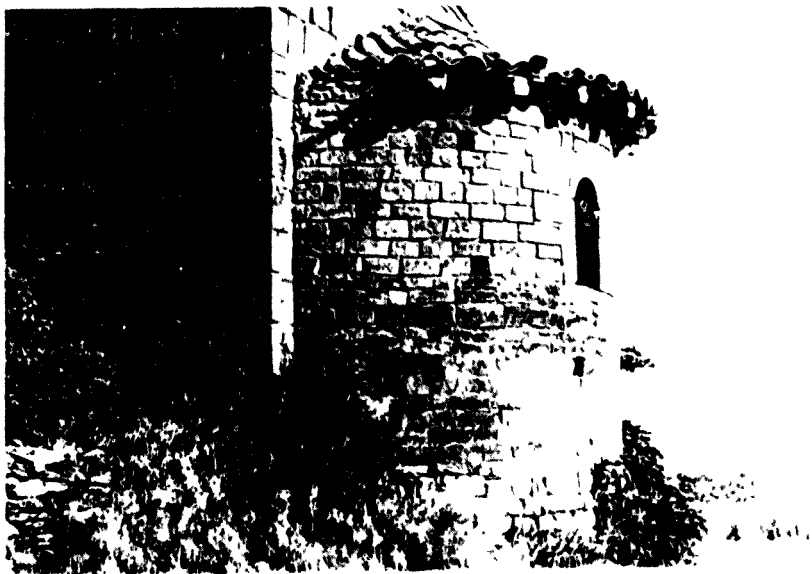

COLLFRED Església de Sant Miquel.

FIG. 207

És l'únic element que resta dels s. XI-XII. Es tracta d'una petita església d'una nau coberta amb volta de canó reforçada per arcs torals que sostenen, com a Comils i St. Bertomeu d'Ariet mitges columnes adossades, coronades per impostes llises que ressegueixen tot el temple. Entre les columnes-pi



lastra també hi ha els típics arcaments per suportar millor la volta. Destaquem en l'absis els permòdols que sostenen el ràfec no posteriors al s. XII. Realment un element extrany en el nostre romànic. L'aparell ens situa en un edifici molt de finals del s. XI o de la primera meitat del XII. Malgrat l'estructura circumscriu als constants del s. XI, l'aparell ens evidència un edifici avançat.

FIG. 208

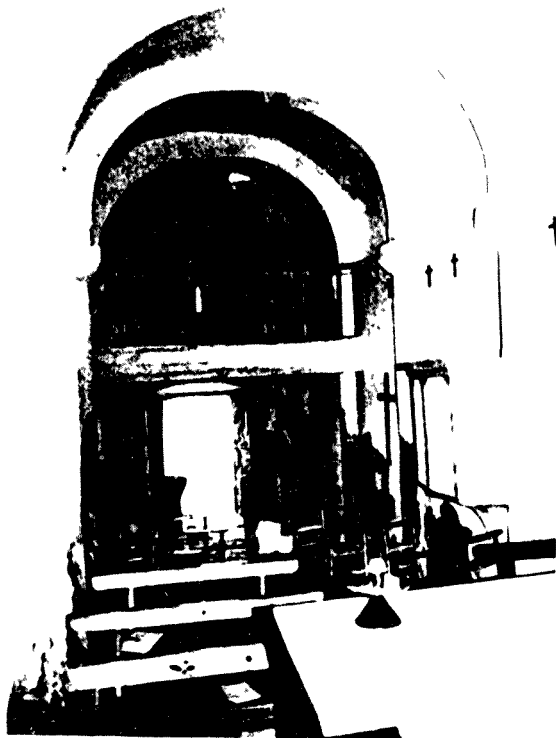

Fig. 709

COLLFRED església de
ST. MIQUEL

Un altre aspecte de l'interior de l'església des de l'altar amb el cor afegit als peus sobre la portada restaurada el 1860.

En la fotografia de sota mostrem en detall els permòdols de roba, usuals en el segon romànic com es troben a Covet i que tenen un clar precedent califal (moresc).

partides de

terme:

Les Planelles

Grialó

Ordovius

Deveses

Plantes

(camí de Ponts)

Toll del Mallol

Horta

Barranc de Rocafort

Barranc de Cabanyal

Torrent del Colldelrat



Fig. 710

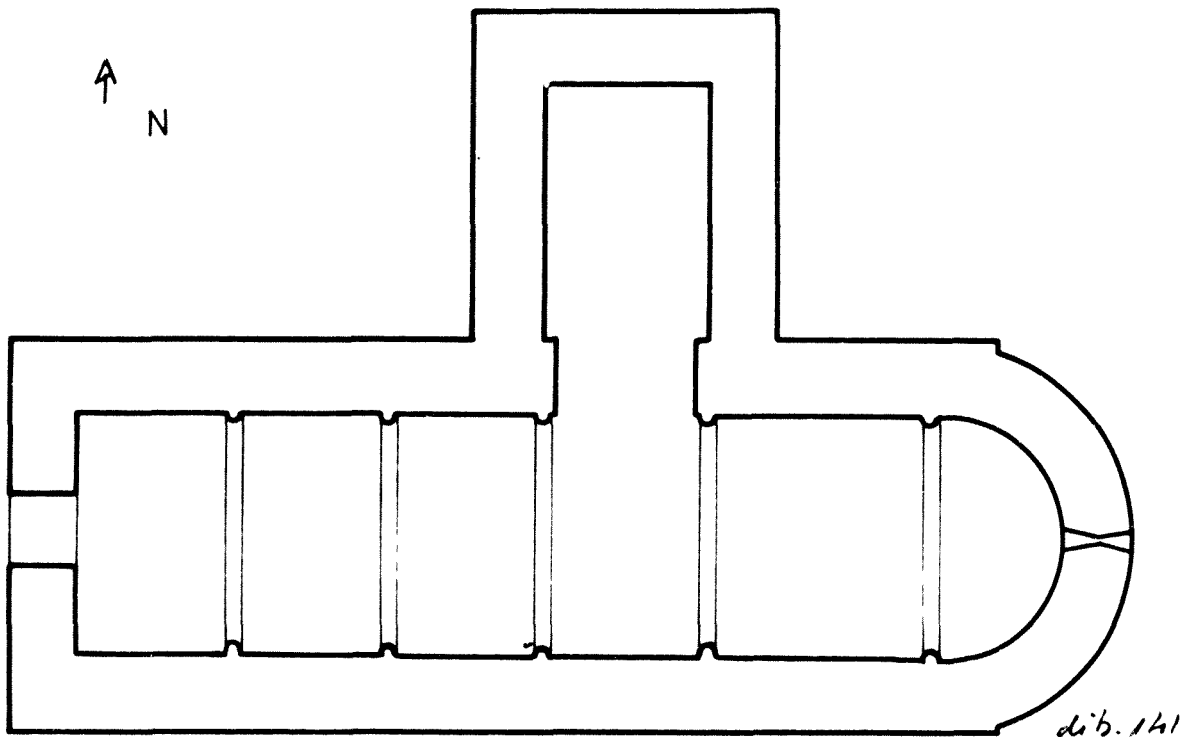

SANT MIQUEL DE COLLFRED esc. 1/100

aspectes històrics: Pertanyia a la jurisdicció del castell de Montmagastre, sense que hi hagi cap referència fins el testament del vescomte Guerau Ponç de Cabrera, que en feu donació de la fortalesa al seu fill Pnç Guerau, juntament amb el de Montmagastre i els de Comiols, Vilves, Anya i Gavarra (1). L'altra més tardana, data del 1190 i fa referència a la donació que feu Gança de Rubió als hospitalers de Sant Salvador d'Isot (baronia de Rialb) de tot el delme que posseïa al terme de dit castell (2).

L'església, en canvi, sabem que fou atorgada el 1054 a la Canònica de Montmagastre (3). El 1179 el papa Alexandre en ratificava també la seva possessió a l'abadia d'Àger, que esdevingué església matriu d'aquella Canònica de Montmagastre.

1) Tch. dco. 250; 2) Castells Catalans, VI p. 378 ref. de Miret i Sans Les cases de templers... p. 162

3) Tch. doc. 34; 4) Tch. doc. 477



FIG. 711

COMIOLS (La Noguera; Mig Segre) església parroquial de Sant Romà, actualment abandonada. Veiem en la penombra una absidiola i amb més llum una arcada de reforç de la volta entre pilars.

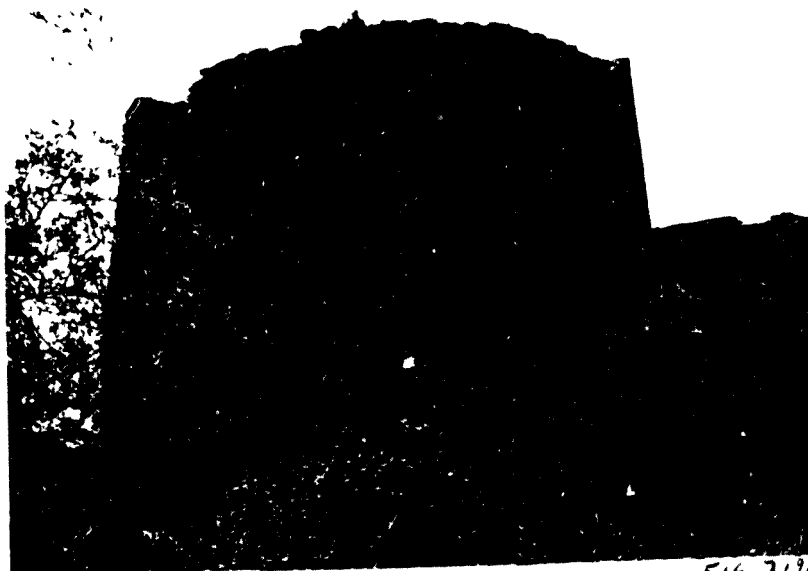
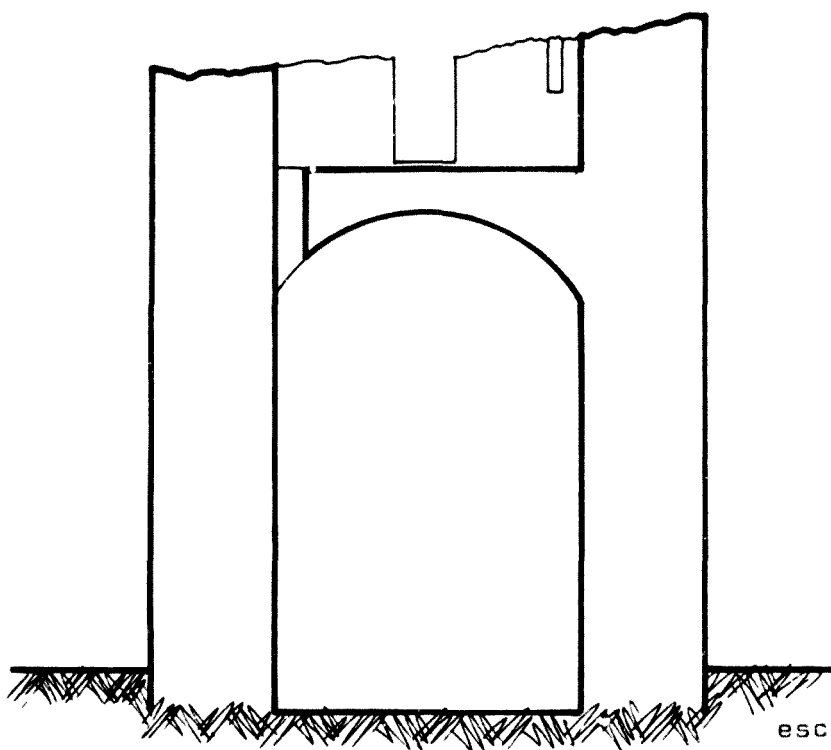

FIG. 712

Torre circular de guaita, coronant el llogarret assentat sobre un gran penyal entre dues profundes barrancades que l'aïllen. Per la tipologia de l'aparell i fàbrica es datable a principis del s. XI tot més.



esc. 1/100

lib. 142

COARISA, Torre de guaita. En l'alçat hem volgut evidenciar l'ús de la falsa cúpula per soler del primer pis, del qual

resta solament els arranjaments.

En el plànol expressem la disposició semblant a la

torre de Fontdepou, Cas, Alçamora i tants d'altres exemples.

Al costat de la torre, una casa que la reaprofitava i presenta espitlleres, que

fan pensar en un possible casal fortaleza.

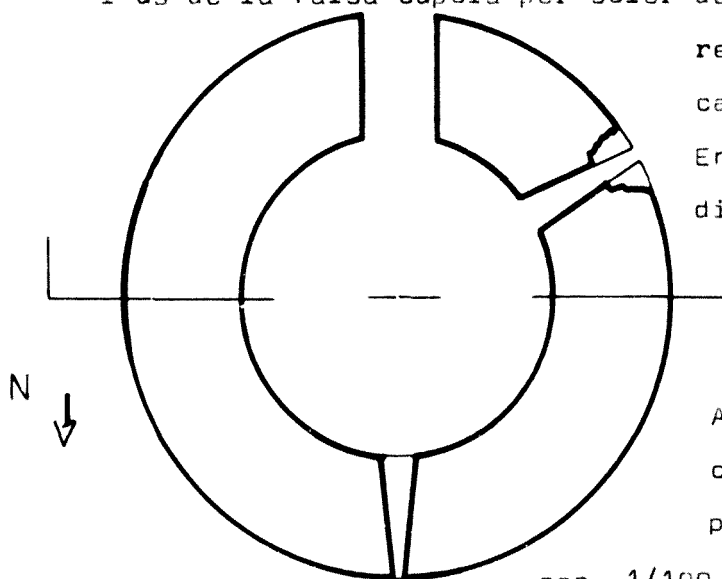

esc. 1/100

lib. 143



FIG. 713

SANT ROMA DE COMIOLS visió exterior
des del sud-Oest, de la torre i una
casa ja abandonada del de-spoblat
En la fotografia de sota veiem l'església
amb els absis. Al voltant el fossar.

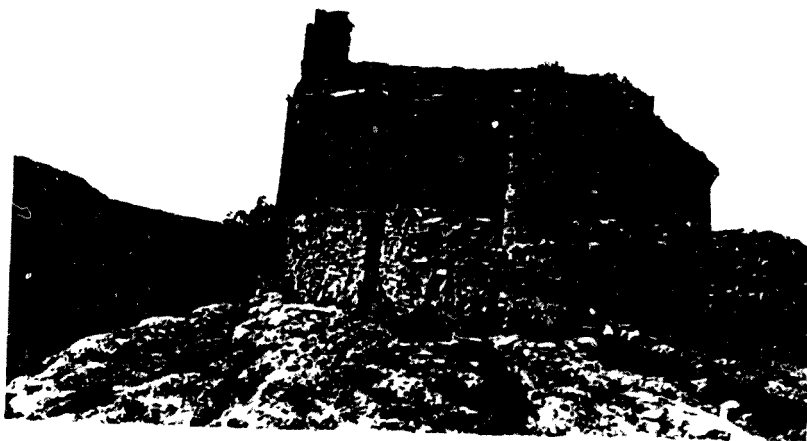
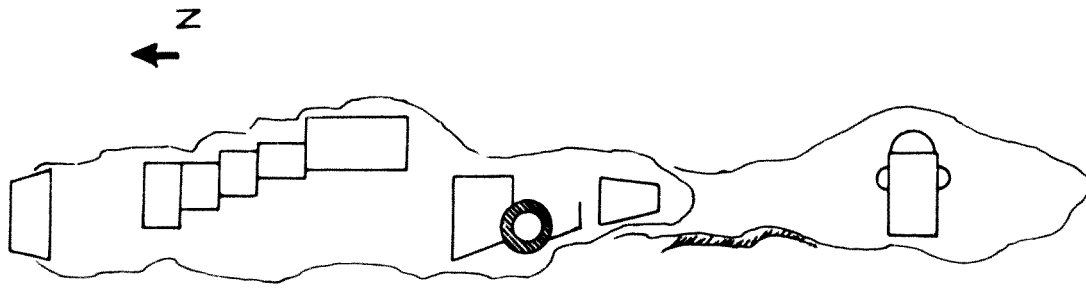

FIG. 714



deb. 144

10 5 0

COMIOLS Plànol de conjunt

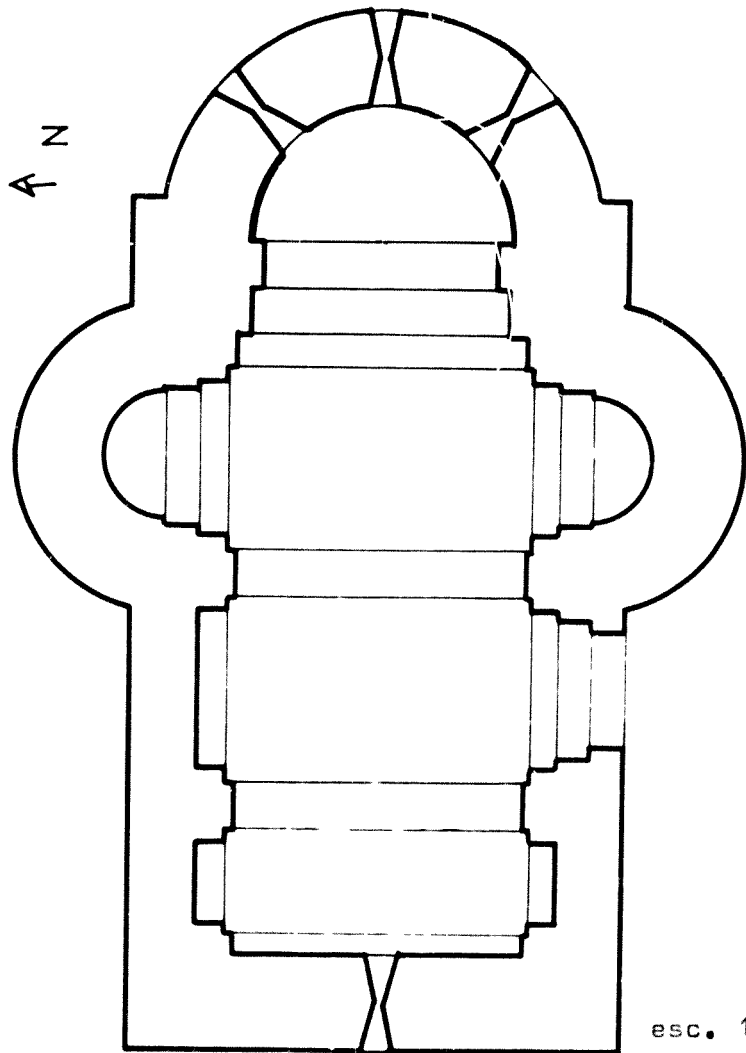

esc. 1/100

església de ST. ROMA

deb. 145

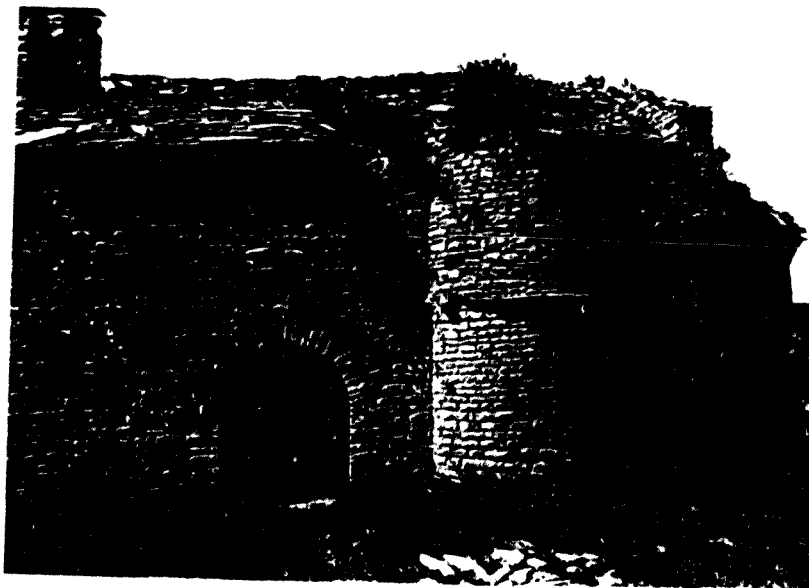

FIG. 715

SANT ROMA DE COMIOLS Hom pot veure el petit aparell regular i el gran portal meridional dovellat. Una grossa cornisa a manera de ràfec corona l'absida major. Destaquem també la cuberta del teulat enllosat, molt peculiar de les nostres esglésies romàniques de la Noguera



La major alçada de l'hemicicle de l'absidiola la creiem deguda a haver estat el cloquer de l'església, car en l'altra absidiola es manté l'alçada original.

FIG. 716



FIG. 717

SANT ROMA DE COMIOLS Hom pot veure el mur de ponent amb el finestró dovellat i en la fotografia de sota l'interior de l'església amb els arcs torals, els pilars adossats i arcades de suport de la volta

Mesures del temple 9,5 ms. per 4,40 d'amplada
1,2 ms. d'espessor de mur



FIG. 718



FIG. 719

SANT ROMA DE COMIOLS absidiola
septentrional.



FIG. 720

interior de l'absidiola.

Com en molts indrets del Montsec, sota la bauma, a migdia, que forma el penyal d'assentament del poble, s'hi troba aquestes peculiars pletes amb paredats que servien per tancar-hi el bestiar de llana a la nit.

aspectes històrics: La primera referència sobre el castell ens apareix en l'Acta de dotació de la Canònica de Montmagastre, atorgada per Arnau Mir de Tost l'any 1054 (1);



Fig. 721

dona el castell "ipsum castrum de Chomedols" i la tercera part de la seva parròquia a la Canònica; diu "ipsa villa", així com l'església i els seus alous.

En el testament d'Arnau Mir de Tost, el castell es lliurat a la seva filla Letgardis i net Guerau, l'any 1072(2). El 1187 el castell serà esmentat entre els honors que el vescomte Ponç Guerau tenia dins el comtat d'Urgell en l'Acta de promulgació de Pau i Treva dins els seus dominis (3). Quant a l'església de Sant Romà, s'esmenta en la relació de béns de la Canònica d'Àger confirmada l'any 1179 pel papa Alexandre III (4). Molt abans era també referenciada en la llista d'esglésies dotades en el testament d'Arsenda, l'any 1068 (5).

1) Tch.doc. 34; 2) Tch.doc. 97; 3) Tch.doc. 529;

4) Tch.doc. 477; 5) Tch.doc. 85

FORADADA La Noguera; Mig Segre)

Si no fos la disposició del poble, amuntegada i devallada al sota mateix de la gran roca foradada que serví per donar nom al llogarret, no en sabriem res que tingués castell i una església romànica que actualment substitueix un petit ermitge tge molt posterior al costat del que endevinem com runes dels fonaments del castell.

aspectes històrics: La primera referència ens l'ofereix la dotació de la Canònica de Montmagastre del 1054, en la qual Arnau Mir de Tost fa donació a dita església de la quadra de Foradada i també de la seva església quan s'hagi construït; es a dir, la conquesta era molt recent (1). Adonem així i tot que en les afrontacions que es donen el 1037 del castell d'Artesa(2) s'assenyala una "Petraforada" que creiem que aleshores era solament això, un accident geogràfic.



FIG. 721

Posteriorment es ratifica a la Canònica d'Àger la possessió de dit castell en les successives dotacions que Arnau Mir de Tost i Arsenda li atorgaren els anys 1067 i 1068 (3).

Lladonosa ho assenyala ja com centre de repoblació i artigament que la denominació de quadra evidencia i que ens fa pensar en un nou assentament de frontera (4).

En Pere Català suposa que aquest castell i el de Montsonís foren atorgats pel vescomte Guerau Ponç de Cabrera a Ferrer, el seu segon fill, el qual els posseiria en feu per l'abadia d'Àger (5). Ho argumenta mercès a un document del 1179, on apareix una Marquesa, indubtable-

filla de Ferrer i muller de Gombau de Ribelles, la qual afirmava posseir-los. Així mateix en el testament de Guerau Alemany del 1193, on consta la possessió de dits castells, juntament amb altres. No és inversemblant pensar-ho, car el mateix Gombau de Ribelles sol·licitava al rei Alfons la confirmació dels drets de Ponç Guerau de Cabrera sobre aquest i altres castells (6).

Així i tot l'any 1179 en la butlla d'Alexandre III, confirmant les possessions de l'abadia d'Àger, hi segueix figurant dit castell (7).

1) Tch.doc. 34 i 2) Tch. doc. 5

3) Tch. doc. 78 i 83; 4) ref. a Castells Catalans, VI p. 368

5) Castells Catalans, VI ibid. i 369

6) Ibid. ; vegeu també Prim Bertran El senyoriu d'Artesa de Segre s. XV-XVI "Recerques de les terres de Ponent" VI (1984) p. 142-143.

7) Tch. doc. 477

partides del terme: Castellons, Ots (fins Cubells), Vall de Foradada, Cap la Vall, Del Salt (fons Vall de Foradada), Espadelles (limitant amb Marcobau); prop del poble, Vilallarg i vilarròdona, Comes i al Nord Vall de Sils

A espadelles, que és una serra que es perllonga fins als peus de Montsonís, s'hi troba un fossar medieval amb tombes de llosa de pedra.



FIG. 722

CARAGOL torre (La Noguera; Mig Segre) mun.
del Tossal, pobl. de la Força

Per l'advocació creiem que prop de la seva
ubicació hi hagué l'antic poble, car prop
ra a la torre hi ha les runes de l'església
de Sant Miquel, advocació que ha mantingut

l'actual parròquia.

Es tracta d'una
típica torre de
guaita readapta
da posteriorment
i transformada
internament; de
una torre cir
cular esdevin
guda quadrada.
Dissentim d'Ara
guas que ho creu
com procés succe
it a l'inrevés.

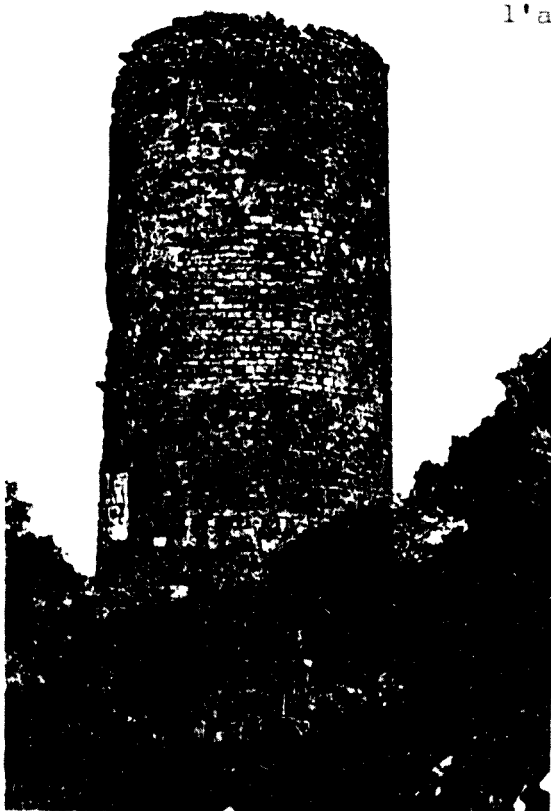
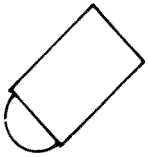
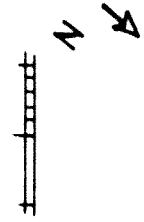
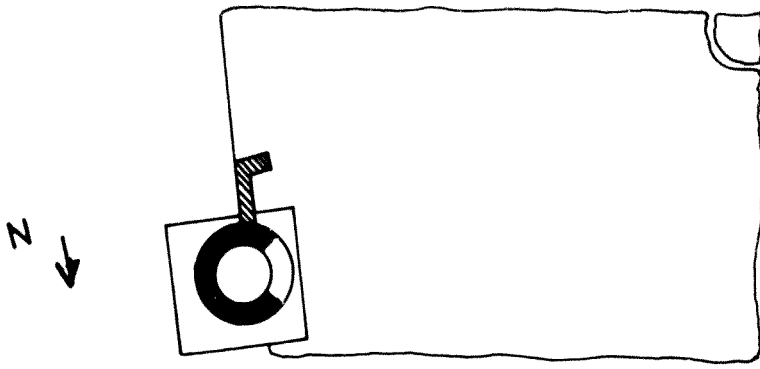

FIG. 723

Us adonem de la gran base d'assentament amb
un gran mur de carreus molt grans, ben escai
rats i units amb sec, que s'han considerat
més antics.



lib. 146

CONJUNT DE LA TORRE DEL CARAGOL (ant. de Dàdila ?)

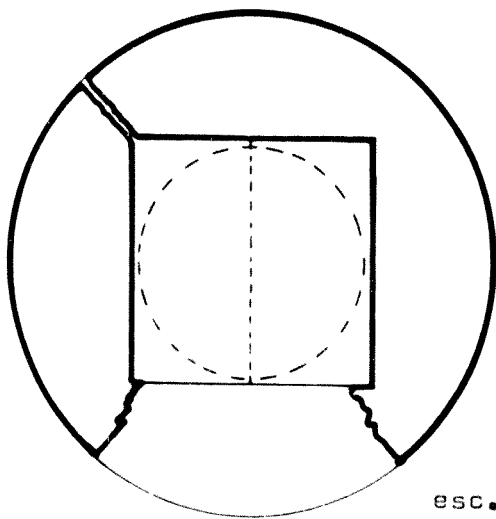

esc. 1/100

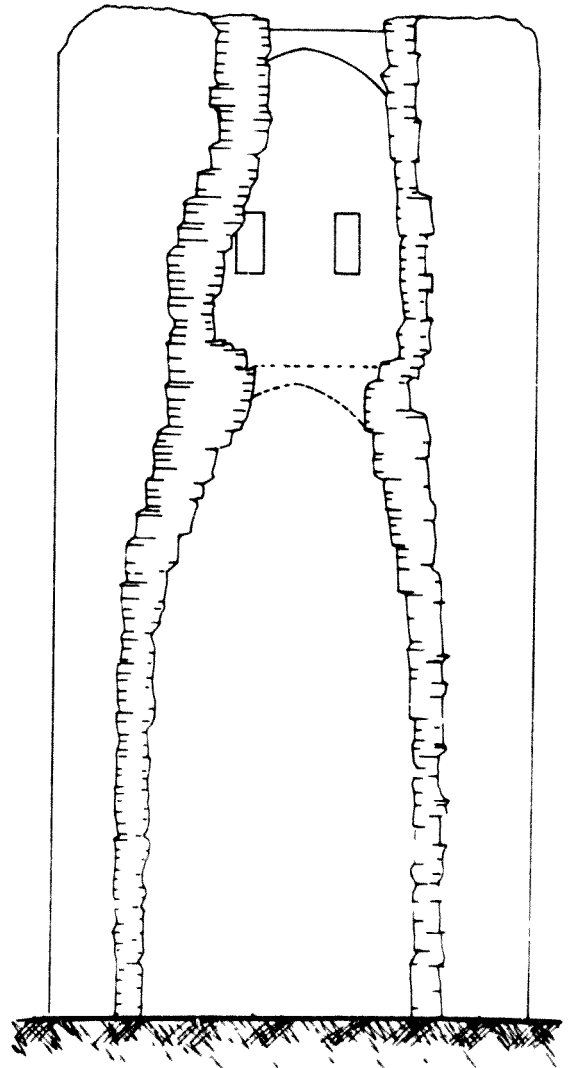

esc. 1/100

lib. 147

TORRE DEL CARAGOL (D'adila ?)

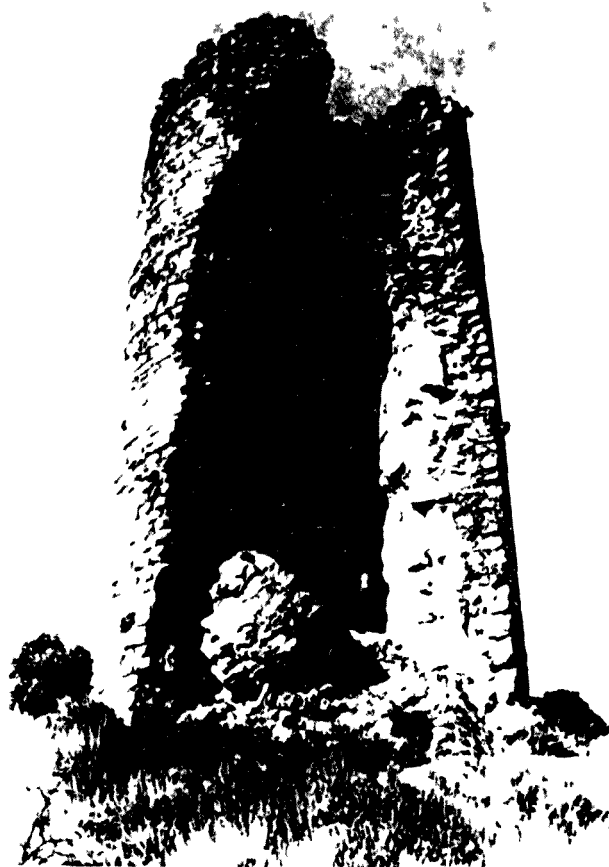

TORRE DEL CARAGOL (Dàdila ?) *FIG 724*



FIG 725

El gran esvoranc permet veure l'interior amb els dos abovedats, un de sostre i l'altre de soler de la planta principal, en la qual es troben també les dues finestres d'espitllera que oferim en l'altra fotografia, de petita mesura. Advertim també sobre l'aparell regular i de petites mesures, unit amb argamaça de calç, no més enllà del primer quart del s. XI.



FIG. 726

TORRE DEL CARAGOL (Dàdila)

Oferim dues visions del coronament de la torre. En el superior hom pot veure en el mur esventrat dret el biaix del que hauria pogut estar la porta d'ingrés, a una alçada sorprenent. També advertim so-



FIG. 727

bre el coronament de la torre en les darreres filades on s'adverteix un cert canvi de l'aparell, com si s'hagués reformat posteriorment.



FIG. 728

TORRE DEL CARAGOL



FIG. 729

Detall de les voltes del sostre i el soler respectivament, amb una tècnica que segueix els paràmetres del s. XI, un xic apuntades. Constructivament segueixen emprant els mateixos elements. Cal considerar-ho una adaptació del s. XII ? potser per una millor habitabilitat ?.



FIG. 730



FIG. 731

TORRE DEL CARAGOL Oferim dos detalls de l'aparell, en la base i a mitja alçada. Cal dir que la torre presenta un estil uniforme, sense afegits posteriors, tret de les filades que esmentàvem al cim. Les fila-



Fig. 732 T. del CARAGOL
 -des inferiors potser són d'unes mesures un xic
 més grans, però sense massa diferències.

Oferim en les dues fotografies d'aquest full
 el mur atalutat de la base de la torre, que



haviem ja comentat. Clarament
 hom adverteix el
 caràcter ciclopi
 de la construcció,
 difícil de termi-
 nar i precisar la
 seva datació, sinó
 s'acompanya d'al-
 guna prospecció
 arqueològica.

La bona talla dels ca
 rreus és el que més
 sorpren.

Fig 733

aspectes històrics: Com Aragvas (1), identifiquem la torre de Dàdila, referenciada en les afrontacions del castell d'Artesa que apareixen en l'Acte de venda de dit castell que efectuà a favor d'Arnau Mir de Tost Ermengol II l'any 1039 (2). Es l'única referència que posseim. Diu el document "...de parte vero circii afrontat (el castell d'Artesa) ipso castro suprascripto ad ipsam turrem de Dadila", situació donada que s'avé amb l'actual de la torre.

1) Aragvas, Ph. Les châteaux des marches... p.209-210

2) Tch. doc. 9

partides de terme:

Vilavella, Mailola, Torre del Caragol

Xinxola, Plans del castellà

partida de Grialó

Des de la torre es divisa fins la torre d'Almenara, a la Segarra, i Vilanova de l'Aguda.

Avui aquest indret pertany al mun. de Ponts.



Fig. 739

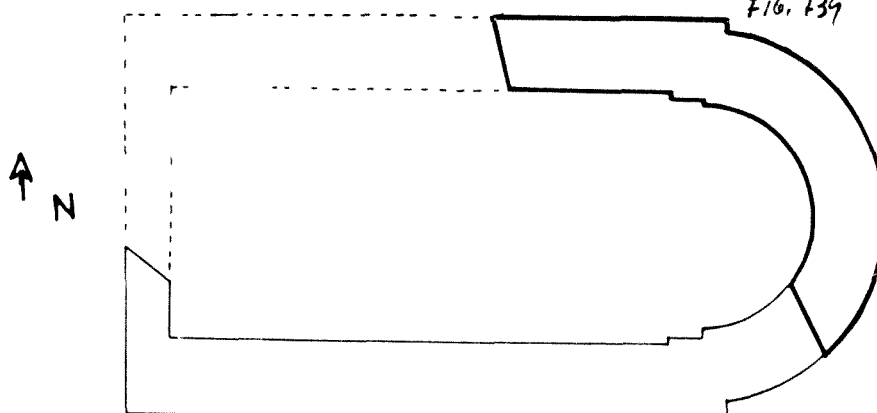

des. 148

esc. 1/100

ESGLÉSIA DE SANT MIQUEL

En la zona oriental de la torre, defugint el decliu més accidentat del lloc d'assentament de la torre es troben les runes de dita església, clarament del s. XI per la construcció molt primitiva, la qual fou modificada sobretot en el cos de la nau a finals s. XII, primeries del XIII.

GRIALÓ (La Noguera; Mig Segre)



FIG. 735

Oferim l'únic fragment de mur en peu del castell, el qual sense una excavació arqueològica es difícil de determinar. Nosaltres ho hem intentat basant-nos en les restes subsistents. Cal pensar en una torre de cos rectangular, a la qual pertanyeria el mur al·ludit, i altres edificis o edifici afegits, que completarien un recinte murat. Volem advertir també de la presència de certs trulls excavats a la roca que no dubtem que serien per a vi, així com d'un aljub d'obra que deuria servir segurament per amagatsemar aigua,

sota mateix del castell.

En la fotografia de sota un detall del que considerem resta del recinte murat.

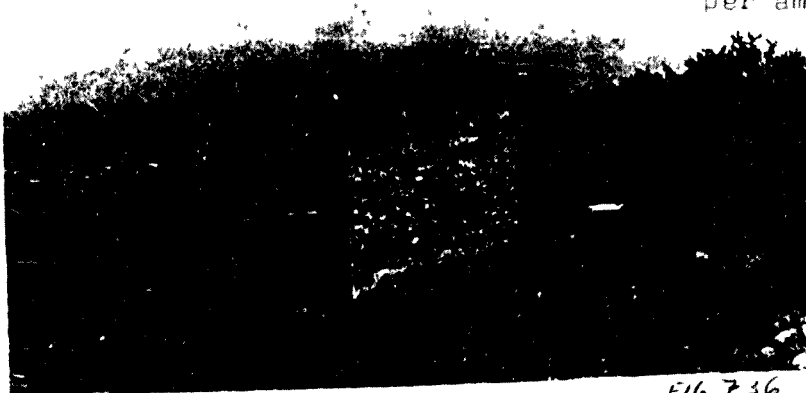

FIG. 736
te murat.



FIG. 737

Sant Miquel de Gricó
 Colldelrat m Tudela de Segre l rm ruines
 construcció romànica (328 4°47'40 - 41°54'07)
 fotos (a baix i a ma esquerra) Interior de l'absis (juliol 1975)
 (a dalt) Aspecte de l'interior amb un dels murs (juliol 1975)
 (a baix i a ma dreta) Vista exterior de l'absis (juliol 1975)

(fots. Arxiu Gavin)



FIG. 738

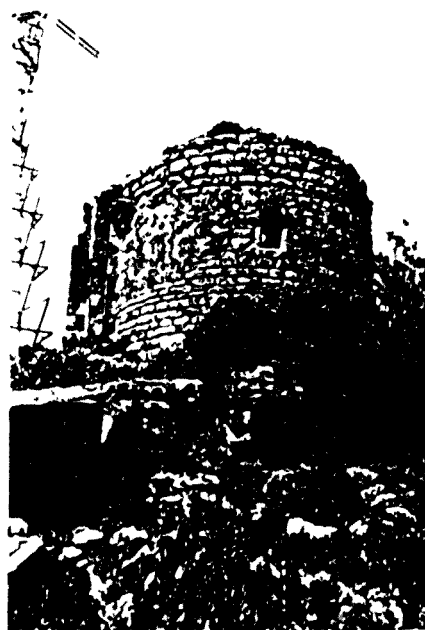
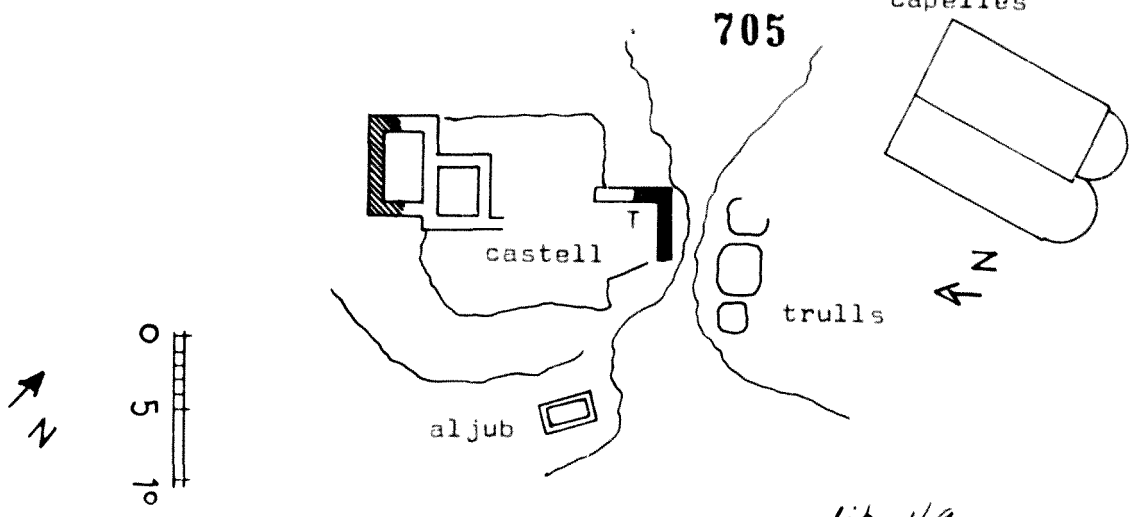

FIG. 739

Respecte al castell hem de destacar el bon aparell de carreus ben tallats i ben afilerats en el que resta de la torre. Tot ell s'assenta a la roca, com l'església, enfront seu i en altra roca. No dubtem en datar-ho del s. XI. Els trulls no ho podem afirmar ers recorden els de Flix, prop Belcaire, que també sembla que serien per a vi, més profunds i alguns més grans que els de Grialó. El tipus de pedra arenisca és la mateixa.



PLANOL DE CONJUNT DE GRIALÓ

lib. 149

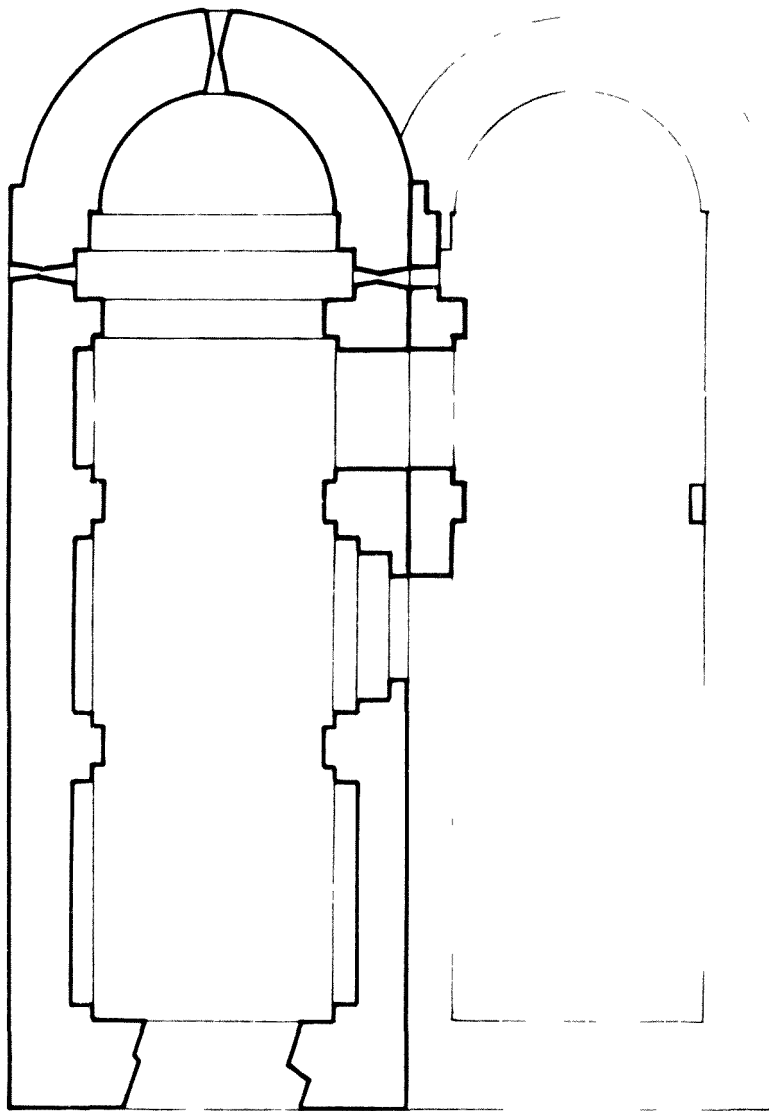

esc. 1/100

lib 150

ESGLÉSIA DE SANT MIQUEL I STA. MARIA DE GRIALÓ

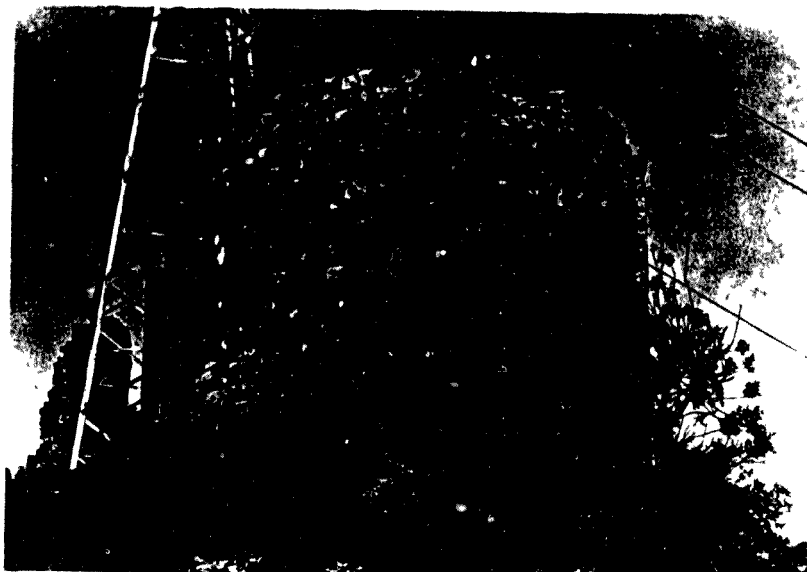

FIG. 740

SANT MIQUEL DE GRIALÓ

Es tracta d'una església bastant gran dins un estil avançat del s. XI i amb els elements pertinents d'aqueix primer romànic. Finestres de doble biaix, volta de canó (caiguda), reforçada amb torals sostinguts per pilars adossats semblants als de Comiols, i porta d'ingrés al centre del mur meridional dovellada

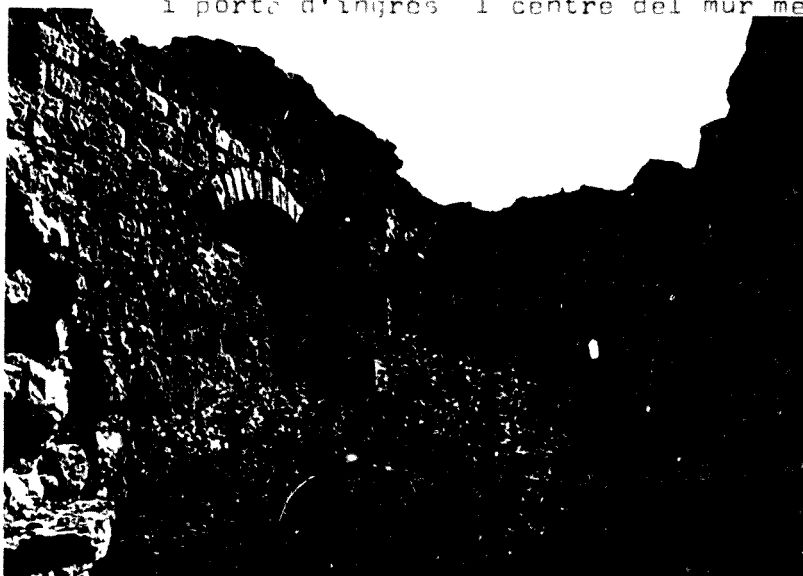

FIG. 741

de mig punt. Les finestres, com a sis, colament en els murs del presbiteri i al centre de l'hemicicle de l'absis. Els dovellots, l'aparell, de bona qualitat i dins l'estil del

s. XI. Hem d'assenyalar també la carència d'impostes i capitells i els grans arcs laterals de sosteniment de la volta.



FIG. 742

SANT MIQUEL DE SRIALÓ Veiem a dalt l'església per la banda Nord, que conserva tota l'estructura amb el mur de la torre del castell al fons, des de la qual es divisava, com des de Montmagastre, tota l'àrea plana de la contrada.....

En la il·lustració inferior, el que resta visible de l'església de SANT MARIA afegida, amb un estil més

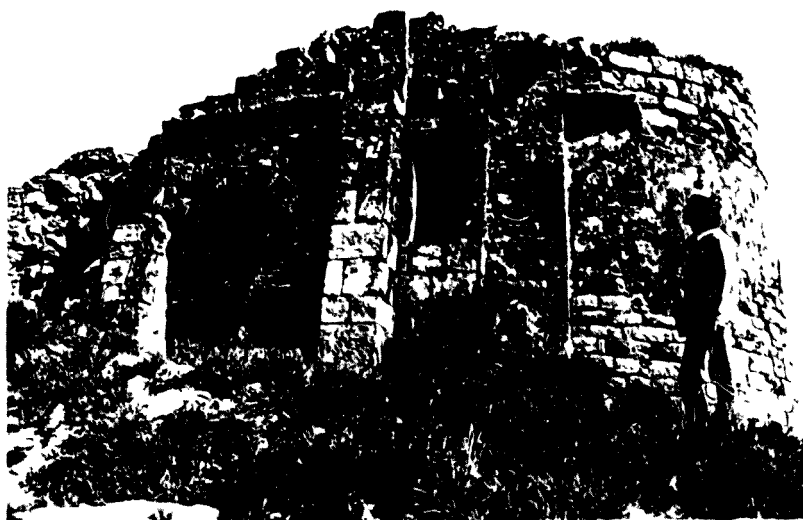

FIG 743

avançat; segons l'aparell possiblement ja dins del s. XII i mantenint els constants estructurals de la de Sant Miquel. Caloria una bona prospecció arqueològica per donar-se una planta totalment precisa.

aspectes històrics: La primera notícia ens l'ofereix l'acte de venda del castell d'Artesa per part d'Ermen- gol II a Arnau Mir de Tost l'any 1039 (1). En les afron- tacions que es detallen del castell i terme es diu "... a parte Orientis ad ipso cinglo qui est ad ipsa Petrosa sive ad ipso terminio de Kastro Graziło, ubi sunt ipsas cruces qui fuerunt factas pro termino infra predicto kastro Graziło et Artesa.....".

La segona referència la trobem en el document de dotació de la Canònica de Sant Miquel de Montmagastre del 1054 atorgada per Arnau Mir de Tost (2). En ell hi apareix entre les esglésies donades la de "Gradilone".

El 1068 un tal Arnau Mir de la Donzell i la seva muller Maria deixaven a un Pere capellà de Santa Maria de Grialó una vinya (3). Existiria per tant ja en aquest perfo- de la segona església ?; els pocs elements no ens ho dei- xen saber sense un estudi acurat arqueològic.

Fou també, una de les esglésies que entraren en litigi en la competència de jurisdiccions que hi hagué entre l'abat del Monestir d'Àger i el bisbe d'Urgell -vegeu Artesa-; el bisbe d'Urgell entestat que l'església era dins l'àmbit jurisdiccional seu, n'exigia la possessió. El llarg litigi finalment el guanyà Àger i durà bona part de la segona mei- tat del s. XII. El 1162-1163 el papa Alexandre III manava al dit bisbe no seguir exigint obediència i obligació d' assistència als seus sínodes als clergues de l'església de Grialó, que expressa formava part del priorat de Mont- magastre, depenent d'Àger (4). Així mateix, el dit papa, en la butlla de 1179, ratificant els béns de l'abadia d'À- ger, hi afegirà aquesta església sotmesa des de sempre a la seva abadia (5).

Quant al castell, hem de dir que formava part del castell de Montmagastre.....

1) Tch.doc. 9; 2) Tch.doc. 34; 3) Tch. doc. 84

4) Tch.doc. 334; 5) Tch. doc. 477

Podeu veure també Castells Catalans, VI p. 455-457

MALAGASTRE (La Nofuera; Mig Segre)

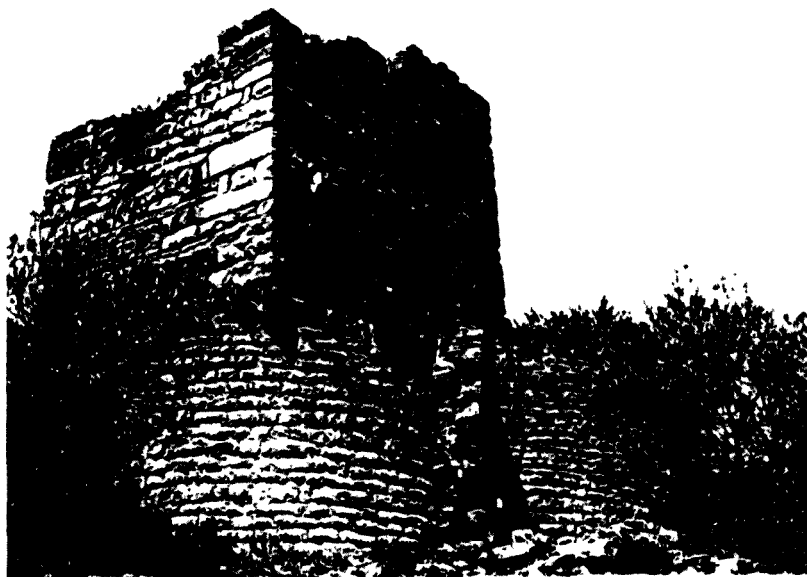
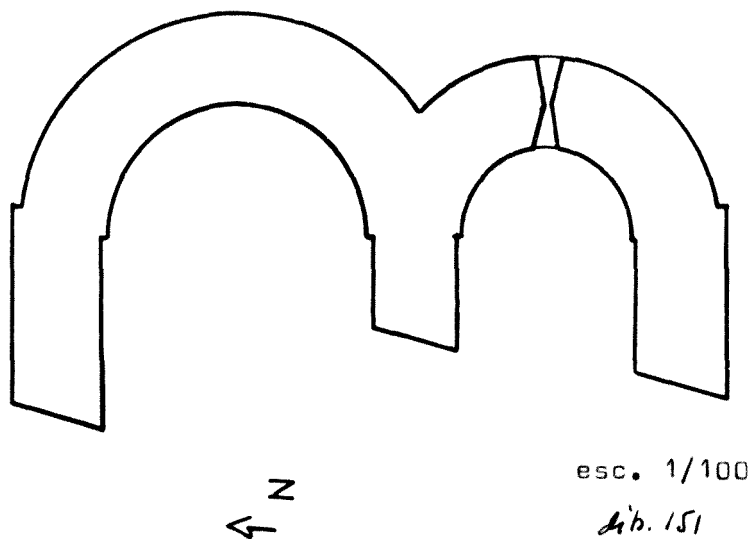

Fig. 744

LA TORROTA (La Noguera; Mig Segre) mun. Montsonís/Foradada

Ha estat identificat pel Sr. Gavin i també pel Sr. Lladonosa per Malagastre(1). Nosaltres dubtem d'aqueixa ubicació i creiem més versemblant que fos Antona el lloc de la seva situació, basant-nos sobretot en les afrontacions que es donen sobre Malagastre, que s'adiuen més a l'esmentada ubicació. Antic poblat ibèric, Antona presenta també vestigis medevals que caldrà estudiar. La reutilització de antics llocs ibèrics, per la seva col.locació estratègica i defensiva, és usual en aquesta època d'inseguretats i lluites.

Nosaltres possibilitem, si no es podria identificar el lloc amb la quadra d'"Aquila", documentada en la dotació de Montmagastre o fins en una altra que ni es nomina, en l'any 1054(2). Diu Arnau Mir de Tost a través de l'Acte de donació "...adhuc damus (a St. Miquel de Montmagastre) ipsa quadra et ipsa Aquila cum ipsa turre et cum decimis...."; l'altre text de donació d'una altra



LA TORROTA (mun. de Foradada) St. Feliu ?

quadra "...Damus ei ecclesias de Malagastre...et cum ipso decimum de Algar, et una quadra prope Foradada". Una Quadra de la qual no es dona el nom i que per l'ubicació que es dona es versmeblant creure en la identificació amb la Torrota, car aquesta es ubicada a la Serra d'Espadella, als límits del terme de Foradada. El que està molt clar, però, és que tota aquesta zona fins Marcobau, els indrets de Rubió, Vernet ocupen un lloc intents de repoblació, per ésser zona de frontera i hi proliferen les quadres i altres assentaments amb la doble funció de guaita, defensa i artigament i cultiu de les terres frontereres.

- 1) vegeu Castells Catalans, VI p. 373-376; Gr. Geogr. de Catal., 10 p. 406. Seguint a Madoz, Lladonosa situa en els vestigis de l'església de doble absis de la Torrota Sant Feliu de Malagastre o d'Espadella. Sorprenentment hi situa també un Sant Urbà, seguint també a Madoz.
- 2) Tch. doc. 34

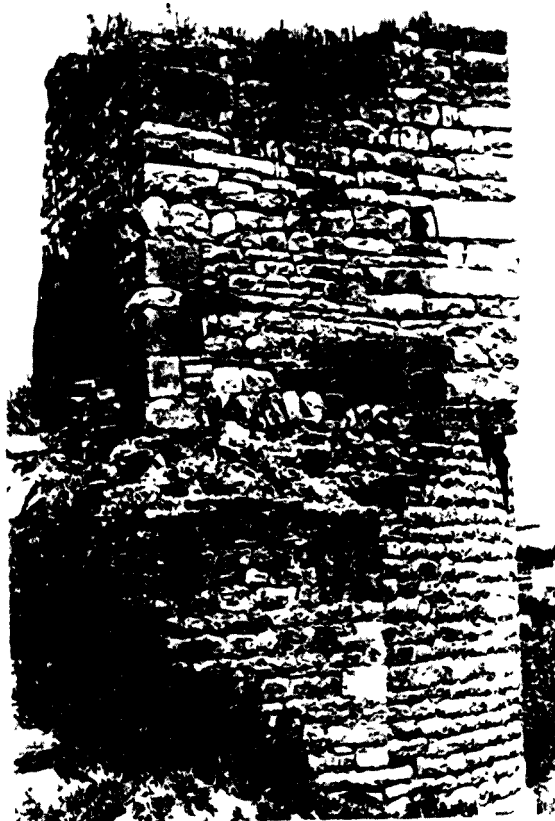

Fig. 745

LA TORROTA mun. Foradada, Damunt dels absis de l'església de doble absis i segurament dos nau-caldria fer una neteja i estudi arqueològic- s'hi construí una torre quadra en la Baixa edad mitjana reaprofitant la pedra de la pròpia església. Aqueixa, amb un magnífic aparell regular, bèn afilerat i mesura petita, semblant al de Comols per exemple, dins mitjan s. XI.

La torre, en canvi, és difícil de datar pel reaprofitament de material efectuat; així i tot, no pot datar-se abans

de la segona meitat del s. XIII

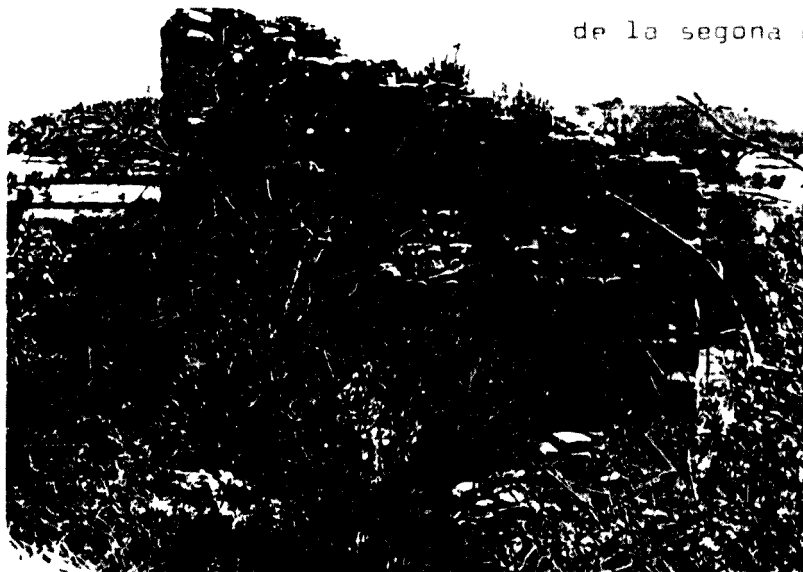

Fig. 746

En aquesta fotografia es veu l'arc apuntat situat a la base de la torre que reaprofitava també l'espai biabtidial.

aspectes històrics sobre Malagastre: La primera referència data del 1018. El comte Borrell de Barcelona, tutor d'Ermengol II, feu donació en aquest any al Monestir de Tabernoles del castell amb pacte de repoblar la zona i artigar els erms. En una època incerta, però, el castell retornà en mans àrabs; suposem després de la mort del comte Borrell; caigueren segurament també Alòs, Rubió i Artesa, que havia igualment el comte de Barcelona (1). El reconqueriment segurament fou obra del comte barcelonès Berenguer Ramon I, fill de l'anterior, i del comte d'Urgell Ermengol II, esdevingut major d'edat. Ambdós conqueriren dins el període 1019-1028, a més de Malagastre, Montmagastre, Alòs, Rubió i Artesa, segons es despren del conveni que signaren en dita època, en el qual hi figura també Arnau Mir de Tost que degué col.laborar de forma important en l'empresa. Conquestes poc consolidades quan se subscriu el conveni. Fins ara mai havia estat valorada la presència d'aquest cavaller en l'ocupació cristiana del Mig Segre, que nosaltres considerem realment important (2), no solament pels béns que hi posseirà i adquisicions com el castell de Malagastre o Artesa, ans per l'acció que hi exercirà, com per exemple redotant la Canònica de Montmagastre. El 1049 era venut el castell de Malagastre a Arnau Mir de Tost i la seva muller Arsenda per Ermengol II i la seva muller Constança per preu de 1000 sous "in re valente"(3) "cum tectis et pavimentis et omnibus edificiorum instrumentis..." amb terres, vinyes, cultius i erms, prats, pastures, bosc, arbres de tota mena, rēdits, funcions, aigües, esglésies amb delmes, primícies i oblacions, donant com afrontacions d'aquest castell situat "in Urgelli comitatu, iuxta fluvium Sigorum", a Orient el terme del castell d'Artesa, a Migdia "Monte Rupto (Montraig ?) i Santa Mera, a Occident els termes d'Alòs, Rubió i al Nord els de Vernet i Alòs.

El 1054 era donada l'església del seu castell a la Canònica de Montmagastre pel propi Arnau Mir de Tost (4) i el 1066 s'entregava la dominicatura del seu castell a la

mensa abacial (5).

El 1067, en la dotació atorgada a Sant Pere d'Àger pel seu fundador Arnau Mir de Tost i la seva muller Arsendis era donat en alou el castell "castrum de Malagastro" (6). L'any següent, Arnau de Meià prestava vassallatge pel dit castell als senyors d'Àger avenint-se a nomenar castlans segons el seu consell i manament, així com de l'abat de St. Pere d'Àger (7). Pel document sabem que foren abans feudataris del castell Atinard i Company Ballomar; també es precisa la potestat de l'abat d'Àger i es determina que sie domini d'Arnau de Meià la tercera part de la parroquia i la quarta part dels plots i "lexivis", quedant la resta pel castlà.

Hem de fer esment finalment del testament d'Arsenda del 1068, per tant com deixa un cobertor a l'església de Sta. Maria de Malagastre, advocació que no s'adiu al St. Feliu donat pels autors anteriors (8).

1) Castells Catalans, VI p. 373-376, 379 nota 2 bis

F. Fité Reculls.. p. 98-99 veure nota 55

2) Ibid. p. 142 doc. V; també Castells Catalans, VI p. 377-378

3) Tch. doc. 27; 4) Tch. doc. 34; 5) Tch. doc. 73

, Tch. doc. 80; Tch. doc. 86

6) Tch. doc. 78; ref. Castells Catalans, VI p. 378

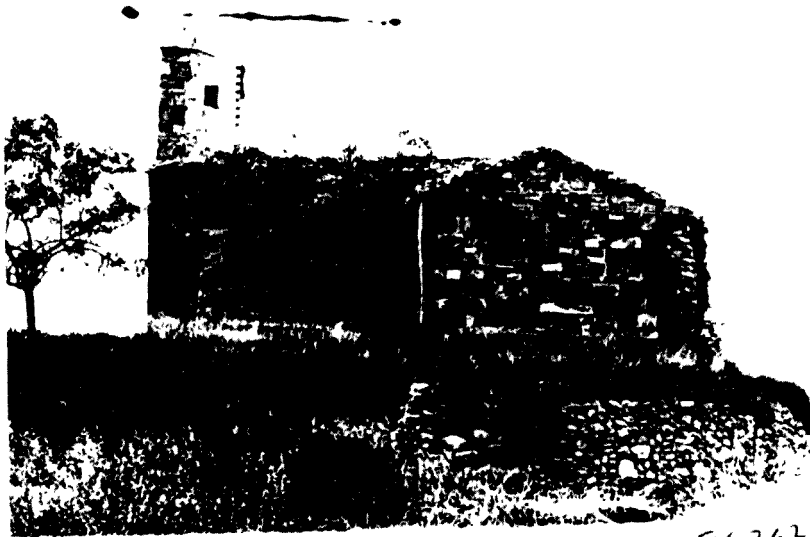

FIG. 747

SANT SALVADOR DE MARCOBAU (La Noguera, Mig Segre)

El poble de Marcobau, enlairat sobre un petit promontori que domina la gran planura del Segre als seus peus, és actualment gairebé abandonat i conserva en les seves cases i carrers un pòsit d'història rural que els honora. En la part més elevada, molt enrunat i desgavellat, els vestigis de la fortalesa medieval hi subsisteixen veladament.



Fig. 748



Fig. 749

MARCOBAU (La Noguera; Mig Segre)

(fots. Arxiu Gavin)

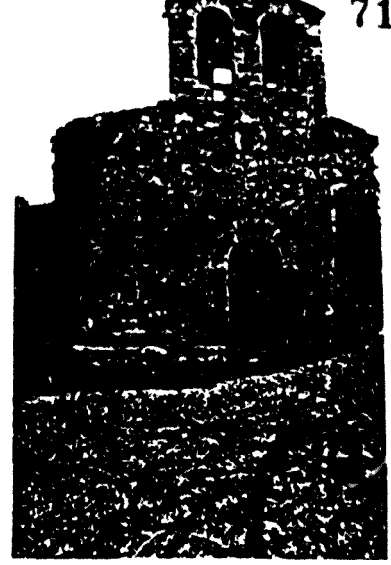

Fig. 750

Sant Salvador
 Marcobau m Foradada
 E. P. dnp
 construcció romànica
 (328, 4°43'18" 41°52'10")
 fotos (a dalt i a ma dreta)
 Vista del mur de ponent
 amb la façana (març 1981)
 (a dalt i a ma esquerra)
 Vista de l'església des de
 llevant (març 1981)
 (a baix i a ma esquerra)
 Interior de l'església amb la
 capçalera al tons (març 1981)

Malgrat no sabem amb certesa quan fou conquerit dels àrabs el lloc, deduïm que no fou abans del 1054, car en aqueix any era recent la conquesta de Foradada, lloc molt proper de Marcobau (1).

El 1068, així i tot, Arsenda -muller d'Arnau de Mir de Tost- disposava ja del seu castell que atorgava a la Cànonica de Montmagastre, disposant que per dita església el posseís el seu nebot Ramon Bernat (2).

Cap altra referència ens apareix sobre aquest castell de la jurisdicció senyorial de Montmagastre i depenent en certa forma dels senyors d'Ager, fins el 1193; en el testament de Guerau Alemany, el qual deixà varios castells al seu net Guerau, entre els quals hi figura aqueix, tot expressant que el posseïa dels seus avantpassats que els tingueren de mans dels vescomtes de Cabrera, assenyalant també que era dins el bisbat d'Urgell (3).

1) i 3) Castells Catalans, VI p.257-258, 250, 369

2) Tch. doc. 85

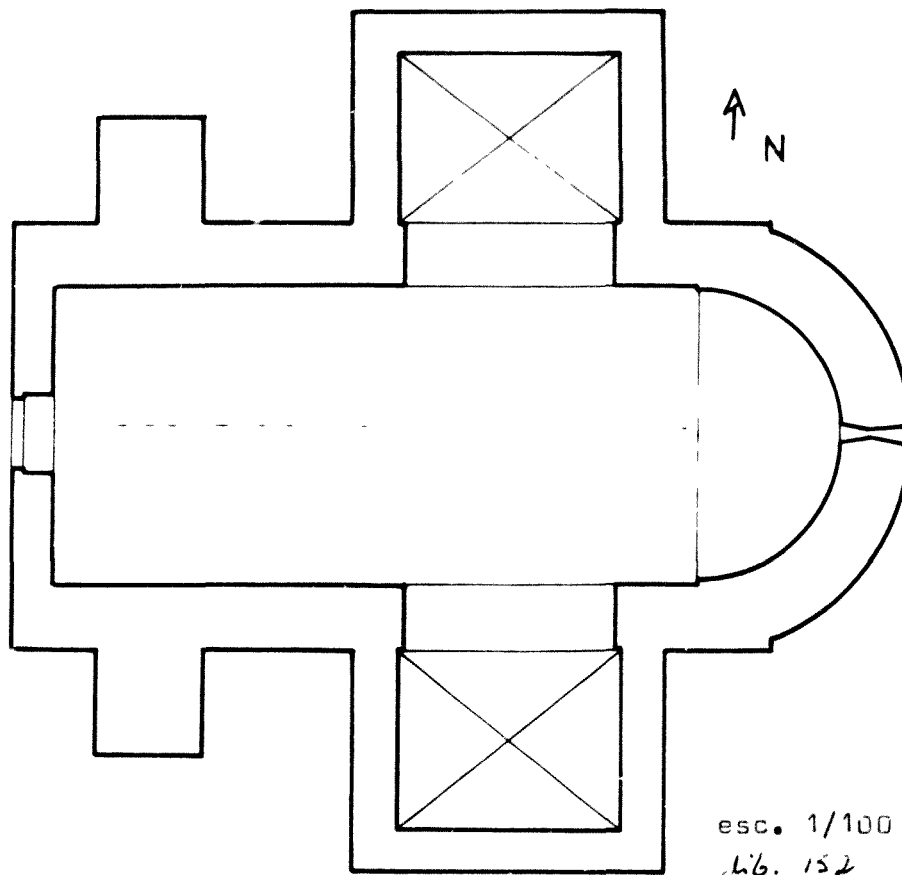

SANT SALVADOR DE MARCOBAU

L'església actualment esta molt reformada; així i tot manté la seva planta primitiva i fàbrica sota reformes que destaquen en la remodelació de la façana i en l'afegiment de les capelles laterals, ambdues pertanyents a famílies particulars, al s. X/II, del vilatge.

L'absis, la volta de canó seguit etc. tot manté mig ocult la fàbrica del s. XI.

152.915



SANT MI.UEL DE MONTIAGASTRE. Vella fotografia on encara es visible una part del poble actualment desaparegut.

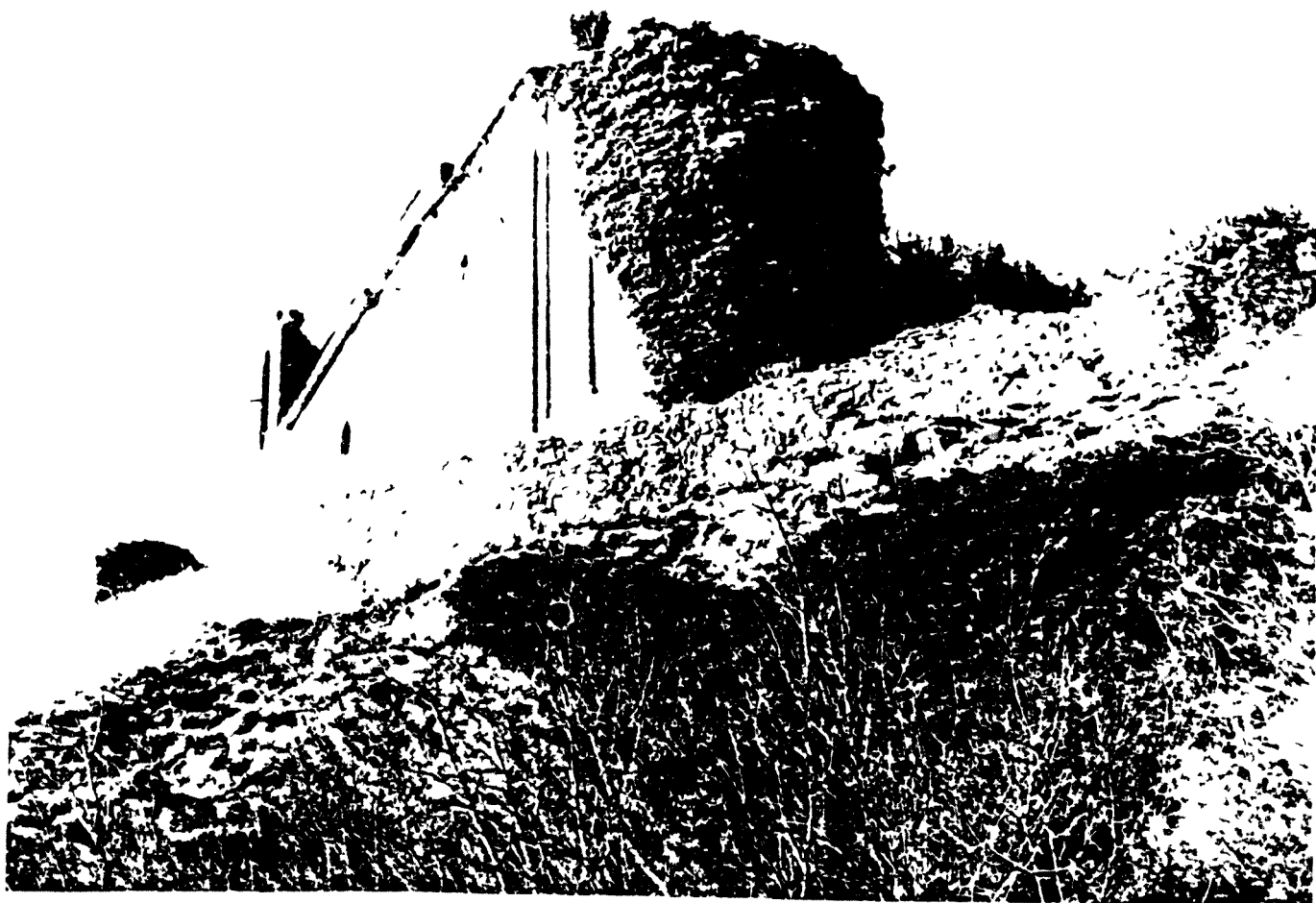

SANT MIQUEL DE MONTMAGASTRE (La Noguera; Mig Segre) FIG. 759
 església
 ja abandonada de la vella canònica amb els pocs
 edificis que resten encara mig enrunats, anexo
 a la seva fàbrica per la banda septentrional.
 Església romànica d'una sola nau i absis tri-
 lobulat - amb tres fornícules practicades en l'
 espessor del mur, flanquejades per columnes adossades - que ha
 rebut ampliacions posteriors; restant solament el tram proper
 al presbiteri, que conserva la volta de canó apuntada acusadament,
 i el campanar de planta quadrada.



FIG. 753

SANT MIQUEL DE MONTMAGASTRE. Façana posterior en el mur de migdia, amb el portal dovellat i l'oculus de traceria, semblant al de Vall-llebrera, en l'estil peculiar de veixiga del s. XV.

El salmer del dovellat porta data del 1421 i el nom del puer Ivan Mir, el promotor de l'obra.

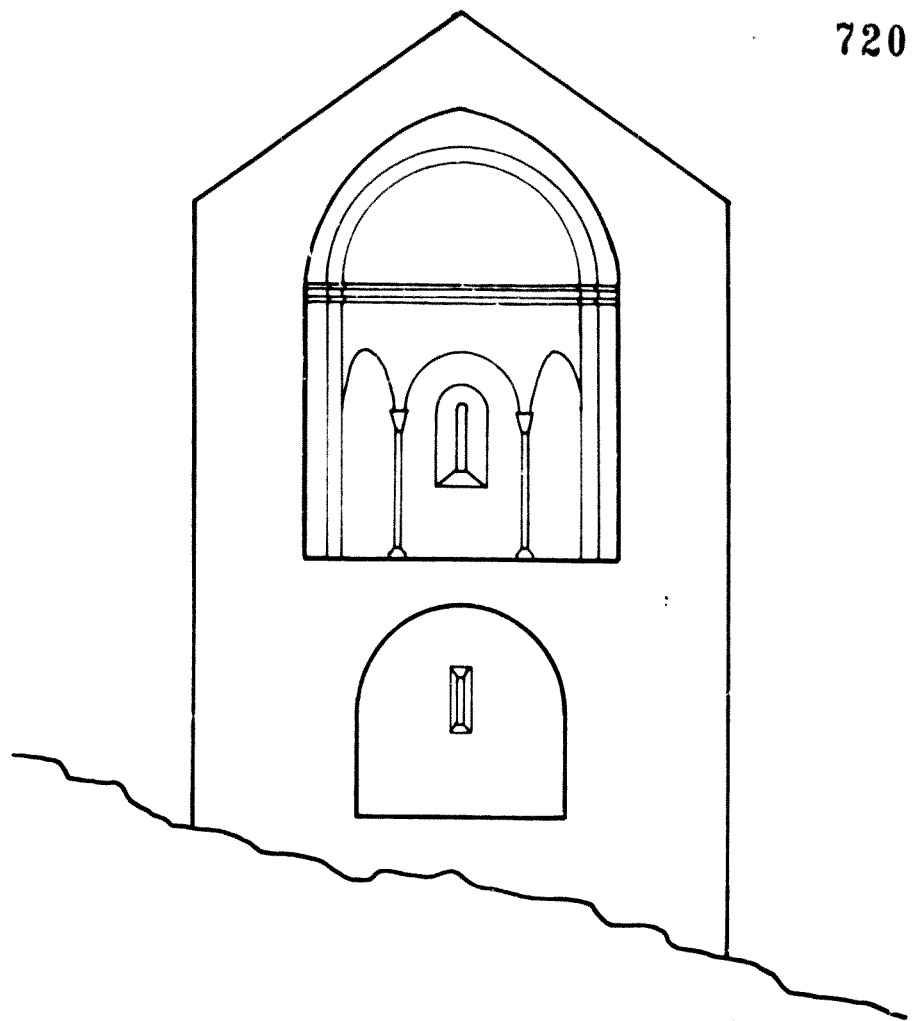

SANT MIQUEL DE MONTMAGASTRE alçat del temple
romànic s. XI

lib. 153

esc. 1/100

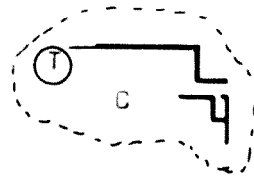

CASTELL croquis aproximatiu *lib. 153*
en relació a la disposició
de la Canònica

- T - Torre ?
- C - restes castell
- E - Canònica i
església

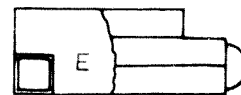



FIG. 754

MONTMAGASTRE St. miquel

Dit del turó domina la vella construcció malvestada i abandonada. L'antic poble veurebé en un record; avui a l'emplaçament viu altre cop, dispersat.



FIG. 755

El fotogr. fa inferir, clarament, que s'ha de distingir-se la part romànica de mur i la posterior més retrçada. El del costat dreta, part del mur, és romànic més primitiu del s. XI, i el de l'esquerra és més tardà de finals del s. XI, primeries del II, amb les seves arcades, que presenten tints d'edificis més moderns.

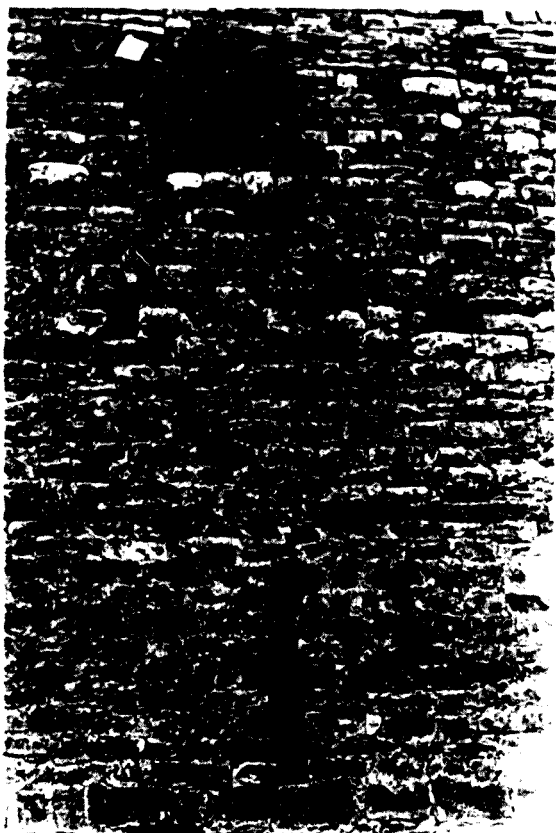

SANT MIQUEL DE MONTMAGASTRE

FIG. 756

En aquesta il·lustració del mur de l'anterior fotografia, vist frontalment, és més visible tot quan deiem. Mentre poc varia la tipologia dels dos primers nivells, corresponents a l'actual cripta i temple anterior, sí que es fa més palesa la diferència amb el nivell superior, més adient al període que esmentàvem, car la seva proporció és major i la talla dels carreus més precisa.

També el tipus de finestral de doble biaix i arc dovellat destaca respecte al més grogler de la cripta, d'un sol biaix i d'espitllera.



FIG. 757

En aquesta altra il·lustració es veu el cloquer anexas al mur de ponent de la nau eixamplada, que s'ens documenta des de darrers del s. XI. La seva obra s'aconforma més a un estil del s. XII, respecte a l'aparell, que en el mur de migdia s'unifica amb el propi del s. XV, com hom pot veure més endavant.



Fig. 754

51. MIQUEL DE MONTMAYOR. Aqueixa fotografia, una vintena d'anys almenys anterior a la que acabem de mostrar de 1987, ens permet veure com e t va encara el temple, ic- tualment més arruïnat, inclosa l'obra del camp- nir. El revocat i les motlluracions e, corre, no- nen i les restauracions, del s. XVIII, típiques, en moltes de les nostres esglésies.



Fig. 759

ANT MIDD L. DE MONTM. D. STRE

Les dues fotografies d'aquest
 fa l ens mostren tot quant
 delem del campanar. En la in-
 ferior és palesa la perfecta
 adexació de les dues fàbriques
 que fins en els primers nivells
 hom pot parlar de modificació
 d'aparell pel campanar.. Men-
 tre la base del campanar s'a-
 profità per allotjar-hi una
 capella de l'església, de la
 part superior solament es con-
 serva, o versemblantment sola-
 ment es construí, el primer
 nivell per allotjar les cam-
 pane. Entre grans finestral-
 l'arc de mit punt són en-
 r. visible, en l'estat actual.



Fig. 760



FIG 761

UN T M I L L O M E N T S J E R

Un element a destacar també de la part romànica del temple és la de l'absis, pel mur extern, on hi són presents les columnes adossades pròpies del segon romànic, substituïdes en certa forma de les lesenes lombardes. Destaquem en elles les bases de tipus àtic. El coronament no visible per l'heura, presenta encara la decoració d'arcuacions lombardes en un estil molt proper al de Pal·là.



FIG 762



FIG. 263

s'hi troben les restes de l'edifici. Sobre el mur
 restant un frontó amb un frontó d'estil
 Gòtic, que talment s'ha trobat un
 restant de l'edifici. VI-VII s'hi troba l'edifici
 davant un nou edifici restant -retaulle-
 en un talle de pedra. El mur fou
 l'edifici de l'edifici restant, protigit per sagristia.



FIG. 764

5. TALLER DE MORTER. El que s'ha trobat
 a l'interior de la cova. El morter
 és un fet de morter, bàsicament
 és un fet de morter, però més
 o menys.

montmagastre ST. MIQUEL

Fotografies recents de la zona del presbiteri (1982). Destaquem la cornisa senzilla que separa a nivell d'impostes el mur de la volta apuntada i seguida sense totals de reforç en la zona d'arqueries.

Joan Roig i Font ens ofereix una bona descripció de l'església, quan aquesta no era encara malmesa, de l'any 1922. Interessant per quant l'autor es mostra com bon coneixedor de l'art.

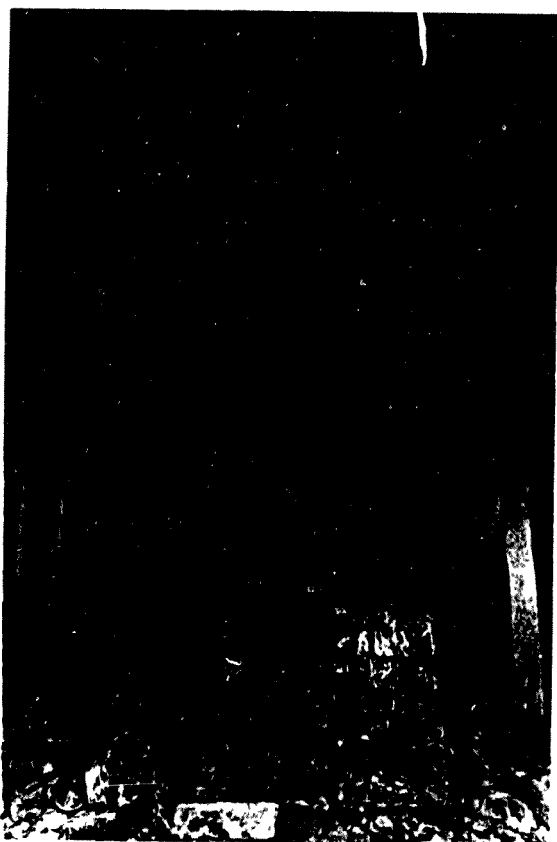

FIG. 765

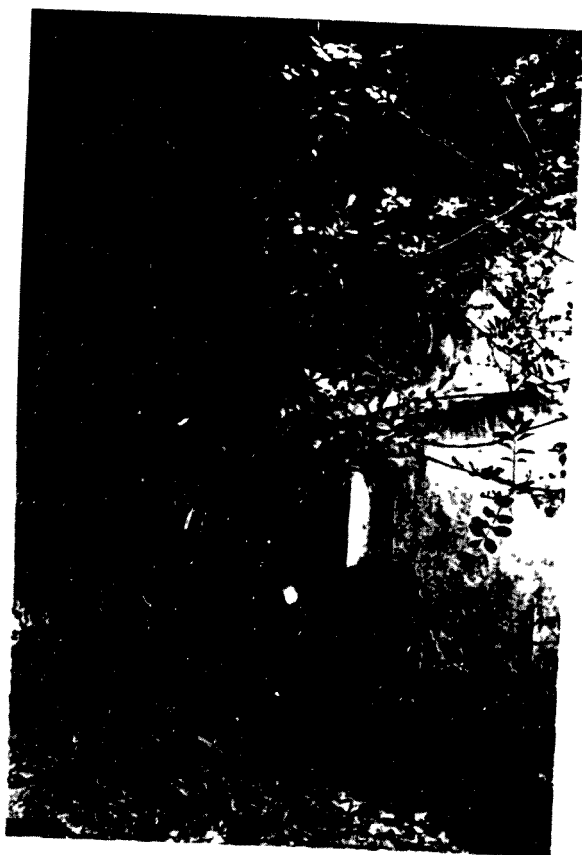

FIG. 766

...nt del Montmagastre
 ... "Col·lectif del
 ...ntre x ...
 ... de ...", Al III
 31 - 40

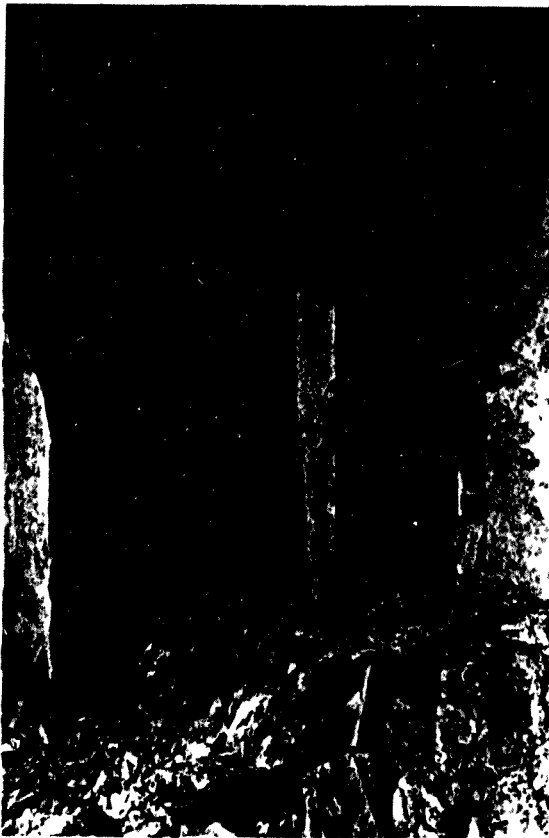

FIG. 767

MONTMAGASTRE Paral·lelament a la zona d'ampliació de la nau, s'hi troba anèxada al Nord aqueixa nau de volta de canó que mostrem en la fotografia inferior i que es correspon amb la zona B) del plànol que adjuntem. Ens aclareix Joan Fort que aqueixa zona modificada de la vella canònica fou reaprofitada per abadia o millor dit rectoria. Sembla, per les característiques, que s'hauria emprat com celler. En la fotografia superior mostrem un detall d'un porta-tau del presbiteri del temple de sensenyal primitiu, que hauria de veure amb el vell edifici canònic.



FIG. 768

El mateix edifici en un altre moment del seu desenvolupament històric, que hauria de veure amb el vell edifici canònic. El mateix edifici en un altre moment del seu desenvolupament històric, que hauria de veure amb el vell edifici canònic.

MONTMAGASTRE (La Noguera)
església i estances adja-
cents de la Canònica

- A - Campanar romànic
- B - Nau de Canó seguit
- C - Entrada al temple
- D - Capella
- E - Entrada a la cripta
- F - Temple romànic
- I - Allargament nau temple.
- G - Capella

mesures de la part romà-
nica de l'església: 7 per
3,5 ms. d'impl. d.

46 115

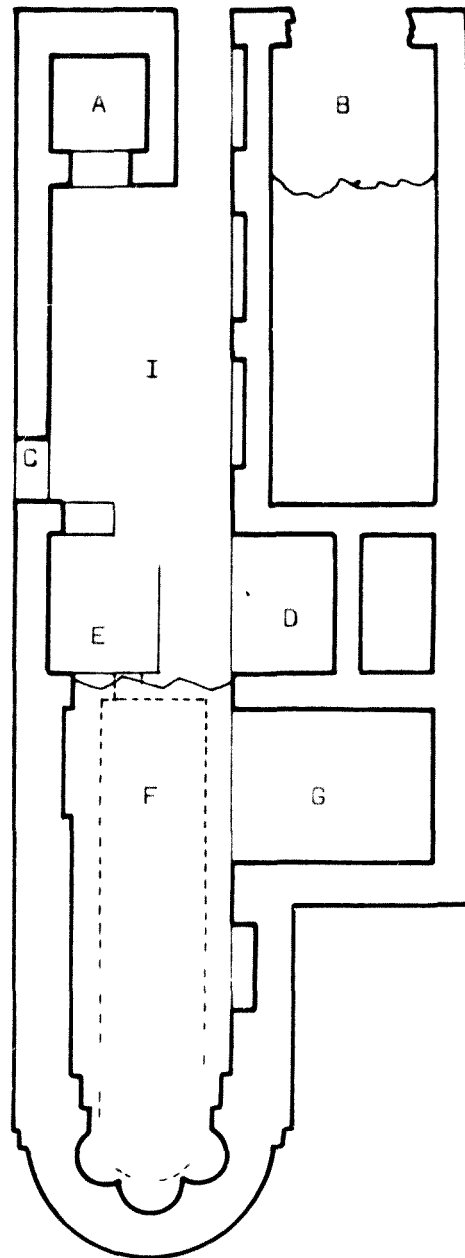

Notes històrics

El castell de Montmagastre, situat a uns 200 m. del poble, és un dels més importants de la zona. El seu origen és romànic i es creu que fou construït al segle IX. El castell és un edifici de planta rectangular amb una torre central i quatre torres cantoneres. El castell és un edifici de planta rectangular amb una torre central i quatre torres cantoneres. El castell és un edifici de planta rectangular amb una torre central i quatre torres cantoneres.

El castell de Montmagastre, situat a uns 200 m. del poble, és un dels més importants de la zona. El seu origen és romànic i es creu que fou construït al segle IX. El castell és un edifici de planta rectangular amb una torre central i quatre torres cantoneres. El castell és un edifici de planta rectangular amb una torre central i quatre torres cantoneres.

gurament poc abans de marxar a Còrdova. Datat el 1010 es conserva una donació de béns d'Ermengol II, la comtessa vídua de l'anterior, Ermessendis -muller de Ramon Borrell de Barcelona-, i el fill d'aquesta Berenguer Ramon I, que molt encertadament el P. Sanahuja datà el 1019 (5), afegint que de fet es tractaria d'una confirmació de béns atorgada per Ermengol I; curiosament hauria conservat el document en qüestió la data de l'atorgament i sens dubte de la fundació de la Canònica. La dotació la signà també el cavaller Arnau Mir de Tost. Es dona a "Sancti Michaeli Archangeli qui es situs in castri Momagastri" els condominis de Puig de Sèx ("Sicxo") i "Campo de Rasio" (Ras), les terres de sota el castell "ad ipsa yralera"; dins les afrontacions dona el document les de "sicxo" que a Orient toquen amb el riu que discorre per Santa Creu, a Occident amb els termes de Comiols i Folguer i també al Nord i a l'Àfrica l'alou de Sió ("Sizoni"); també dona les del castell, de la terra atorgada, "ipsa roch de la eorone". En donació també el comte de les esglésies del terme del castell amb delmes, primícies, oblacions i defuncions. Afrontacions del terme de dit castell que són les següent: a llevant el riu de Castelló ("Castellio") i el terme de Font fins a Riab; a l'oest Comiols fins a "L'Alou", des d'on es perllonga; "ad ipsa roch de la eorone" i "Sancti Petri et sic per vidit contra meridie us ad Yspina", del qual hom pot deduir molt clarament que el riu de Montmagastre s'hi trobava en aquell moment i el frontier, estant encara artesà i el rest de lloc de l'estranger per conquerir (6).

Del 1044 ressenyem (7) un acte de comtessa Adalais, noya dels castells d'Uger i Montmagastre, el testament sacramental i d'ella i del fill i vint l'altar de sant Jaume de l'església de sant Miquel de Montmagastre. Vescomtessa amb el qual relaciona l'atorgament a Arsendis, la muller d'Arnau Mir de Tost, car la considera mare seva i del vescomte Geniofred, el pare ensems de Guillelm de Montcada. Com veurem en altre lloc, la nissaga d'Arsenda es relaciona també amb els Fluvià (8).

Anteriors al 1054, data de la segona dotació de la Canònica, existeixen alguns documents més, el més important dels quals potser sigui el de la donació d'una vinya per part d'Arnau Mir de Tost en l'any 1047 (9).

Arnau Mir de Tost és sens dubte el segon fundador de la Canònica, car no solament ratifica les anteriors donacions, ans en dona d'altres. Aqueixa segona dotació data del 1054 (10). Entre les donacions enumerem, la tercera part de la parròquia d'Anyà, la tercera de la de Montmagastre amb els delmes i una tercera part del delme dels molins, juntament amb un molí; el delme dels seus alous en dit castell, confirmant també les delmes atorgades des de la seva erecció; la dominicatura del Puig de "Fexo" amb els seus homes i tot en el servei; totes les esglésies "que sunt et erunt infra terminis predicti Castri sicut resonat in dotacione sancti Michaeli", l'església de Miràndol (Vil·llebrera), l'entona, amb llurs pertinençes, rimbals, i blacions; el castell de Comiols amb el tercer part de la parròquia seva ("ipsa villa") i tres esglésies; el terme de Sorihuela amb tot el seu servei, les esglésies de Sorihuela amb una tercera part del delme, rimbals, i blacions i el delme i tot el llur dominicatures; un home i l'ard amb tot el seu delme, un hort amb oliveres i un domini amb el llur delme; el tercer part de l'entona de "Vall de Sor" amb el seu delme, l'església d'ortona amb el delme i tot el llur delme i del terme i dominicatures; un hort amb el delme i tot el llur delme i del terme i dominicatures i l'ard amb el delme i tot el llur delme i del terme i dominicatures; el delme d'algar, l'església de Forcadell, "quando ita fuerit edificata", l'església de l'alfrer amb el seu delme i tot el llur delme i del terme i dominicatures deducim de la frontera amb el domini islàmic era prop de Forcadell. La referència de "quod" és un fet que també és evident en successives donacions de la Canònica de St. Pere d'Àger conduïren a l'edificació de l'entona de Montmagastre. En el 1057 Arnau Mir de Tost li donà dues parcel·les de terra en el terme de Montmagastre i vinyes equiparables a la producció de tres tones de vi, tot dit "in campo que dicitur Res", on també

li donà les cases que hi ha i l'església de St. Pere allí "constructa" (11); béns que seran assignats a la mensa canonical quan es faci la distribució dels seus béns (12) l'any 1066; un any després que el propi Arnau Mir de Tost subjectés St. Miquel a l'abadia d'Àger "...et in super damus ei ecclesiam Sancti Michaelis de Mamagastro" amb delmes, primícies, pertanyences, oblacions, així com les altres esglésies, alous, predis que li pertanyien, afegint encara "quo prelibata ecclesia Sancti Michaelis cum suis omnibus aliis maneant semper in subiectone et iussone aggerensis ecclesiae et sit stabilita et decantata sub ipsius loci abbatis ordinatione"⁽¹³⁾. Així i tot, sembla que el seu abat Fruga seguirà regint la comunitat fins el 1085, esdevenint aqueixa després priorat (14).

Afirmàvem més amunt la infeudació de Montmagastre a Arnau Mir de Tost com suposada; un jurament de fidelitat jurat per Sanlla Imble al dit cavaller per la tinença del castell ens ho confirma, però, totalment; data el document del 1067 (15). El 1068 lliurava el seu testament Arsenda, la muller d'Arnau Mir de Tost, que deixava a St. Miquel el castell de Marcovau, proper al de Foradada, disposant així mateix que es construís un hospital per a pobres i pelegrins en la seva vila (16). En el testament del marit, del 1072, apareixen novament donacions a St. Miquel; la meitat de l'alou de "Beixo", la meitat de les dominatures de Gavarra i tots els seus alous dins el terme de Montmagastre "que fuerunt de Cenobio Sancti Saturnini"; la "francheiza de Solanellos"; així mateix disposa altre cop que dita església estigui "in subiectione et dominatione atque in potestate" de l'església de Sant Pere d'Àger (17). En relació al castell disposa que els seus homes posseïxin els cavalls, llòdrigues i espases pels seus hereus de dit castell i el d'Àger.

Fins a darrers del s. XI ens apareixer deixes per l'església de St. Miquel. El 1084 i 1086 Bernat Seniofred i Bernat Trasver fan deixes "pro anima" (18). També comencen a apareixer els contractes enfitèutics, com el que encara estableix el 1087 l'abat Fruga (19).

El document més interessant, però, després de les dotacions, ja que ens informa sobre la construcció de l'església, data del 1093; es tracta del testament de Guillem Bernat -segurament el nebot d'Arsendis-, el qual deixa una unça d'or "ad opera" de l'església i un cert nombre de béns moble "ad ipsa opera Sancti Michaelis de ipso clocario"-hem fet esment ja del campanar que es construïa en aquest moment en donar relació i descripció de les il·lustracions- (20).

Noves donacions apareixen entre els anys 1093, 1095, 1101, 1102, 1104 sense una importància rellevant per la història dels fets...(21). El més interessant és el testament del sacerdot Guillem Arnau de l'any 1104(22) que disposa set unces d'or i tres mancuses per l'obra de l'hospital, segurament aleshores en construcció, seguint les disposicions d'Arsendis. També és interessant la infeudació que feu del castell el vescomte Guerau Ponç de Cabrera i la seva muller Estefania, juntament amb el de Gavarrà -veure castell de Gavarrà- l'any 1095 amb llurs castlanies respectives a favor de Gombau Bertran, assignant-li dos terços de la parròquia d'Anyà i el castell de Vall-llebrera, així com la sexta part dels plots

i "lexivis", amb pacte de posseir-lo amb les mateixes condicions que el tingué Bernat Trasver i posar-hi els castlans segons el seu consell, castlans que posseiran les castlanies de la mateixa forma com les tingué Miró Arnau (23).

El 1106 el prior de St. Miquel i els canonges de dita comunitat es veieren obligats a pledejar amb Berenguer Bernat de Vall-llebrera en defensa de llurs drets sobre l'església de Sant Serni de Vall-llebrera que aquest posseïa injustament. Diu la sentència, que contempla el judici, que anaren "ad placitum ante aulae Sancti Michaelis et ante seniore domnus Gonballus Bernardi et Petrus Bonofilii vicarium cum Berengarius Bernardi de Valle Lebrera" i que presentaren l'escriptura de dotació atorgada per Ermengol I a instàncies del susdit, essent favorable la sentència a ells, aportades dites proves (24).

El 1112 prestava fidelitat per la tinença del castell Pere

Bonfill, als vescomtes, prometent el seu suport contra Alegret(25); el mateix, al qual entre 1122-23 el vescomte Guerau infeudava Montmagastre i Gavarra, amb les mateixes condicions que els anteriors tinents (26) i potser essent castlà l'esmentat Bonfill (27).

En el seu testament de 1127 la vescomtessa deixava Montmagastre al seu fill Ponç Guerau, car el castell era del seu esponsalici (28).

El 1129 trobem encara com feudataris dels castells expressats, pels vescomtes, als Bernat de la nissaga d'Arsendis, la muller d'Arnau Mir de Tost (29).

Durant el s. XII són nombroses les donacions a l'església de Sant Miquel, datades el 1106, 1119, 1120, 1131 -aqueixa atorgada pel propi vescomte-, 1135 -esmenta St. Pere de Montmagastre de "ipso Collo"-, 1154, 1155, 1159, 1160, 1176, 1187 (30). També hi apareix contractes enfitèutics (31). En un testament del 1119, d'un tal Arnau, es fa esment d'una deïxa d'oliveres a favor de Sta. Maria de Campràs (32).

Volem també fer esment de la donació atorgada per un tal Berenguer, de 1135, a favor de l'ermita de Santa Maria de la Vedreny, existent encara actualment i primer testimoniatge de la seva existència (33).

- 1) F. Fité Reculls... p. 98; Castells Catalans, VI p. 265-266
- 2) Castells Catalans, VI p. 266 ref. J. Sobrequés Els grans comtes de Barcelona p. 18
- 3) F. Fité op. cit. p. 98; 4) Castells Catalans, VI p. 267
- 5) P. Sanahuja Història de la ciutat de Balaguer p. 72-73 del mateix autor Arnau Mir de Tost... "Ilersa", II p.19
- 6) Tch. doc. 1; 7) Castells Catalans, VI p. 267-268
- 8) F. Fité Reculls... p. 91-92; 9) Tch. doc. 21; hom pot veure també Tch. doc. 21, 32, 33; 10) Tch. doc. 34
- 11) Tch. doc. 36 confirmat el 1060, en el Tch. doc. 45; 12) Tch. doc. 73; 13) Tch.doc. 65; 14) Castells Catalans, VI p. 268 cit. treball de J. Roig cit. p. 34.
- 15) Tch. doc. 77; 16) Tch. doc. 85; 17) Tch.doc. 97

- 18) Tch. doc. 127, 131; 19) Tch. doc. 133; 20) Tch.doc. 149
 21) Tch. doc. 151, 155, 170, 174, 179; 22) Tch. doc.180;
 23) Tch. doc. 158; 24) Tch. doc. 186; 25) Tch.doc. 228;
 26) Tch. doc. 235; 27) Castells Catalans, VI p. 268;
 28) Tch. doc. 240; 29) Tch. doc. veure F. Fité Reculls..p.
 89 i 91; 30) Tch. doc. 187, 227, 229, 240, 250, 259,
 300, 304, 306, 318, 325, 456, 537;
 31) Tch. doc. 150, 442; 32) Tch. doc. 227; 33) Tch.doc. 259

Relació de priors de St. Miquel de Montmagastre (segons J.
 Roig i Font op. cit. p. 315, del s. XI-XII).

1087 Fruga

1099 Pere, abat d'Ager i Montmagastre

1108 Pere Company, prior

1114 Bernat, prior

1118 Bernat Mir, prior (el mateix ?)

1120 Arnau Guillem, prior

1152 Berenguer, prior

1154 Pere, prior

1165 Pere, prior

1166 Bernat, prior

1166 Pere, prior

1170 Bertran, prior

1170 Pere, prior

1175 Bernat, prior

1176 Pere, prior

1187 Pere, prior

partides de terme (incompletes per mantenir-se, malgrat haver estat una vila important, la divisió del terme en porcions mansàries que podrien correspondre a les antigues).

Grialó, Figuerola, Mas de les Cales, Rafcs, Puitarró, les Pletes, cal Teixidoret, cal Gallifa, cal Cassaca, cal Rei, cal Reig, Mas de Mula, Clarà, llargués, Escobet, cal Grabièl, cal Fuster, Cal Guillem, Gassó, Andreu, Mas Oliva, cal Badià, cal Miquelàs, cal Gardela, cal Dorzell, cal Farré, El Clot, troç de Creu, font de la Madrina, Font de l'horta del Perxe, font de Cumó, Font dex Gumà, cal Cuca, cal Jusepó, Badagulls, Gentil, els Trulls, la Picota, la Barda, la Vedrenya (ermi-ta), coll d'Alzina, Masiot, la Serra, cal Abelf, les Comes, cal Banta, riu de Matabous, riu de Grabièl, Soïls del riu (terme Rialb, on desemboca al Segre), Carlans, costes, timonà Feixes, Picota, La Reguera, la Penya

Sobre l'etimologia podeu veure Castells Catalans, VI p.264-5; J. Roig i Font op. cit.; Gran ^Geograf. de Cat., 10 p.398 s'hi discuteix si prové de "Mons Magni castrì", "Mons Magister" o "Mamma Castrì"(Coromines)



FIG. 769

LA MARE DE DEU DE LA VEDRENYA erm. de Montmagastre
 juntament amb la de St. Joan i St. Marc, que hem
 situat al mun. d'Anyà

L'ermite presenta la típica planta romànica d'una
 nau. L'aparell és de grans carreus ben tallats,
 típic del s. XII, segurament quan fou construïda,
 car com hem vist, la primera referència data del

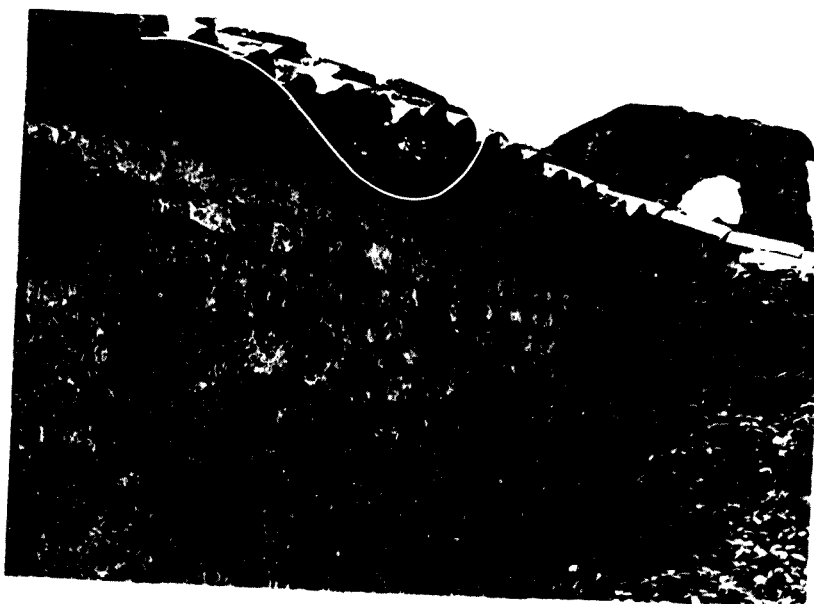
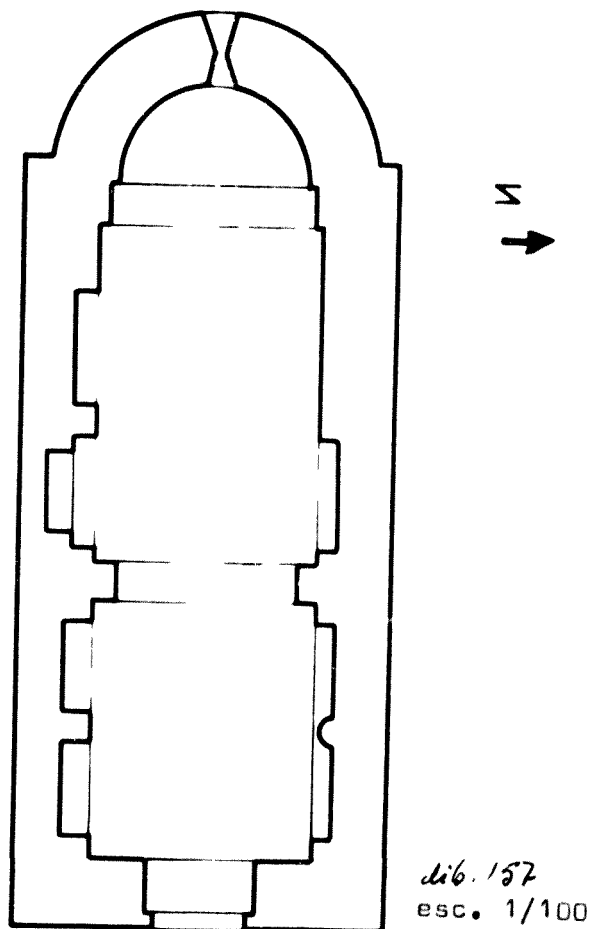

FIG. 770

1135. La construcció se situaria així
 en el primer quart del s. XII. Destaquem
 també el cornisament llis que a manera de
 ràfec ressequeix l'edifici.

L'ermita d'una nau, medeix 10 ms. de llarg per 3,5 d'amplada i el mur és d'un metre d'espessor.

Manté la volta de canó amb arcs torals de rebreg, absis semicircular amb el finestral de doble biaix i les arcades per suportar la volta lateral .



MARE DE DEU DE LA VEDINENYA

MONTSONIS (La Noguera; Mig Segre)

FIG. 771

Església de Sant Urbà del castell s. XI

S'aixeca en la part més elevada del poblet, on hi tenen els barons d'Albi, senyors de Montsonis i Rocabruna, actualment un petit palau residencial restaurat als anys quaranta amb elements gòtics del seu palau també d'Albi. L'església es troba en un greu estat i a hores d'ara no sabem si la volta s'ha enfonsat, malgrat tenim notícies

que es volia recuperar. Nosaltres avisàrem del seu mal estat fa anys. Les fotografies que oferim són

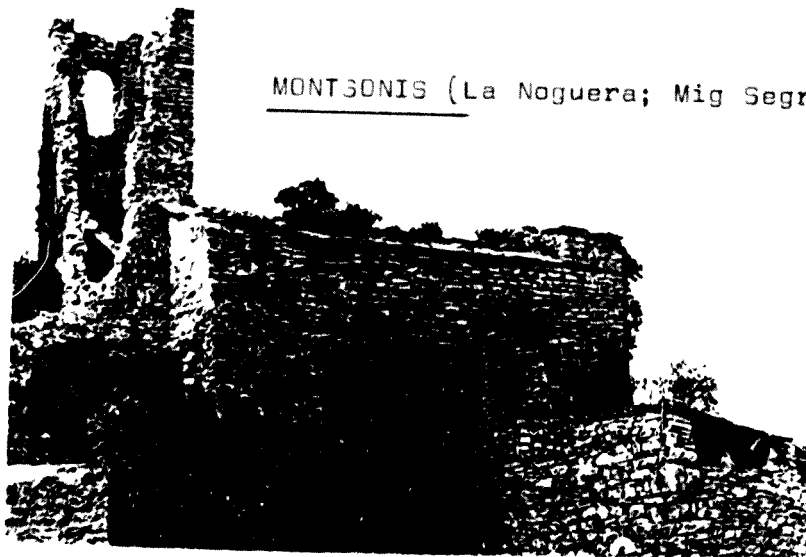
d'abans
(1980)



FIG. 772

L'absis és de canó
 reguit, sense arcs to-
 torals, amb la porta
 d'ingrés en el mur sep-
 tentrional donant al
 vell fossar. Com hom
 pot veure, l'aparell
 petit és el típic i per
 motius d'ubicació i a-
 ssentament l'absis apa-
 reix amb certa desvia-
 ció per obtenir la co-
 rrecta orientació vers
 l'Est.

Cal destacar també el
 campanar adossat al
 mur de Ponent de la
 nau, que versemblant-
 ment és també romànic
 amb perill així mateix
 d'enderrocar-se.

Mesures: 11,5 ms per
 4 ms. d'ample en la
 nau i una gruixor del
 mur de 80 cms.

Partides del terme:

Serra del Munt

Munt de Montsonís

Costa del Pujol, La Pilosa, els Planells, l'Horta,
 Torrent del Diable, Font de Salgar.

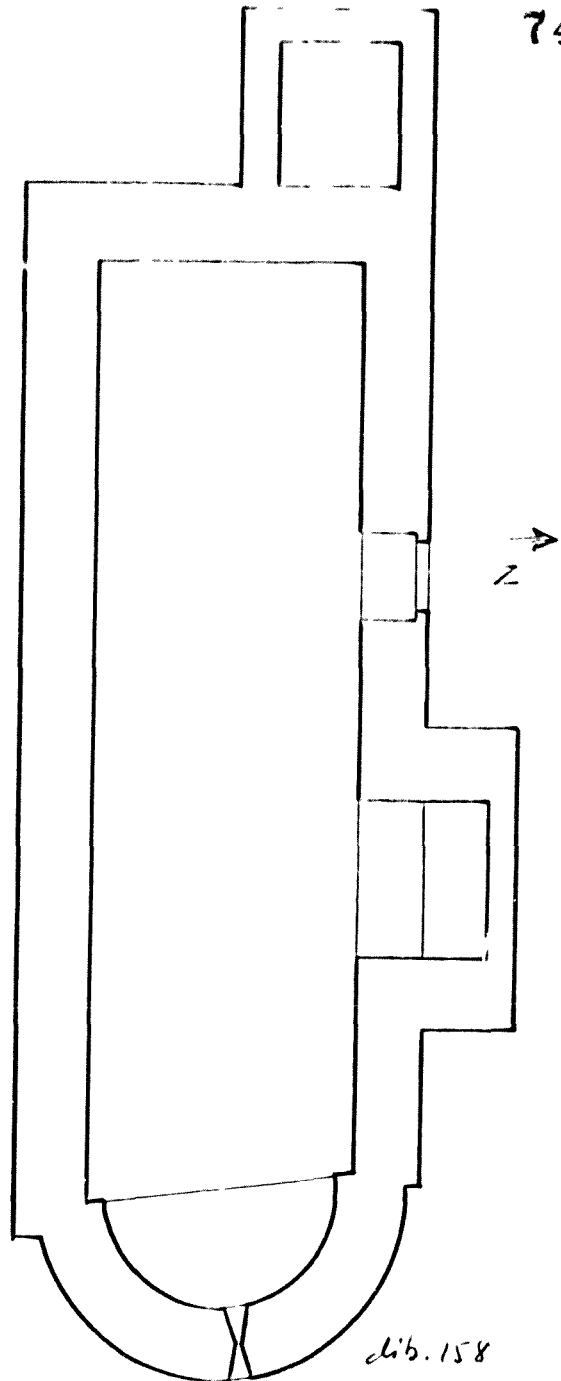

SANT URBA DE MONTSONÍS esc. 1/100

aspectes històrics: La primera notícia ens consta del 1131
 Es tracta d'un document de devolució de béns i drets a l'
 abadia d'Àger, atorgat el 31 de Maig pel vescomte Guerau
 Ponç de Cabrera, en el qual es ratifica donacions anterior
 de l'avi i s'en fa de noves; entre elles "kastrium vero de
 Montcenis...ad proprium alaude" amb termes, pertanyences

delmes, primícies
oblacions, "pergera
et questa"; així
mateix disposa que
el castlà d'aquest
castell dongui la
potestat deguda a
l'abat d'Àger, a
fegint encara
"ipsum meum paren-
tum, cui dimisero
ipsum castrum, te-
neat per Sanctum

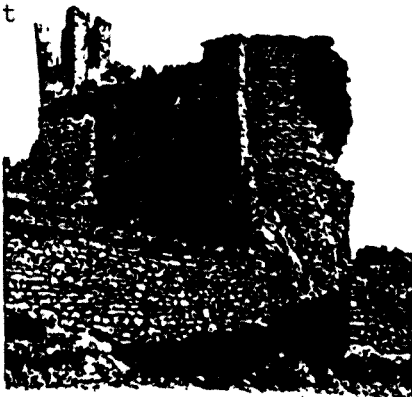

fot. Arx. Gavín

FIG. 773

Montsonis. m
Foradada.
A E P. s/c.
dnp. construcció
romànica
(328, 4°42'37" -
41°53'17")
fotos
(a ma esquerra)
Vista de l'ex-
terior des de
migjorn
(juliol 1975).
(a mà dreta)
Interior de l'es-
glésia amb la
capçalera
(octubre 1972)

Petrum et abbatem ipsius loci et per canonicos" amb la meitat de la seva dominicatura (1). Pel testament del vescomte d'aquest mateix any, sabem que aqueix parent és el seu propi fill Ferrer (2).

L'any 1166 Gombau de Ribelles i la seva muller Marquesa, la filla de l'esmentat Ferrer, retornaven a Sant Pere d'Àger el castell i la seva dominicatura que havien usurpat "contra donacione quam fecit Gerallus Poncii ecclesie beati agerenssis", entregant-se Gombau de Ribelles com "homo manibus propriis predicti abbatis...". L'abat li cedia la meitat del castell en precari de per vida, exceptuant alguns drets senyorials (3). Possessió que encara mantindrà l'any 1179. En el testament d'ambdós d'aqueix any, Marquesa el llegà, juntament amb els de Foradada, Ventoses i la Manresana al seu fill Gombau (4). Quant a l'església, aquest mateix any era ratificada la seva possessió a l'abadia d'Àger en la butlla del papa Alexandre III (5). Possessió que seguim tenint documentada en el s. XIII (6).

1) Tch.doc. 248; 2) Tch. doc. 250; 3) Tch. doc. 365

4) Castells Catalans, VI p. 369 i 372 nota 4 bis; sobre la família Ribelles veure també p. 497-502

5) Tch. doc. 477; 6) F. Fité Reculls... p. 297-298



FIG. 774

SANT URBA DE MONTSONÍS Interior de l'església (1980)



FIG. 775

Lloc de Montsonís. Un sol carrer gairebé configura l'estructura del poble. El que veiem correspon ja a la baixa edat mitjana, endavant. Manté com hom veure cert afesomiament medieval. En aquesta zona a l'entrada del poble, es conserven encara certes restes de muralla.



FIG. 776

SANTUARI DE SANTA MARIA DE GALGAR Antic casal carmelità
 Maldestres, però en peu, permaneixen els edificis de l'antic cenobi
 durant anys exposats a l'abandó i el degradament; actualment són
 objecte d'una major cura. L'antic casal, els orígens del qual era
 un eremitori, s'encavia dins una gran bauma, en la qual en part
 hi segeix situat l'edifici.

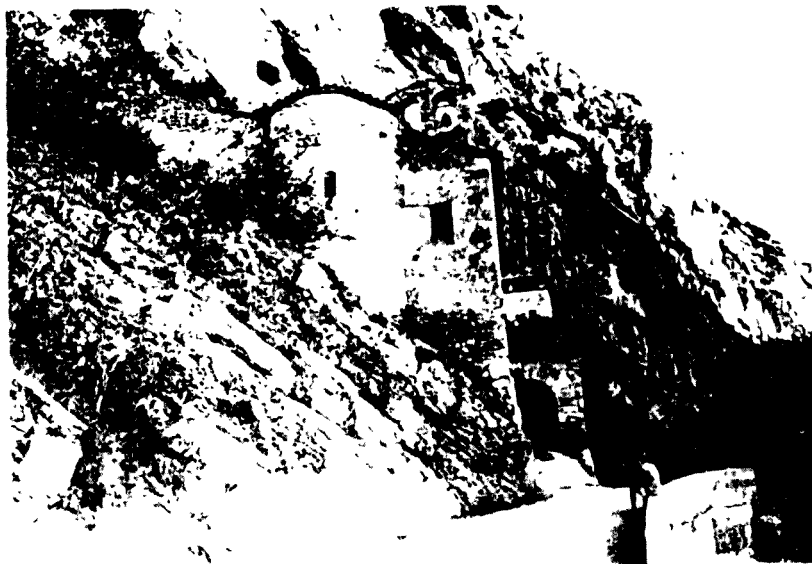

FIG. 777

Oposat al casal,
 amb el qual connectava
 a través d'un peculiar
 claustre renaixentista,
 del qual malauradament
 solament resten alguns
 vestigis, com columnes
 etc..., s'hi ubica el
 temple marià de vella
 advocació des del s.XI
 i del qual resta gairebé
 tota la fàbrica romànica.

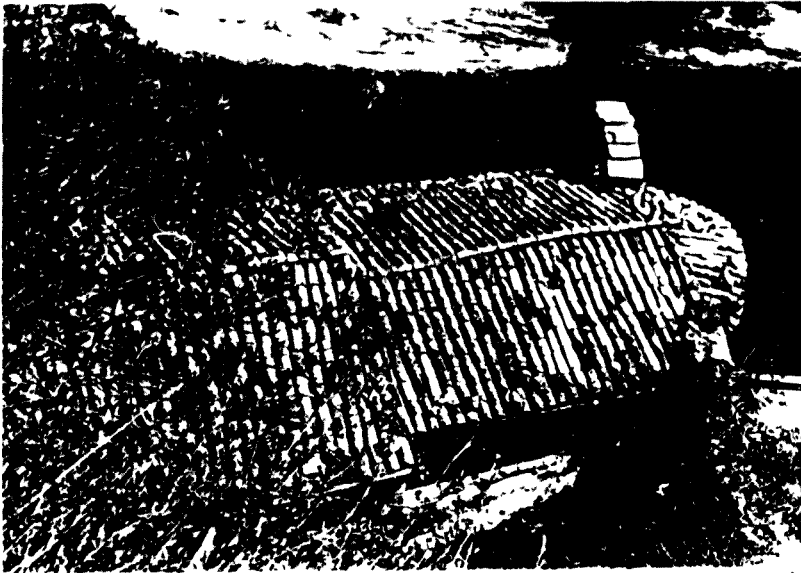

FIG. 778

Malgrat els afegiments, el canvi de teulada i el major aixecament per tant de la teulada, bàsicament es conserva tota la fàbrica del vell edifici romànic que excel·leix per sobre de tots per la seva vetusta semblança. En la fotografia inferior destacament la nitidesa amb la qual hom adverteix la part primitiva de l'absis, amb la cornisa del ràfec. Així mateix, malgrat la transformació del finestral, clarament es distingeix un aparell primitiu que ens situa l'església en la primera meitat del s. XI.



FIG. 779

Al costat dret de la finestra de l'absis es encara tapiada la finestra romànica amb un dovellat també primitiu. Per la disposició descentrada de l'església, la finestra està desviada respecte a l'eix. Per la banda de la sacristia, en el mur de fora, s'hi troben escuts heràldics dels ors. de Montsonís i Albi i de l'església d'Ager, de la jurisdicció de la qual depenia.

Les restauracions de l'església, sobretot l'eixamplament de la nau o millor afegiment d'un nou tram de nau, data del s. XVIII; possiblement també la sagristia.

mesures 8 per 3,37

ms. i 1,20 mur

aspectes histò-

rics La primera referència sobre el lloc ens apareix en la dotació de la Canònicca de Montmagastre del 1054. Entre les donacions a dita església hi apareix la de les esglésies de Malagastre i el delme d'Algar. L'església, que existiria, no s'esmenta fins a ^Z finals del s. XII, ← en el testament d'Arnau de Ribelles de 1192, el qual llegà a Sta. Maria de "Algar" 100 morabetins i un camp, per tal de què s'hi constitueixi un presbiterat. Els Ribelles eren els feudataris dels castells de Foradada i Montsonís per l'abadia d'Àger, com hem vist, i pels vescomtes de Cabrera....

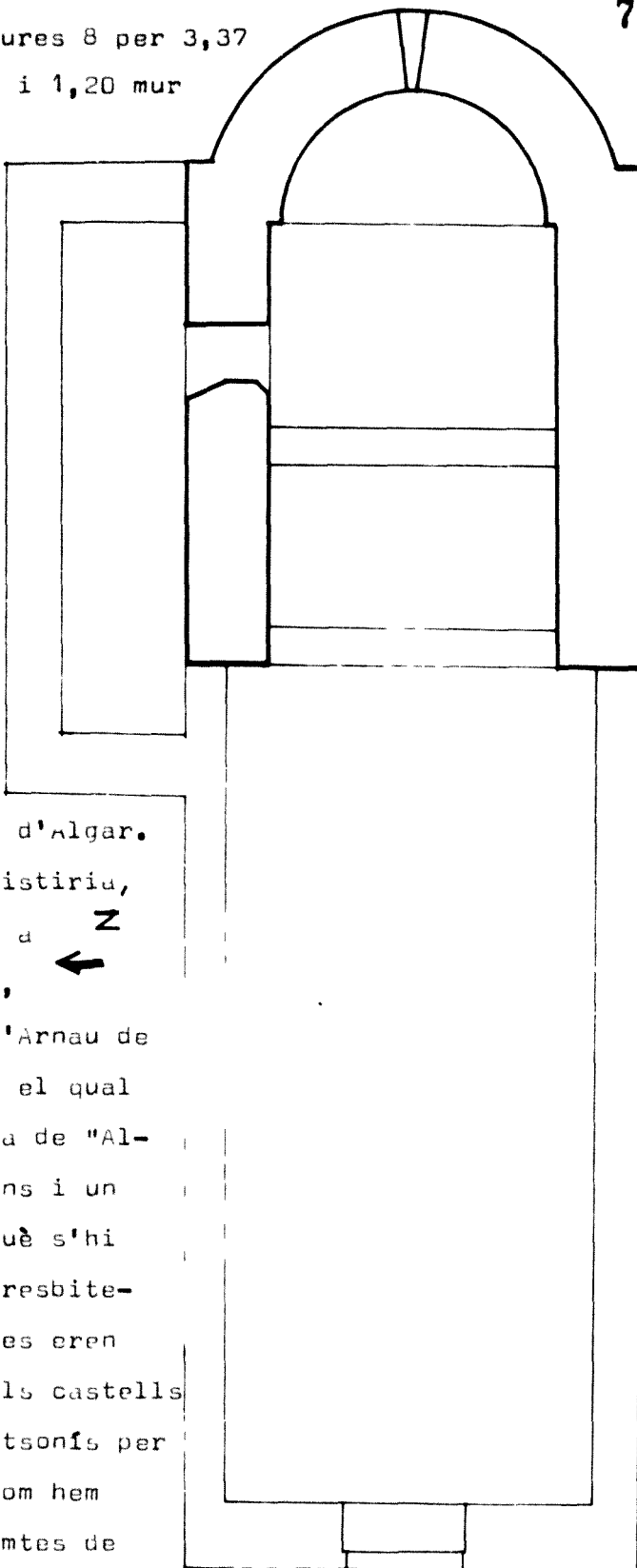

Lib 159

STA. MARIA DE SALGAR esc. 1/100

Tch. doc. 34 ref. Prim Bertran Notas en torno al origen del Monasterio de Nuestra señora de Salgar, en la provincia de Lérida "Pirineos" 109(1973) p. 80; vegeu també la p. 82 Ap. I



FIG. 780

RUBIO DE BAIX conjunt del castell i església. S'aixeca sobre la carena d'una cinglera que domina el curs del riu Segre, ocupant així un lloc estratègic. El llogarret actualment està abandonat. L'església de St. Eudald marca també ruïna i la seva fortalesa solament conserva en peu una torre mig esventrada.

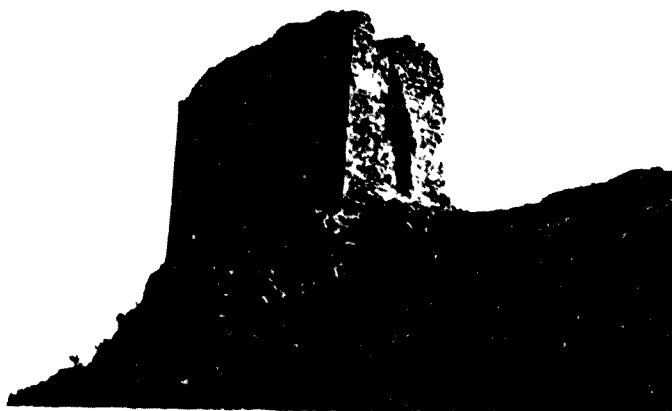
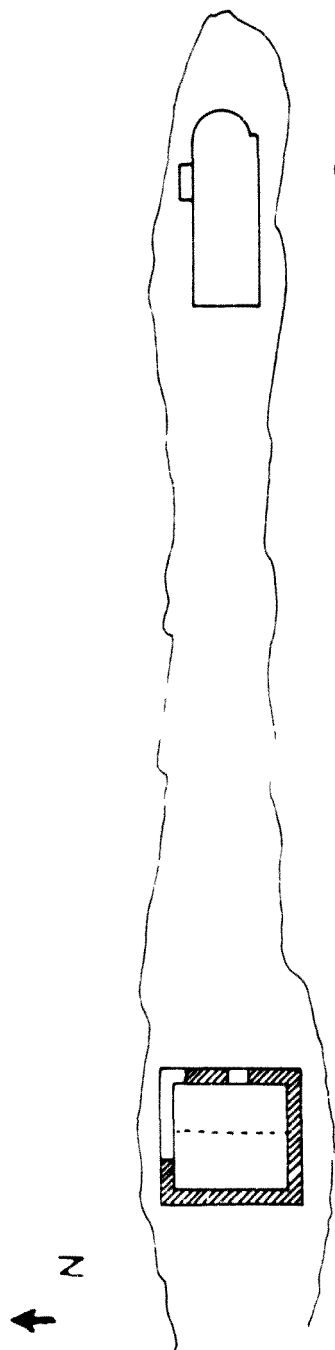

FIG. 781

Torre de Rubió.

Malgrat les transformacions interiors, segueix mantenint la seva estructura exterior romànica, de murs amb el revestiment d'un aparell uniforme, cuidat i de petits carreus. En el plànol que adjuntem oferim la planta i l'alçat de la torre, així com la disposició de conjunt del que resta.

església de St. Eudald



torre

lib. 160

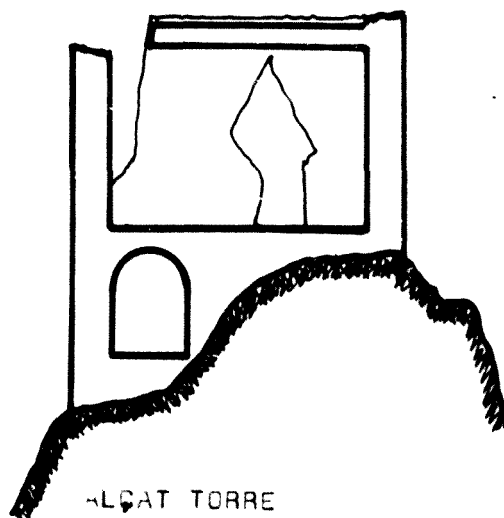

ALÇAT TORRE

lib. 161

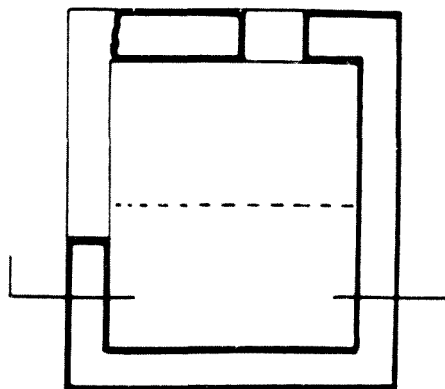

PLANTA TORRE

lib. 162

RUBIC DE BAIX O VELL

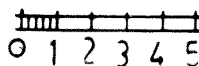
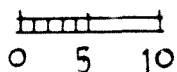

RUBIO VELL. Torre



FIG. 782



FIG. 783

La torre és de dues plantes. La de sota més petita i coberta amb volta de canó, pertanyent al cos primitiu. La segona és de volta apuntada, possiblement del s. XIII o fins del XII, car la forma constructiva i el tipus de disposició de l'aparell recorda més les obres romàniques que les gòtiques. Les finestres són les típiques d'espitllera. Malgrat no ho hem re

flectit en el plànol apareixen vestigis d'una altra torre de mesures menors, també quadrada, molt mal conservada. La disposició del castell, recurrent

l'escarpat del cingle, l'espadat, recorda la disposició d'Alòs. Predomina l'aparell, alternant filerades minces i més grans; de disposició de cos de reble i revestiment d'aparell, manté la tècnica constructiva usual.



FIG. 784

RUBIO VELL conjunt esgl. St. Eudalt i torre

L'església de St. Eudald segueix una disposició i unes característiques molt properes a l'església castellera de Montsonís. Es tracta d'una típica església de nau. Per la seva ubicació sobre la penya, que no es correspon perfectament amb l'Est, presenta també l'absis descentrat respecte a la nau, tal com hom pot veure en el plànol de la planta que oferim. Sembla que la porta, per la pròpia disposició, era situada al mur de Ponent.



FIG. 785

La seva forma sòlida, nua de tot ornament, s'adiu al seu caràcter de temple fortalesa, com en el cas de Montsonís.

Mesures: 10,5 ms.
de llargada per
3,8 d'ample en la
nau i una espessor
de mur de
1,80 ms.

aspectes històrics: El castell de Rubió, juntament amb els d'Alòs i Malagastre, fou conquerit molt aviat, segurament pel comte de Barcelona Ramon Borrell, el tutor d'Ermengol segon d'Urgell i abans del 1018, car en dit any apareixen ja com repoblats (1). En la donació coneguda a Tabernoles de l'Espluga "prope castrum Malagastrum", amb pacte de repoblar-la i fundar-hi un temple, s'expressava que el dit Monestir "infra terminos de castro de Alos vel de castro Rubione seu de castro Malagastro adquirant habitatores..." No sabem si aqueix retornà en poder alarb, però ho creiem, car com hem vist -vegis Malagastre o Alòs- el conveni del 1019-1026 entre Ermengol II i Berenguer Ramon I de Barcelona esmenta entre els castells infeudats al primer tot just conquerits el de "Rubionem" (2). Entre altres coses aquest conveni és interessant per tal com enumera els castells de Montmagastre, Malagastre, Artesa, Alòs i Rubió posats pel comte d'Urgell amb compromís de retornar la potestat dels dits castells al comte de Barcelona en cas de finir el llinatge comtal d'Urgell.

Malgrat gairebé no en tenim notícies el castell estigué infeudat als Cabrera, senyors vescomtals d'Àger. En el testament (3) de Ponç Guerau del 1204 apareix ressenyat. L'església fou de la jurisdicció de Montmagastre i per tant de l'abadia d'Àger.

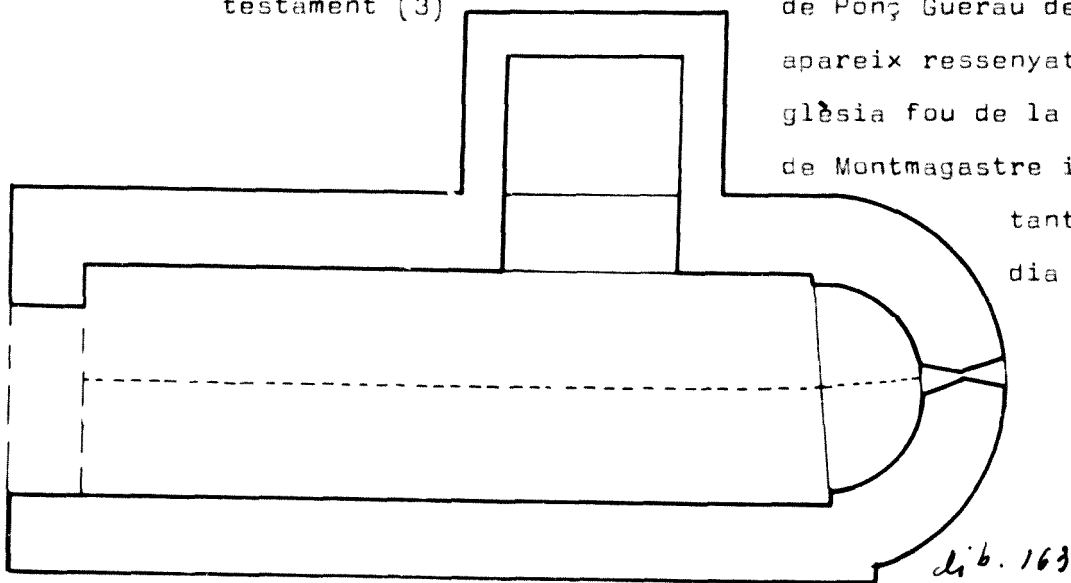

RUBIÓ VELL Església de St. Eudald esc. 1/100

- 1) P. Sanahuja Història de la ciutat de Balaguer p.74
cit. P. Pasqual, IX p. 24
- 2) Castells Catalans, VI p. 373
- 3) Gr. Geograf. Catal., 10 p. 404

partides del terme. -

Partida de Cubells

Serra Mania

Salgà

Font de L'Os

Font del Munt

Les Piques

La Lluisa

Barranc del Salf

Barranc dels Trulls

Barranc del Munt

Lo Pujal

La Solana

l'Aubaga

Les Costes

En la memòria col·lectiva del poble hom diu que el poble vell, una part, es desplaçà on és ara Rubió de Mig i d'aquest encara en sorgí un altre poble més modern, Rubió de Dalt.



RUBIO VELL Absis

FIG. 786

Advertim sobre l'aparell rústic



Interior

FIG. 787

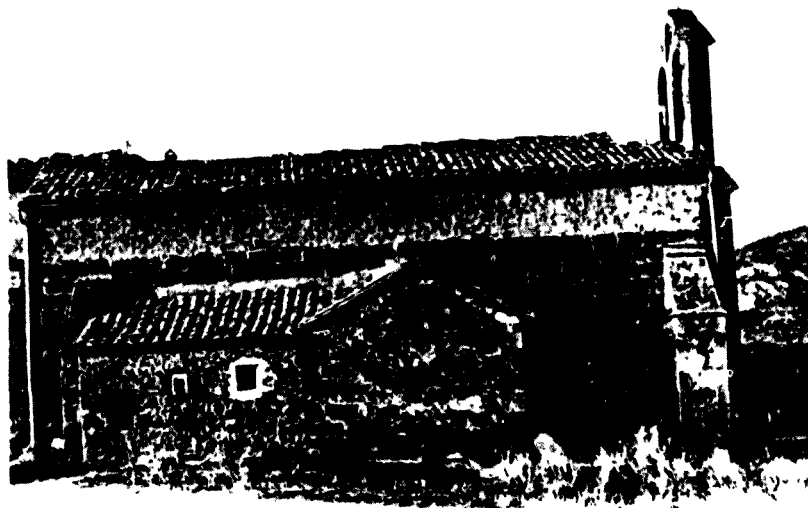

FIG. 788

RUBIÓ DE MIG església de St. Miquel (La Noguera; Mig Segre)
mun. de Foradada.

Església tardana del s. XIII i dins ja del nou estil gòtic. L'aparell de gran mesures i ben tallat assenya la també el canvi estilístic. Va néixer aquest lloc més tardanament que el Rubió de Baix o Rubió Vell ?



FIG. 789

Aspecte d'una finestra d'una de les capelles.

vall-llebrera (La Noguera;

Mig Segre) mun. d'Anyà



FIG. 790



FIG. 791

Com cap altre, manté aquest vilatge la fesomia del passat en els seus carrers i cases, amb portals, porxades i façanes de guixassos i revestiments petris de caràcter popular.

La vila l'aglutina la plaça i els carrers s'adeqüen al puig d'assentament.

La vila fortificada d'antuvi, aprofitant la pròpia disposició de les cases, conserva encara els portals d'ingrés, com el que oferim en la fotografia propera, pas obligat de tot vianant que arriba caminant des de sota de la carretera. De fet l'únic portal d'entrada des d'aquest vessant. En la plaça, davant l'església, encara hom pot veure molt arruïnat el vell castell senyorial amb vestigis medievals. No solament el palau, altres cases del poble, algunes datades en els salmers de l'arcada de la porta datades del s. XVI, deixen veure encara restes d'un gòtic molt matusser coetani al de les restes del castell

SANT PONÇ de Vall-llebrera

L'església actualment ana
reix totalment reformada
en un genuí estil gòtic
tardà que es present en al
tres indrets de la contra-
da, com Montmagastre; desta-
quem per exemple el mateix
tipus d'oculus en la faça-
na d'ambdues esglésies.
Alguns finestrals, com el
que mostrem, afesomien en-
cara l'estil romànic del
període anterior.



FIG. 792



FIG. 793

El portal d'ingrés a la
vila que esmentàvem,
mostrant el caràcter de for-
tificació al.ludit.



FIG. 794

Detall de la pedra treballada on s'inseria l'eix de fusta que permetia girar la gran porta de tancament del portal esmentat.

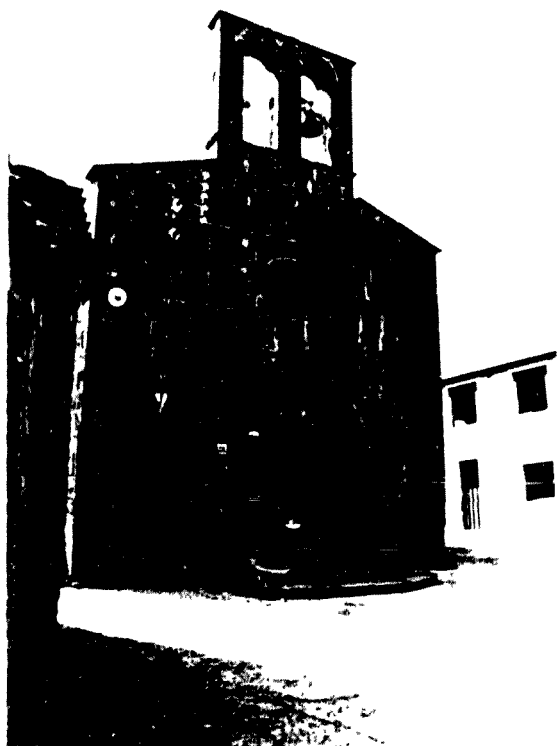

FIG. 795

VALL-LLEBRERA. ST. PONG

Detall de la façana amb el seu aparell regular de carreus de grans mesures i el típic dovellat d'arc de mig punt del portal, típicament català

aspectes històrics: Aquest castell queia dins la jurisdicció del castell de Montmagastre. La primera referència hom la situa entorn al 1010, quan fou dotada per primera vegada, i segurament fundada, la Canònica de Montmagastre. La referència ens apareix en un document de ratificació de les donacions establertes per Ermengol I a favor de dita església, el fundador com deiem de la Canònica, abans de partir a Còrdova (1). El document en qüestió fou datat per Sanahuja l'any 1019, mort el comte Ramon Borrell de Barcelona, que regí el comtat d'Urgell en tutelatge del fill d'Ermengol I -vegeu Montmagastre-, malgrat no s'indiqui explícitament el lloc, car el 1106 tingué lloc un judici entorn a la jurisdicció de Vall-llebrera entre la Canònica de Montmagastre i Berenguer Bernat de Vall-llebrera, sobre els drets de dita església en la parroquial de dit lloc, que el dit cavaller s'ensenyorava. El monestir per fer reeixir les seves justes reclamacions, a instàncies del propi acusat, presentà davant el tribunal l'Acta de dotació de la Canònica, on constava la donació per Ermengol I de l'església en qüestió (2). El Berenguer Bernat que esmentem hom creu que era de la nissaga dels Srs. de Taltahull, el llinatge de la muller d'Arnau Mir de Tost versemblantment (3). Així i tot, la primera referència explícita del lloc, anomenat també "Mirandol", ens apareix en la dotació de la Canònica de Montmagastre del 1054, atorgada per Arnau Mir de Tost (4), en la qual es fa donació de la seva església. Les altres dues referències del lloc ens apareixen en l'acte d'infeudació del castell de Montmagastre pel vescomte Guerau Ponç de Cabrera; el 1096 a favor de Gombau Bernat (5) i el 1121 a favor d'Alegret (6) -veure Montmagastre i Gavarra-. Sobre el llinatge dels Vall-llebrera, el Sr. Lladonosa en dona detallada informació, palesant la seva presència a la conquesta de Lleida (7). També el 1179 serà ratificada pel papa Alexandre III la possessió de la seva església per part de l'abadia d'Àger (8).

1) Tch.doc. 1; 2) Tch.doc. 186; Castells Catalans, VI p.

524-526;

3) F. Fité Reculls.... p.

4) Tch.doc. 34; 5) Tch. doc. 158

6) Tch. doc. 235; 7) Castells Catalans, VI p. 524-525

Gr. Geograf. de Catal., 10 p. 400

8) Tch. doc. 477

partides de terme: Font de l'Hereu i barranc de l'Hereu,
Font de Vallfred, Puiggròs, Soganya, La Pineda, Els To-
rrents, Lo Pla de Montargull, Les Aguals, los Plans,
Barranc de les Segues, Barranc del Bullidor, Barranc dels
Torrents.

VALL-LLEBREROLA (La No era;
 Mig Segre) mun. d'
 Anya



FIG. 796

Aquest petit llogarret, gairebé deshabitat i proper de Vall-llebrera, destaca per la conservació de la seva vella estructura, conformada per un sol carrer, les cases del qual externament servien de recinte de muralla, essent situada l'església en un dels extrems, mentre en l'altra encara es conserva el portal primitiu que cloïa la vila. Un tipus de protecció i fortificació del vilatge que apareix en altres indrets com Alcamora, La Donzell Tudela de Segre, el mateix Vall-llebrera.



FIG. 797

Els vestigis d'arcades i reaprofitaments medievals, com en aquesta fotografia, apareixen en molts d'aquests pobles de vella nissaga.

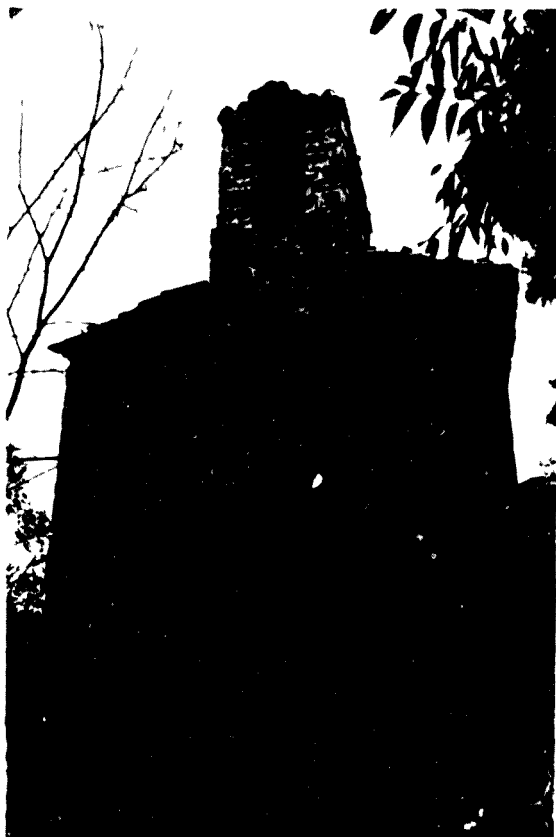

FIG. 798

SANT JERNI DE VALL-LLEBRERCLA. Oferim el plànol de la seva planta que manté els elements característics de les esglésies de mitjan del s. XI. Per la pròpia disposició,



FIG. 799

respecte al poble, la portada es troba en la façana de Ponent. En altres casos, no tan comú, ens serveix d'exemple per veure com la funcionalitat priva sobre altres motivacions formals o d'estil. També volem advertir del caràcter primitiu d'aquest edifici i de la seva rusticitat, com hom pot veure en l'aparell i dovellats de les finestres del mur meridional.

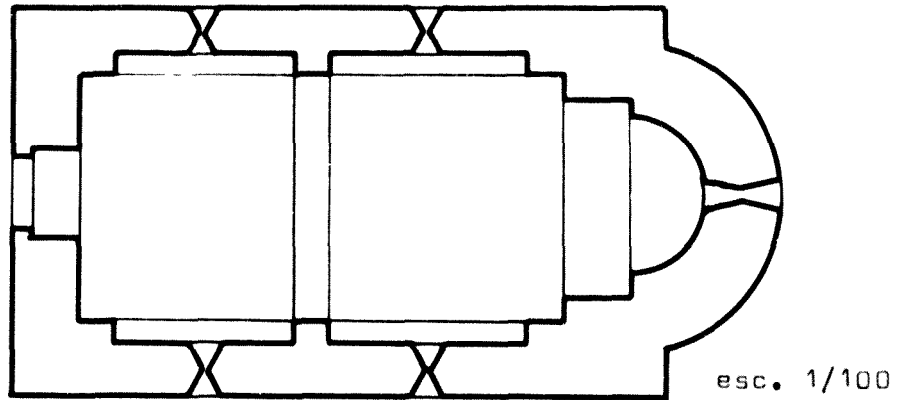

SANT GERNI DE VALL-LLEBRERCLA *diò. 164*

Com hom adverteix, la planta presenta una disposició molt simètrica, amb volta de canó i arc toral delimitant els dos trams; les dobles finestres de doble biaix en els murs laterals.....

Hem de dir que l'església no s'esmenta expressament en cap document, solament ens apareix referenciada en les afrontacions que apareixen en un pergami del 1153, en el qual es donen les afrontacions de certs molins "subtus ipso castro de Valebrerola"; es tracta d'un acte de venda lliurat a favor de Guillem de la Vedrenya (1). L'església estigué sotmesa jurisdiccionalment a la Canònica de Montmagastre.

El campanar fou reformat el 1802. Medeix 9 ms. de llarg per 3,5 d'ample en la nau i 1 m. d'espessor en el mur.

1) Tch. doc. 294

Partides de terme: Organyà (Serra d'), Sant Andreu (Riera que desemboca al Segre), Ria de les Segues (Muntanya).